

УТВЕРЖДЕН

ЛКНВ.11100-01 92 02-ЛУ

ОПЕРАЦИОННАЯ СИСТЕМА АЛЬТ 8 СП
(ОС АЛЬТ 8 СП)

Руководство администратора.
Виртуализация и контейнеризация
ЛКНВ.11100-01 92 02

Листов 482

Инв. № подл.	Подп. и дата	Взам. инв. №	Инв. № дубл.	Подп. и дата

2024

Литера О

АННОТАЦИЯ

Настоящий документ содержит сведения о средствах виртуализации и контейнеризации программного изделия (ПИ) «Операционная система Альт 8 СП» ЛКНВ.11100-01, сокращенное наименование – ОС Альт 8 СП, варианта исполнения **Сервер релиз 10** для процессоров архитектур **64 бит (AMD, Intel), AArch64 (ARMv8)**.

Далее в документе будет использоваться альтернативное наименование ПИ: ОС Альт СП.

Версия документа: 1.2.

Документ предназначен для администратора ОС Альт СП и содержит общие сведения о структуре, настройке и работе с системами виртуализации и контейнеризации ОС Альт СП, компонентами виртуальной инфраструктуры.

СОДЕРЖАНИЕ

1. Общие сведения.....	11
2. Управление виртуализацией на основе libvirt.....	14
2.1. Установка и настройка libvirt.....	14
2.2. Утилиты управления.....	16
2.2.1. Утилита Virsh.....	16
2.2.2. Утилита virt-install.....	18
2.2.3. Утилита qemu-img.....	21
2.2.4. Менеджер VM virt-manager.....	22
2.3. Подключение к гипервизору.....	23
2.3.1. Управление доступом к libvirt через SSH.....	23
2.3.2. Подключение к сессии гипервизора с помощью virsh.....	24
2.3.3. Настройка соединения с удаленным гипервизором в virt-manager.....	25
2.4. Создание VM.....	26
2.4.1. Создание VM на основе файла конфигурации.....	26
2.4.2. Создание VM с помощью virt-install.....	27
2.4.3. Создание VM с помощью virt-manager.....	37
2.5. Управление VM.....	41
2.5.1. Управление конфигурацией VM.....	41
2.5.2. Управление виртуальными сетевыми интерфейсами и сетями.....	49
2.5.3. Управление хранилищами.....	53
2.6. Запуск и управление функционированием VM.....	58
2.6.1. Управление состоянием VM в командной строке.....	58
2.6.2. Управление состоянием VM в менеджере VM.....	60
2.7. Миграция VM.....	61
2.7.1. Миграция с помощью virsh.....	61
2.7.2. Миграция с помощью virt-manager.....	63
2.8. Снимки машины.....	64

2.8.1. Управления снимками VM в консоли	64
2.8.2. Управления снимками VM virt-manager	65
2.9. Управление доступом в виртуальной инфраструктуре	68
2.9.1. Пример тонкой настройки	72
2.10. Регистрация событий	75
2.10.1. Регистрация событий libvirt	75
2.10.2. Регистрация событий запуска (завершения) работы компонентов виртуальной инфраструктуры.....	76
2.10.3. Регистрация входа (выхода) субъектов доступа в/из гипервизор(а)	77
2.10.4. Регистрация событий входа (выхода) субъектов доступа в/из гостевых ОС.....	78
2.10.5. Регистрация изменения прав доступа к файлам-образам VM.....	78
3. Podman	79
3.1. Установка podsec-пакетов	79
3.2. Выделение IP-адресов.....	79
3.3. Настройка политики контейнеризации	80
3.4. Создание сервисов регистратора и веб-сервера подписей.....	81
3.5. Создание пользователя разработчика образов контейнеров	81
3.6. Создание пользователя информационной системы.....	84
3.7. Проверка работы podman в rootless-режиме.....	84
4. Kubernetes	85
4.1. Подготовка	85
4.2. Разворачивание кластера	85
4.3. Тестовый запуск nginx	87
4.4. Настройка kubernetes для работы в rootless режиме.....	88
4.4.1. Установка необходимых пакетов и настройка сети	88
4.4.2. Настройка политики контейнеризации и сервисов	89
4.4.3. Создание пользователя разработчика образов контейнеров	91
4.4.4. Загрузка kubernetes-образов	93

4.4.5. Инициализация мастер-узла.....	95
4.4.6. Обеспечение запуска обычных Pod'ов на мастер-узле.....	98
4.4.7. Подключение worker-узла к мастеру	98
4.5. Создание HA кластера kubernetes.....	101
4.5.1. Установка и настройка балансировщика запросов haproxy	101
4.5.2. Установка и инициализация начального мастер-узла для работы с haproxy	102
4.5.3. Инициализация мастер-узла при работе с балансировщиком haproxy ...	102
4.5.4. Подключение и инициализация дополнительных ControlPlane(master)-узлов с указанием их в балансировщике запросов haproxy	103
4.5.5. Подключение дополнительных worker-узлов в HA кластер	105
4.6. Проверка работоспособности kubernetes в rootless режиме.....	105
5. Удаленное подключение к VM	109
5.1. VNC подключение к VM	109
5.1.1. Подключение VNC-клиента к удаленному компьютеру	110
5.1.2. Отключение VNC-клиента от удаленного компьютера	111
5.2. SPICE подключение к VM.....	111
5.3. Проброс USB-устройств в VM через SPICE.....	113
6. Аудит событий безопасности.....	114
6.1.1. Неуспешные попытки аутентификации пользователей средства контейнеризации/виртуализации.....	114
6.1.2. Создание, модификация и удаление образов контейнеров/виртуальных машин	115
6.1.3. Получение доступа к образам контейнеров	115
6.1.4. Запуск и остановка контейнеров с указанием причины остановки	115
6.1.5. Изменение ролевой модели.....	115
6.1.6. Модификация запускаемых контейнеров.....	116
6.1.7. Выявление известных уязвимостей в образах контейнеров и некорректности конфигурации	116

6.1.8. Факты нарушения целостности объектов контроля	116
6.1.9. Поиск по степени критичности события безопасности	116
7. Выявление уязвимостей в образах контейнеров	117
7.1. Trivy	117
7.2. Использование	117
7.3. Примеры использования	118
7.3.1. Образы контейнеров	118
7.3.2. Клиент/сервер	119
8. OpenUDS	120
8.1. Установка	121
8.1.1. Установка базы данных MySQL (MariaDB)	121
8.1.2. Установка OpenUDS Server	121
8.1.3. Установка OpenUDS Tunnel	124
8.2. Обновление OpenUDS	126
8.3. Настройка OpenUDS	126
8.3.1. Поставщики услуг	126
8.3.2. Настройка аутентификации пользователей	142
8.3.3. Настройка менеджера ОС	154
8.3.4. Транспорт	166
8.3.5. Сети	191
8.3.6. Пулы услуг	193
8.3.7. «Мета-пулы»	199
8.3.8. Управление доступом по календарю	205
8.3.9. Настройка разрешений	212
8.3.10. Конфигурация OpenUDS	215
8.4. Подготовка шаблона виртуальной машины	219
8.4.1. Шаблон VM с ОС АЛЬТ	219
8.4.2. Шаблон VM с ОС Windows	221
8.5. Настройка клиента OpenUDS	228

8.5.1. Клиент с ОС Альт.....	229
8.5.2. Клиент с ОС Windows.....	229
8.6. Подключение пользователя к виртуальному рабочему месту	231
8.7. Отказоустойчивое решение.....	234
8.7.1. Конфигурация серверов MySQL	236
8.7.2. Настройка серверов HAProxy	241
8.7.3. Настройка OpenUDS	246
8.8. Отладочная информация	251
8.8.1. OpenUDS Server.....	251
8.8.2. OpenUDS Tunnel.....	252
8.8.3. OpenUDS Client	252
8.8.4. OpenUDS Actor	252
8.8.5. Панель управления OpenUDS	253
9. Средство управления виртуальными окружениями PVE	255
9.1. Краткое описание возможностей.....	255
9.1.1. Системные требования	255
9.1.2. Веб-интерфейс	256
9.1.3. Хранилище данных	258
9.1.4. Сетевая подсистема.....	258
9.2. Установка и настройка PVE	258
9.2.1. Настройка сетевой подсистемы.....	258
9.2.2. Установка PVE	264
9.3. Создание кластера PVE	266
9.3.1. Настройка узлов кластера	267
9.3.2. Создание кластера в веб-интерфейсе	268
9.3.3. Создание кластера в консоли	272
9.3.4. Удаление узла из кластера	273
9.3.5. Кластерная файловая система PVE (pmxcfs).....	274
9.4. Системы хранения.....	275

9.4.1. Типы хранилищ в PVE.....	276
9.4.2. Конфигурация хранилища.....	277
9.4.3. Работа с хранилищами в PVE	279
9.5. Сетевая подсистема.....	301
9.5.1. Применение изменений сетевых настроек	303
9.5.2. Имена сетевых устройств.....	303
9.5.3. Конфигурация сети с использованием моста.....	304
9.5.4. Объединение/агрегация интерфейсов.....	308
9.5.5. Настройка VLAN.....	322
9.6. Управление ISO-образами и шаблонами LXC	325
9.7. Виртуальные машины на базе KVM	329
9.7.1. Создание виртуальной машины на базе KVM	329
9.7.2. Запуск и останов VM	341
9.7.3. Управление VM с помощью qm.....	344
9.7.4. Доступ к VM	344
9.7.5. Внесение изменений в VM	346
9.7.6. Файлы конфигурации VM	365
9.8. Создание и настройка контейнера LXC	367
9.8.1. Создание контейнера в графическом интерфейсе	367
9.8.2. Создание контейнера из шаблона в командной строке.....	374
9.8.3. Изменение настроек контейнера	374
9.8.4. Запуск и останов контейнеров	380
9.8.5. Доступ к LXC контейнеру	382
9.9. Миграция виртуальных машин и контейнеров.....	384
9.9.1. Миграция с применением графического интерфейса	385
9.9.2. Миграция с применением командной строки	387
9.9.3. Миграция VM из внешнего гипервизора	387
9.10. Клонирование виртуальных машин	394
9.11. Резервное копирование (backup)	397

9.11.1. Алгоритмы резервного копирования	398
9.11.2. Режимы резервного копирования.....	398
9.11.3. Резервное хранилище.....	400
9.11.4. Резервное копирование по расписанию.....	402
9.11.5. Формат расписания	403
9.11.6. Настройка резервного копирования в графическом интерфейсе.....	404
9.11.7. Резервное копирование из командной строки	412
9.12. Снимки (snapshot).....	416
9.13. Встроенный мониторинг PVE.....	418
9.14. Высокая доступность PVE	421
9.14.1. Как работает высокая доступность PVE.....	421
9.14.2. Требования для настройки высокой доступности	422
9.14.3. Настройка высокой доступности PVE	422
9.14.4. Тестирование настройки высокой доступности PVE.....	426
9.15. Пользователи и их права	428
9.15.1. Области аутентификации	430
9.15.2. Двухфакторная аутентификация	440
9.15.3. Управление доступом	445
10. Система резервного копирования Proxmox Backup Server	450
10.1. Установка PBS	450
10.1.1. Сервер PBS.....	450
10.1.2. Клиент PBS	451
10.2. Веб-интерфейс PBS	451
10.3. Настройка хранилища данных	452
10.3.1. Управление дисками	452
10.3.2. Создание хранилища данных.....	453
10.4. Управление трафиком.....	455
10.5. Управление пользователями	457
10.5.1. Области аутентификации	457

10.5.2. API-токены.....	466
10.5.3. Управление доступом	467
10.5.4. Двухфакторная аутентификация	470
10.6. Управление удаленными PBS	472
10.7. Клиент резервного копирования.....	474
10.7.1. Создание резервной копии	475
10.7.2. Создание зашифрованной резервной копии.....	476
10.7.3. Восстановление данных	477
10.7.4. Вход и выход	478
10.8. Интеграция с PVE.....	479
Перечень сокращений	481

1. ОБЩИЕ СВЕДЕНИЯ

ОС Альт СП Сервер обладает следующими функциональными характеристиками:

- обеспечивает возможность обработки, хранения и передачи информации;
- обеспечивает возможность функционирования в многозадачном режиме (одновременное выполнение множества процессов);
- обеспечивает возможность масштабирования системы: возможна эксплуатация операционной системы (ОС) как на одной персональной электронно-вычислительной машине (ПЭВМ), так и в информационных системах различной архитектуры;
- обеспечивает многопользовательский режим эксплуатации;
- обеспечивает поддержку мультипроцессорных систем;
- обеспечивает поддержку виртуальной памяти;
- обеспечивает поддержку запуска виртуальных машин (ВМ);
- обеспечивает сетевую обработку данных, в том числе разграничение доступа к сетевым пакетам.

В ОС Альт СП выполняются следующие функциональные требования безопасности к виртуальной инфраструктуре:

- идентификация и аутентификация субъектов доступа и объектов доступа в виртуальной инфраструктуре, в том числе администраторов управления средствами виртуализации (ЗСВ.1);
- управление доступом субъектов доступа к объектам доступа в виртуальной инфраструктуре, в том числе внутри ВМ (ЗСВ.2);
- регистрация событий безопасности в виртуальной инфраструктуре (ЗСВ.3);
- управление (фильтрация, маршрутизация, контроль соединения, однонаправленная передача) потоками информации между компонентами виртуальной инфраструктуры, а также по периметру виртуальной инфраструктуры (ЗСВ.4);

- доверенная загрузка серверов виртуализации, виртуальной машины (ЗСВ.5);
- управление перемещением ВМ (контейнеров) и обрабатываемых на них данных (ЗСВ.6);
- контроль целостности виртуальной инфраструктуры и ее конфигураций (ЗСВ.7);
- резервное копирование данных и компонентов средств виртуализации (ЗСВ.8).

Дистрибутив ОС Альт СП предоставляет администратору возможность размещать системные службы (сервисы) в изолированных окружениях, ВМ.

Управление системой виртуализации возможно через командный интерфейс и веб-интерфейс, с использованием API.

ОС Альт СП поддерживает клиент-серверную архитектуру и может обслуживать процессы как в пределах одной компьютерной системы, так и процессы на других ПЭВМ через каналы передачи данных или сетевые соединения.

ОС Альт СП Сервер предоставляет средства виртуализации и набор дополнительных служб, востребованных в инфраструктуре виртуализации любой сложности и архитектуры:

- 1) базовый гипервизор (libvirt, qemu-kvm);
- 2) контейнерная виртуализация (kubernetes, podman);
- 3) ПО для организации хранилища:
 - распределенная сетевая файловая система CEPH;
 - распределенная сетевая файловая система GlusterFS;
 - сервер сетевой файловой системы NFS;
 - поддержка iSCSI как в качестве клиента, так и создание сервера;
- 4) ПО для сети:
 - сетевые службы DNS и DHCP;
 - виртуальный сетевой коммутатор Open vSwitch;
 - служба динамической маршрутизации bird с поддержкой протоколов BGP, OSPF и др.;

- сетевой балансировщик нагрузки HAProxy, keepalived;
 - веб-серверы Apache и Nginx;
- 5) ПО для мониторинга (zabbix-agent, prometheus-node_exporter);
- 6) ПО резервного копирования (Vacula).

2. УПРАВЛЕНИЕ ВИРТУАЛИЗАЦИЕЙ НА ОСНОВЕ LIBVIRT

2.1. Установка и настройка libvirt

Виртуализацию как таковую можно по подходу разбить на несколько типов:

- полная виртуализация;
- паравиртуализация;
- виртуализация окружения.

Различные типы виртуализации реализуются различными системами виртуализации. В ОС Альт СП не поддерживается паравиртуализация. Полная виртуализация представлена системой виртуализации KVM (Kernel-based Virtual Machine).

Различные системы виртуализации представляют различные интерфейсы для управления VM и контейнерами. Однако набор действий, производимых с VM и контейнерами, не меняется от системы виртуализации к системе виртуализации, меняется лишь способ указания системе виртуализации произвести те или иные действия. Эта особенность позволила создать некоторый общий API и набор утилит для управления VM, поддерживающий различные системы виртуализации.

libvirt – это набор инструментов, предоставляющий единый API к множеству различных технологий виртуализации.

Кроме управления VM/контейнерами libvirt поддерживает управление виртуальными сетями и управление хранением образов.

Для управления из консоли разработан набор утилит virt-install, virt-clone, virsh и других.

Для управления из графической оболочки, например, на компьютере с ОС Альт СП Рабочая станция, можно воспользоваться virt-manager (группа пакетов «Управление локальными и удаленными виртуальными машинами»).

Любой виртуальный ресурс, необходимый для создания ВМ (`compute`, `network`, `storage`) представлен в виде объекта в `libvirt`. За процесс описания и создания этих объектов отвечает набор различных XML-файлов. Сама ВМ в терминологии `libvirt` называется доменом (`domain`). Это тоже объект внутри `libvirt`, который описывается отдельным XML-файлом.

При первоначальной установке и запуске `libvirt` по умолчанию создает мост (`bridge`) `virbr0` и его минимальную конфигурацию. Этот мост не будет подключен ни к одному физическому интерфейсу, однако, может быть использован для связи ВМ внутри одного гипервизора.

Для развертывания `libvirt` в уже установленной системе, достаточно установить пакеты:

```
# apt-get update
# apt-get install libvirt-kvm virt-install
```

Запуск службы:

```
# systemctl start libvirtd
# systemctl enable libvirtd
```

Для непривилегированного доступа (не `root`) к управлению `libvirt`, нужно добавить пользователя в группу `vmusers`:

```
# usermod -a -G vmusers user
```

Сервер виртуализации использует следующие каталоги хостовой файловой системы:

- `/etc/libvirt/` – каталог с файлами конфигурации `libvirt`;
- `/var/lib/libvirt/` – рабочий каталог сервера виртуализации `libvirt`;
- `/var/log/libvirt` – файлы журналов `libvirt`.

2.2. Утилиты управления

Основные утилиты командной строки для управления VM:

- `qemu-img` – управление образами дисков VM. Позволяет выполнять операции по созданию образов различных форматов, конвертировать файлы-образы между этими форматами, получать информацию об образах и объединять снимки VM для тех форматов, которые это поддерживают;
- `virsh` – консольный интерфейс управления VM, виртуальными дисками и виртуальными сетями;
- `virt-clone` – клонирование VM;
- `virt-install` – создание VM с помощью опций командной строки;
- `virt-xml` – редактирование XML-файлов описаний VM.

2.2.1. Утилита Virsh

`virsh` – утилита для командной строки, предназначенная для управления VM и гипервизорами KVM.

`virsh` использует `libvirt` API и служит альтернативой графическому менеджеру VM (`virt-manager`).

С помощью `virsh` можно сохранять состояние VM, переносить VM между гипервизорами и управлять виртуальными сетями.

В таблице 1 и таблице 2 приведены основные параметры утилиты командной строки `virsh`.

Для получения списка доступных команд или параметров, выполните команду:

```
$ virsh help
```

Т а б л и ц а 1 – Команды управления VM

Команда	Описание
help	Краткая справка
list	Просмотр всех VM
dumpxml	Вывести файл конфигурации XML для заданной VM
create	Создать VM из файла конфигурации XML и ее запуск
start	Запустить неактивную VM
destroy	Принудительно остановить работу VM
define	Определяет файл конфигурации XML для заданной VM
domid	Просмотр идентификатора VM
domuuid	Просмотр UUID VM
dominfo	Просмотр сведений о VM
domname	Просмотр имени VM
domstate	Просмотр состояния VM
quit	Закрыть интерактивный терминал
reboot	Перезагрузить VM
restore	Восстановить сохраненную в файле VM
resume	Возобновить работу приостановленной VM
save	Сохранить состояние VM в файл
shutdown	Корректно завершить работу VM
suspend	Приостановить работу VM
undefine	Удалить все файлы VM
migrate	Перенести VM на другой узел

Т а б л и ц а 2 – Параметры управления ресурсами ВМ и гипервизора

Команда	Описание
setmem	Определяет размер выделенной ВМ памяти
setmaxmem	Ограничивает максимально доступный гипервизору объем памяти
setvcpus	Изменяет число предоставленных ВМ виртуальных процессоров
vcpuinfo	Просмотр информации о виртуальных процессорах
vcupin	Настройка соответствий виртуальных процессоров
domblkstat	Просмотр статистики блочных устройств для работающей ВМ
domifstat	Просмотр статистики сетевых интерфейсов для работающей ВМ
attach-device	Подключить определенное в XML-файле устройство к ВМ
attach-disk	Подключить новое дисковое устройство к ВМ
attach-interface	Подключить новый сетевой интерфейс к ВМ
detach-device	Отключить устройство от ВМ (принимает те же определения XML, что и attach-device)
detach-disk	Отключить дисковое устройство от ВМ
detach-interface	Отключить сетевой интерфейс от ВМ

2.2.2. Утилита virt-install

virt-install – это инструмент для создания ВМ в командной строке.

Далее подробно рассматриваются возможности создания ВМ при помощи этой утилиты. В таблице 3 приведено описание только наиболее часто используемые опции virt-install. Описание всех доступных опций можно получить, выполнив команду:

```
$ man virt-install
```

Процесс создания ВМ с использованием virt-install и ее опции описаны также далее в п. 2.4.2.

Т а б л и ц а 3 – Параметры команд virt-install

Опции	Описание
-n NAME, --name=NAME	Имя новой ВМ. Это имя должно быть уникально внутри одного гипервизора.
--memory MEMORY	Определяет размер выделенной ВМ памяти (в Мбайт).
--vcpus VCPUS	Определяет количество виртуальных центральных процессорных устройств (ЦПУ). Например: --vcpus 5 --vcpus 5,maxvcpus=10,cpuset=1-4,6,8 --vcpus sockets=2,cores=4,threads=2
--cpu CPU	Модель ЦП и его характеристики. Например: --cpu coreduo,+x2apic --cpu host-passthrough --cpu host
--metadata METADATA	Метаданные ВМ.
Метод установки	
--cdrom CDROM	Установочный CD-ROM. Может указывать на файл ISO-образа или на устройство чтения CD/DVD-дисков.
-l LOCATION, --location LOCATION	Источник установки, например, https://host/path .
--pxe	Выполнить загрузку из сети используя протокол PXE.
--import	Пропустить установку ОС, и создать ВМ на основе существующего образа диска.
--boot BOOT	Параметры загрузки ВМ. Например: --boot hd,cdrom,menu=on --boot init=/sbin/init (для контейнеров)
--os-type=DISTRO_TYPE	Оптимизирует настройки ВМ для заданного типа ОС.
--os-variant=DISTRO_VARIANT	Дополнительная оптимизация ВМ для конкретного варианта ОС.
--disk DISK	Настройка пространства хранения данных. Например: --disk size=10 (новый образ на 10 Гбайт в выбранном по умолчанию месте) --disk /my/existing/disk,cache=none --disk device=cdrom,bus=scsi --disk=?

Окончание таблицы 3

Опции	Описание
-w NETWORK, --network NETWORK	Конфигурация сетевого интерфейса ВМ. Например: --network bridge=mybr0 --network network=my_libvirt_virtual_net --network network=mynet,model=virtio,mac=00:11... --network none
--graphics GRAPHICS	Настройки экрана ВМ. Например: --graphics spice --graphics vnc,port=5901,listen=0.0.0.0 --graphics none
--input INPUT	Конфигурация устройства ввода. Например: --input tablet --input keyboard,bus=usb
--hostdev HOSTDEV	Конфигурация физических USB/PCI и других устройств хоста для совместного использования ВМ.
--filesystem FILESYSTEM	Передача каталога хоста гостевой системе. Например: --filesystem /my/source/dir,/dir/in/guest
Параметры платформы виртуализации	
-v, --hvm	Эта ВМ должна быть полностью виртуализированной.
-p, --paravirt	Эта ВМ должна быть паравиртуализированной.
--container	Тип ВМ – контейнер.
--virt-type VIRT_TYPE	Тип гипервизора (kvm, qemu и т. п.).
--arch ARCH	Имитируемая архитектура процессора.
--machine MACHINE	Имитируемый тип компьютера.
Прочие параметры	
--autostart	Запускать домен автоматически при запуске хоста.
--transient	Создать временный домен.
--noautoconsole	Не подключаться к гостевой консоли автоматически.
-q, --quiet	Подавлять вывод (за исключением ошибок).
-d, --debug	Вывести отладочные данные.

2.2.3. Утилита `qemu-img`

`qemu-img` – инструмент для манипулирования образами дисков машин QEMU.

Использование:

```
qemu-img command [command options]
```

Для манипуляции с образами используются следующие команды:

- `create` – создание нового образа диска;
- `check` – проверка образа диска на ошибки;
- `convert` – конвертация существующего образа диска в другой формат;
- `info` – получение информации о существующем образе диска;
- `snapshot` – управляет снимками состояний (`snapshot`) существующих образов дисков;
- `commit` – записывает произведенные изменения на существующий образ диска;
- `rebase` – создает новый базовый образ на основании существующего.

`qemu-img` работает со следующими форматами:

- `raw` – простой формат для дисковых образов, обладающий отличной переносимостью на большинство технологий виртуализации и эмуляции. Только непосредственно записанные секторы будут занимать место на диске. Действительный объем пространства, занимаемый образом, можно определить с помощью команд `qemu-img info` или `ls -ls`;
- `qcow2` – формат QEMU. Этот формат рекомендуется использовать для небольших образов (в частности, если файловая система не поддерживает фрагментацию), дополнительного шифрования AES, сжатия `zlib` и поддержки множества снимков VM;
- `qcow` – старый формат QEMU. Используется только в целях обеспечения совместимости со старыми версиями;
- `cow` – формат COW (Copy On Write). Используется только в целях обеспечения совместимости со старыми версиями;
- `vmdk` – формат образов, совместимый с VMware 3 и 4;

- `cloop` – формат CLOOP (Compressed Loop). Его единственное применение состоит в обеспечении повторного использования сжатых напрямую образов CD-ROM, например, Knoppix CD-ROM.

Команда получения сведений о дисковом образе:

```
# qemu-img info /var/lib/libvirt/images/alt8.0.qcow2
image: /var/lib/libvirt/images/alt8.0.qcow2
file format: qcow2
virtual size: 12 GiB (12884901888 bytes)
disk size: 12 GiB
cluster_size: 65536
Format specific information:
    compat: 1.1
    lazy refcounts: true
    refcount bits: 16
    corrupt: false
```

В результате будут показаны сведения о запрошенном образе, в том числе зарезервированный объем на диске, а также информация о снимках ВМ.

Команда создания образа для жесткого диска (динамически расширяемый):

```
# qemu-img create -f qcow2 /var/lib/libvirt/images/hdd.qcow2 20G
```

Команда конвертирования образ диска из формата `raw` в `qcow2`:

```
# qemu-img convert -f raw -O qcow2 disk_hd.img disk_hd.qcow2
```

2.2.4. Менеджер ВМ `virt-manager`

Менеджер ВМ `virt-manager` предоставляет графический интерфейс для доступа к гипервизорам и ВМ в локальной и удаленных системах. С помощью `virt-manager` можно создавать ВМ. Кроме того, `virt-manager` выполняет управляющие функции:

- выделение памяти;
- выделение виртуальных процессоров;
- мониторинг производительности;
- сохранение и восстановление, приостановка и возобновление работы, запуск и завершение работы ВМ;
- доступ к текстовой и графической консоли;
- автономная и живая миграция.

Для запуска менеджера ВМ, в меню приложений необходимо выбрать «Системные» → «Менеджер виртуальных машин» («Manage virtual machines»).

Примечание. Должен быть установлен пакет virt-manager.

В главном окне менеджера (рис. 1) показаны все запущенные ВМ и выделенные им ресурсы. Поля можно отфильтровать. Двойной щелчок на имени ВМ открывает ее консоль. Выбор ВМ и двойной щелчок на кнопке «Подробности» («Details») откроет окно сведений об этой машине.



Рис. 1 – Главное окно менеджера ВМ

2.3. Подключение к гипервизору

2.3.1. Управление доступом к libvirt через SSH

В дополнение к аутентификации SSH также необходимо определить управление доступом для службы libvirt в хост-системе (рис. 2).

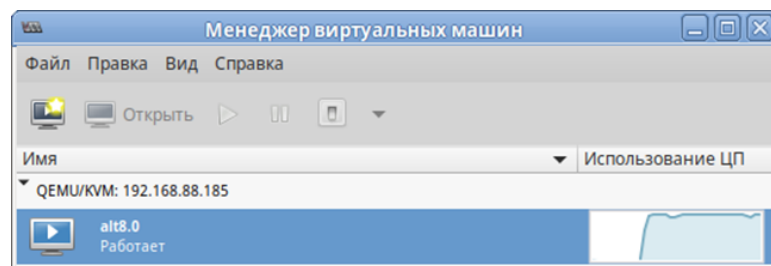

Рис. 2 – Доступ к libvirt с удаленного узла

Для настройки подключения к удаленному серверу виртуализации на узле, с которого будет производиться подключение, необходимо сгенерировать SSH-ключ и скопировать его публичную часть на сервер. Для этого с правами пользователя, от имени которого будет создаваться подключение, требуется выполнить в консоли следующие команды:

```
$ ssh-keygen -t rsa
$ ssh-copy-id user@192.168.88.185
```

где 192.168.88.185 – IP-адрес сервера с libvirt.

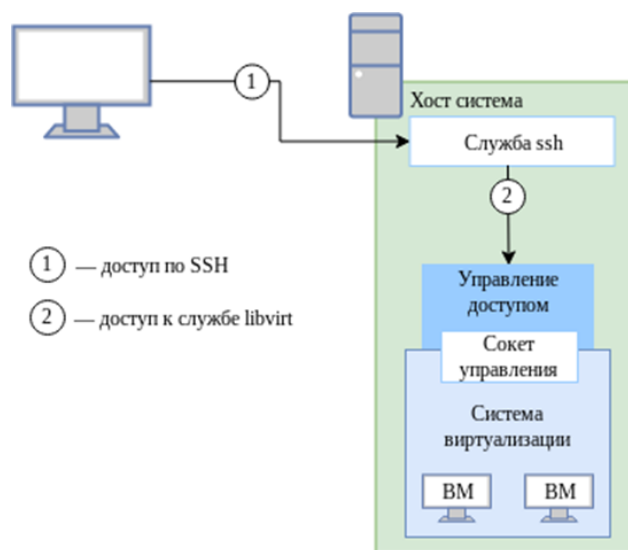
В результате появится возможность работы с домашними каталогами пользователя `user` на сервере с libvirt.

Для доступа к libvirt достаточно добавить пользователя `user` в группу `vmusers` на сервере, либо скопировать публичный ключ пользователю `root` и подключаться к серверу по ssh от имени `root` – `root@server`.

2.3.2. Подключение к сессии гипервизора с помощью virsh

Команда подключения к гипервизору:

```
virsh -c URI
```

Если параметр URI не задан, то libvirt попытается определить наиболее подходящий гипервизор.

Параметр URI может принимать следующие значения:

- `qemu:///system` – подключиться к службе, которая управляет KVM/QEMU-доменами и запущена под `root`. Этот вариант используется по умолчанию для пользователей `virt-manager`;
- `qemu:///session` – подключиться к службе, которая управляет KVM/QEMU-доменами и запущена от имени непривилегированного пользователя.

Чтобы установить соединение только для чтения, к приведенной выше команде следует добавить опцию `--readonly`.

Пример создания локального подключения:

```
$ virsh -c qemu:///system list --all
```

ID	Имя	Статус
-	alt8.0	выключен

Подключение к удаленному гипервизору QEMU через протокол SSH:

```
$ virsh -c qemu+ssh://user@192.168.88.185/system
```

Добро пожаловать в virsh – интерактивный терминал виртуализации. Введите «help» для получения справки по командам «quit», чтобы завершить работу и выйти.

```
virsh #
```

где:

- user – имя пользователя на удаленном хосте, который входит в группу vmusers;
- 192.168.88.185 – IP-адрес или имя хоста VM.

2.3.3. Настройка соединения с удаленным гипервизором в virt-manager

virt-manager позволяет управлять несколькими удаленными хостами VM.

Для создания нового подключения необходимо в меню менеджера VM выбрать «Файл» → «Добавить соединение...».

В открывшемся окне необходимо выбрать сессию гипервизора, отметить пункт «Подключиться к удаленному узлу с помощью SSH» и ввести имя пользователя и адрес сервера (рис. 3).



Рис. 3 – Окно соединений менеджера VM

Примечание. На управляющей системе можно запустить `virt-manager`, выполнив следующую команду:

```
virt-manager -c qemu+ssh://user@192.168.88.185/system
```

где:

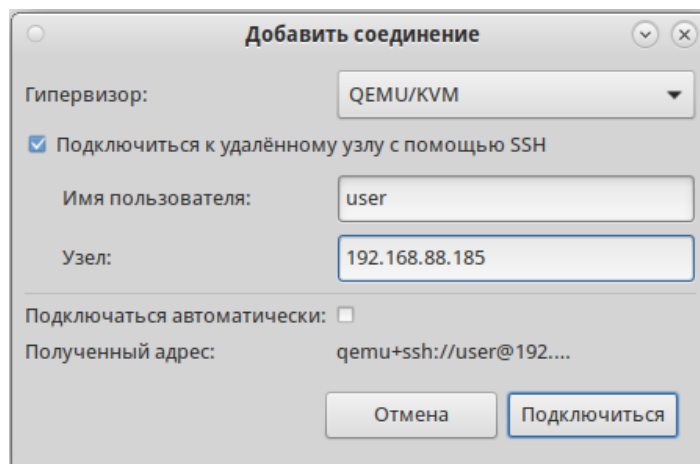
- `user` – имя пользователя на удаленном хосте, который входит в группу `vmusers`;
- `192.168.88.185` – IP-адрес или имя хоста VM.

2.4. Создание VM

Наиболее важным этапом в процессе использования виртуализации является создание VM. Именно при создании VM задается используемый тип виртуализации, способы доступа к VM, подключение к локальной сети и другие характеристики виртуального оборудования.

Установка VM может быть запущена из командной строки с помощью программы `virt-install` или из пользовательского интерфейса программы `virt-manager`.

2.4.1. Создание VM на основе файла конфигурации

VM могут быть созданы из файлов конфигурации. Можно сделать копию существующего XML-файла ранее созданной VM, или использовать опцию `dumpxml`.

Вывод файла конфигурации VM:

```
# virsh dumpxml <domain-id, domain-name или domain-uuid>
```

Эта команда выводит XML-файл конфигурации VM в стандартный вывод (`stdout`). Можно сохранить данные, отправив вывод в файл.

Пример передачи вывода в файл `guest.xml`:

```
# virsh dumpxml alt8.0 > guest.xml
```

Можно отредактировать этот файл конфигурации, чтобы настроить дополнительные устройства или развернуть дополнительные VM.

Команда создания VM из XML файла:

```
# virsh create guest.xml
```

2.4.2. Создание VM с помощью virt-install

Утилита virt-install поддерживает как графическую установку ОС при помощи VNC и Spice, так и текстовую установку через последовательный порт. Гостевая система может быть настроена на использование нескольких дисков, сетевых интерфейсов, аудиоустройств и физических USB- и PCI-устройств.

Установочный носитель может располагаться как локально, так и удаленно, например, на NFS-, HTTP- или FTP-серверах. В последнем случае virt-install получает минимальный набор файлов для запуска установки и позволяет установщику получить отдельные файлы. Также поддерживается загрузка по сети (PXE) и создание VM/контейнера без установки ОС.

Утилита virt-install поддерживает большое число опции, позволяющих создать полностью независимую VM, готовую к работе, что хорошо подходит для автоматизации установки VM.

Минимальные требуемые опции: --name, --ram, хранилище (--disk, --filesystem или --nodisks) и опции установки. Далее описаны только наиболее часто используемые опции.

Чтобы использовать команду virt-install, необходимо сначала загрузить ISO-образ той ОС, которая будет устанавливаться.

Команда создания VM:

```
# virt-install --connect qemu:///system
--name alt-server \
--os-type=linux \
--os-variant=alt.p9 \
--cdrom /var/lib/libvirt/images/alt-server-v-x86_64.iso \
--graphics vnc\
--disk pool=default,size=20,bus=virtio,format=qcow2 \
--ram 2048 \
--vcpus=2 \
--network network=default \
--hvm \
--virt-type=kvm
```

где:

- `--name alt-server` – название VM;
- `--os-type=linux` – тип ОС;
- `--os-variant=alt.p9` – версия ОС;
- `--cdrom /var/lib/libvirt/images/alt-server-v-x86_64.iso` – путь к ISO-образу установочного диска ОС;
- `--graphics vnc` – графическая консоль;
- `--disk pool=default, size=20, bus=virtio, format=qcow2` – хранилище.

VM будет создана в пространстве хранения объемом 20 Гбайт, которое автоматически выделяется из пула хранилищ `default`. Образ диска для этой виртуальной машины будет создан в формате `qcow2`;

- `--ram 2048` – объем оперативной памяти;
- `--vcpus=2` – количество процессоров;
- `--network network=default` – виртуальная сеть `default`;
- `--hvm` – полностью виртуализированная система;
- `--virt-type=kvm` – использовать модуль ядра KVM, который задействует аппаратные возможности виртуализации процессора.

Последние две опции команды `virt-install` оптимизируют VM для использования в качестве полностью виртуализированной системы (`--hvm`) и указывают, что KVM является базовым гипервизором (`--virt-type`) для поддержки новой VM. Обе эти опции обеспечивают определенную оптимизацию в процессе создания и установки ОС; если эти опции не заданы в явном виде, то вышеуказанные значения применяются по умолчанию.

Можно использовать подобную команду для создания VM, исполняющей другую ОС. С этой целью нужно задать надлежащее имя для VM и соответствующим образом изменить аргументы опций `--cdrom`, `--os-type` и `--os-variant`.

Список доступных вариантов ОС можно получить, выполнив команду:

```
$ osinfo-query os
```

2.4.2.1. Общие опции

Общие опции утилиты `virt-install`:

- 1) `-h, --help` – показать помощь и выйти;
- 2) `-q, --quiet` – печатать только сообщения о критических ошибках;
- 3) `-d, --debug` – выводить отладочную информацию в терминал. Отладочная информация выводится в файл `$HOME/.virtinst/virt-install.log` даже если эта опция не указана;
- 4) `--connect=URI` – подключить к заданному гипервизору. Если данная опция не задана, то `libvirt` попытается определить наиболее подходящий гипервизор. Доступные значения:
 - `-qemu:///system` – для создания KVM и QEMU гостей, запускаемых системным экземпляром `libvirtd`. Этот вариант используется по умолчанию для пользователей `virt-manager`;
 - `-qemu:///session` – для созданий KVM и QEMU гостей, запускаемых от имени обычного пользователя;
- 5) `xen:///` – для создания Xen; `-n ИМЯ, --name=ИМЯ` – задает имя новой ВМ. Это имя должно быть уникально внутри одного гипервизора. Для того чтобы переопределить существующего гостя следует сначала воспользоваться `virsh` для остановки и удаления его (`virsh shutdown` и `virsh undefine`);
- 6) `-r ПАМЯТЬ, --ram=ПАМЯТЬ` – задает объем оперативной памяти гостя в Мбайтах. Если у гипервизора недостаточно памяти для того чтобы назначить ее гостю, то он автоматически возьмет недостающую часть у хост-системы;
- 7) `--arch=архитектура` – задает «не родную» архитектуру процессора для ВМ. Если данная опция не указана, то будет использована та же архитектура процессора что и у процессора хост-системы;

8) `--vcpus=ВИРТCPU [, maxvcpus=МАКСИМУМ] [, sockets=#] [, cores=#] [, threads=#]` – задает число виртуальных процессоров для гостя. Если задано значение для `maxvcpus`, то гость будет иметь возможность подключать до `МАКСИМУМ` виртуальных процессоров, но запускаться он будет с `ВИРТCPU`. Также для виртуального процессора можно задать число сокетов, ядер и нитей. Если какие-то из этих значений не указаны, то они будут автоматически вычислены.

2.4.2.2. Опции метода установки

Опции метода установки утилиты `virt-install`:

- 1) `-c CDRROM, --cdrom=CDROM` – для гостей с полной виртуализацией задает файл или устройство, которое будет использоваться как устройство CD-ROM. Может указываться на файл ISO-образа или на устройство чтения CD/DVD-дисков. Также может быть URL до ISO-образа. Формат URL такой же, как и в опции `--location`;
- 2) `-l РАСПОЛОЖЕНИЕ, --location=РАСПОЛОЖЕНИЕ` – указывает расположение дистрибутива для установки. Для некоторых дистрибутивов `virt-install` может распознать ядро и `initrd`, и получить их перед запуском установки.

РАСПОЛОЖЕНИЕ может указываться в следующих формах:

- ДИРЕКТОРИЯ – путь до локальной директории, содержащей установочный образ дистрибутива;
 - `nfs:хост:/путь` или `nfs://хост/путь` – NFS-путь, по которому доступен установочный образ дистрибутива;
 - `http://хост/путь` – HTTP-путь, по которому доступен установочный образ дистрибутива;
 - `ftp://хост/путь` – FTP-путь, по которому доступен установочный образ дистрибутива;
- 3) `--import` – пропустить установку ОС, и создать ВМ с существующим диском. В качестве загрузочного устройства будет использоваться первое указанное, с опцией `--disk` или `--filesystem`;

- 4) `--init=ПУТЬ_К_INIT` – задает путь для бинарного файла, который будет использоваться в гостевой системе в качестве процесса `init`. Если корневая файловая система задана через `--filesystem`, то по умолчанию будет использоваться `/sbin/init`, в противном случае – `/bin/sh`;
- 5) `--livecd` – указывает, что установочный диск является LiveCD и что следует настроить VM на постоянную загрузку с CDRом. Может быть полезно в сочетании с опцией `--nodisks`;
- 6) `-x` ДОПОЛНИТЕЛЬНО, `--extra-args=ДОПОЛНИТЕЛЬНО` – дополнительные аргументы ядра, передаваемые в процессе установки (если указана опция `location`);
- 7) `--os-type=ТИП_ОС` – оптимизирует настройки VM для типа VM. Будет произведена попытка выбрать наиболее подходящие настройки для ACPI, APIC, подобрать оптимальные драйвера для «мыши» и `virtio`, а также произвести другие специфичные для ОС настройки VM. По умолчанию `virt-install` пытается автоматически определить ТИП_ОС на основании установочного носителя. Автоопределение можно отключить, используя значение `none`;
- 8) `--os-variant=ВАРИАНТ_ОС` – дополнительные оптимизации VM для конкретного варианта ОС. Данная опция не является обязательной и не требует указания опции `--os-type`. По умолчанию `virt-install` пытается автоматически определить ВАРИАНТ_ОС на основании установочного носителя. Автоопределение можно отключить, используя значение `none`. Если задано значение `list`, то `virt-install` напечатает список доступный вариантов ОС.

2.4.2.3. Опции хранилища

Опции хранилища утилиты `virt-install`:

`--disk=ОПЦИИ_ДИСКА` – задает носитель для использования в качестве хранилища в VM. Общий формат следующий:

`--disk опция1=значение1, опция2=значение2, ...`

Для задания носителя может использоваться сокращенный формат:

```
--disk /some/storage/path,опция1=значение1
```

Или же может быть использован один из следующих аргументов:

- `path` – путь к какому-либо носителю (существующему или не существующему). Существующий носитель может быть либо файлом, либо блочным устройством. При установке на удаленной хост-системе существующий носитель должен быть общим как том хранилища `libvirt`. Указание несуществующего пути подразумевает попытку создать новое хранилище и требует задание значения `size`. Если директория в `path` это пул хранилища `libvirt` на хост-системе, то новое хранилище будет создано как том хранилища `libvirt`. Для удаленных систем директория должна указывать на пул хранилища;
- `pool` – имя существующего пула хранилищ, в котором будет создано новое хранилище. Также требует указания значения `size`;
- `vol` – имя существующего тома в хранилище `libvirt`. Указывается как `poolname/volname`;
- `size` – размер в Гбайт для создаваемых хранилищ;
- `--nodisks` – указывает, что у ВМ не должно быть логических дисков для хранения информации. Обычно данная опция используется для запуска LiveCD образом или при установке на сетевое хранилище типа iSCSI или NFS.

2.4.2.4. Опции сети

Опции сети утилиты `virt-install`:

```
-w СЕТЬ, --network=СЕТЬ,опция1=значение1,опция2=значение2 –
```

подключить ВМ к сети.

Значение СЕТЬ может задаваться в трех формах:

- `bridge=МОСТ` – подключить к устройству типа мост с именем МОСТ в хост-системе. Используйте эту опцию, если в хост-системе заданы постоянные сетевые настройки и гостевая система требует прямого

взаимодействия с локальной сетью. Также `bridge` следует использовать, если требуется живая миграция VM;

- `network=ИМЯ` – подключить к виртуальной сети хост-системы под названием `ИМЯ`. Виртуальные сети можно просматривать, создавать и удалять при помощи утилиты командной строки `virsh`. По умолчанию при установке `libvirt` создается сеть с именем `default`. Используйте виртуальную сеть в случае, если в хост-системе могут меняться сетевые настройки (например, при помощи `NetworkManager`) или же используется WiFi. Для пакетов из VM будет применяться трансляция адресов в подключенную в данный момент локальную сеть;
- `user` – подключить к локальной сети при помощи `SLiRP`. Используйте только при запуске VM QEMU от непривилегированного пользователя. Предоставляет очень ограниченный вариант трансляции адресов.

Если данная опция не указана, то будет создан один сетевой интерфейс. Если на физическом интерфейсе в хост-системе создан мостовой интерфейс, то будет использован именно он. В противном случае будет использовано подключение к виртуальной сети `default`. Эту опцию можно указать несколько раз для создания нескольких интерфейсов.

Другие доступные опции:

- `model` – задать сетевое устройство (как оно будет отображаться в VM). В качестве значений следует использовать поддерживаемые гипервизором, например, `e1000`, `rtl8139`, `virtio` и другие;
- `mac` – задать MAC-адрес для VM. Если данный параметр не указан (или указано значение `RANDOM`), то будет сгенерирован случайный MAC-адрес. Для VM QEMU и KVM MAC-адрес должен начинаться с `52:54:00`;
- `--nonetworks` – используется для создания VM без сетевых интерфейсов.

2.4.2.5. Опции графики

Если не заданы графические опции, то, в зависимости от того задана переменная окружения `DISPLAY` или нет, будет использоваться по умолчанию опция `--graphics vnc` или `--graphics none` соответственно.

`--graphics` ТИП, опция1=аргумент1, опция2=аргумент2, ... – задает настройки для виртуального монитора. Данная опция не влияет на оборудование ВМ, она лишь задает способ доступа к монитору ВМ.

Поддерживаются следующие опции:

1) `type` – тип дисплея. Может быть одним из:

- `vnc` – предоставить доступ к дисплею ВМ при помощи VNC (при этом используется адрес хост-системы). Если не задать параметр `port`, то будет использован первый свободный порт выше 5900. Актуальное значение параметров VNC, назначенные ВМ, можно получить при помощи команды `virsh vncdisplay`;
- `sdl` – открыть дисплей ВМ в SDL-окне на хост-системе. Если это окно закрыть, то ВМ будет также закрыта;
- `spice` – экспортировать дисплей ВМ по протоколу Spice. Spice поддерживает возможности передачи аудио и USB-устройств, а также имеет высокую графическую производительность;
- `none` – графическая консоль не будет подключена в ВМ. Для ВМ с полной виртуализацией (Xen и QEMU/KVM) потребуется на первом последовательном порту гостевой системы (этого можно добиться при помощи опции `--extra-args`). Для подключения к последовательному устройству можно использовать `virsh console ИМЯ`;

2) `port` – задать постоянный порт для дисплея ВМ. Используется совместно с `vnc` и `spice`.

2.4.2.6. Опции виртуализации

Опции виртуализации утилиты `virt-install`:

- `-v`, `--hvm` – если на хост-системе доступны полная виртуализация и паравиртуализация, то будет использована полная виртуализация. Эта опция недоступна при подключении к XEN без аппаратной поддержки виртуализации. Эта опция предполагается по умолчанию при подключении к гипервизору QEMU;
- `--container` – гостевая машина должна быть типа контейнер. Данную опцию следует использовать, только если хост-система также поддерживает другие типы виртуализации. Она предполагается по умолчанию для OpenVZ, но может быть явно указана для полноты;
- `--virt-type` – задает тип используемого гипервизора, например, `kvm`, `qemu`, `xen` или `kqemu`. Доступные типы виртуализации можно увидеть в тегах `domain`.

2.4.2.7. Опции устройств

Опции устройств утилиты `virt-install`:

- `--serial=ОПЦИИ` – задает подключение последовательного устройства к ВМ.

Общий формат следующий:

- `--serialtype, опция1=значение1, опция2=значение2, ...`
- `--serialpty` – псевдо-TTY. Назначенное `pty`-устройство можно будет узнать из XML-описания ВМ;
- `--serialfile, path=ИМЯ_ФАЙЛА` – записывать вывод в файл ИМЯ_ФАЙЛА.

2.4.2.8. Примеры установки ОС в гостевые системы

Установка Fedora 13 в гостевую систему на базе KVM с диском и сетью работающими по `virtio`, с созданием файла хранилища размеров 8 Гбайт, с установкой с CD/DVD диска, находящегося в приводе хост-системы, а также с автоматическим запуском VNC-клиента:

```
# virt-install \
  --connect qemu:///system \
  --virt-type kvm \
```

```

--name demo \
--ram 500 \
--disk path=/var/lib/libvirt/images/demo.img,size=8 \
--graphics vnc \
--cdrom /dev/cdrom \
--os-variant fedora13

```

Установка Fedora 9 в гостевую систему на базе QEMU, с LVM разделом, подключением к виртуальной сети, загрузкой по сети и использование VNC для доступа к дисплею:

```

# virt-install \
--connect qemu:///system \
--name demo \
--ram 500 \
--disk path=/dev/HostVG/DemoVM \
--network network=default \
--virt-type qemu
--graphics vnc \
--os-variant fedora9

```

Установка FedoraCore 6 в гостевую систему на базе QEMU с архитектурой процессора, отличной от архитектуры хост-системы, использованием SDL для доступа к дисплею ВМ, а также с использованием удаленных ядра и initrd:

```

# virt-install \
--connect qemu:///system \
--name demo \
--ram 500 \
--disk path=/dev/hdc \
--network bridge=eth1 \
--arch ppc64 \
--graphics sdl \
--location
http://download.fedora.redhat.com/pub/fedora/linux/core/6/x86\_64/os/

```

Запуск Live CD в ВМ без дисков:

```

# virt-install \
--hvm \
--name demo \
--ram 500 \
--nodisks \
--livedcd \
--graphics vnc \
--cdrom /var/lib/libvirt/images/altlive.iso

```

Создать VM, используя существующий том хранилища:

```
# virt-install \  
  --name demo \  
  --ram 512 \  
  --disk /home/user/VMs/mydisk.img \  
  --import
```

Тестировать отдельное ядро и `initrd` при запуске существующего тома хранилища с привязкой последовательного порта VM к `ttys0` на хост-системе:

```
# virt-install \  
  --name mykernel \  
  --ram 512 \  
  --disk /home/user/VMs/mydisk.img \  
  --boot  
kernel=/tmp/mykernel,initrd=/tmp/myinitrd,kernel_args="console=tt  
ys0" \  
  --serial pty
```

2.4.3. Создание VM с помощью `virt-manager`

Создание новой VM:

- нажать кнопку «Создать виртуальную машину» в главном окне `virt-manager`, либо
- выбрать в меню «Файл» → «Создать виртуальную машину».

На первом шаге создания VM необходимо выбрать метод установки ОС (рис. 4) и нажать на кнопку «Вперед».

В следующем окне для установки гостевой ОС требуется указать ISO-образ установочного диска ОС или CD/DVD-диск с дистрибутивом (рис. 5).

Данное окно будет выглядеть по-разному в зависимости от выбора, сделанного на предыдущем этапе.

Здесь также можно указать версию устанавливаемой ОС.



Рис. 4 – Создание VM. Выбор метода установки



Рис. 5 – Создание VM. Выбор ISO образа

На третьем шаге необходимо указать размер памяти и количество процессоров для ВМ (рис. 6). Эти значения влияют на производительность хоста и ВМ.

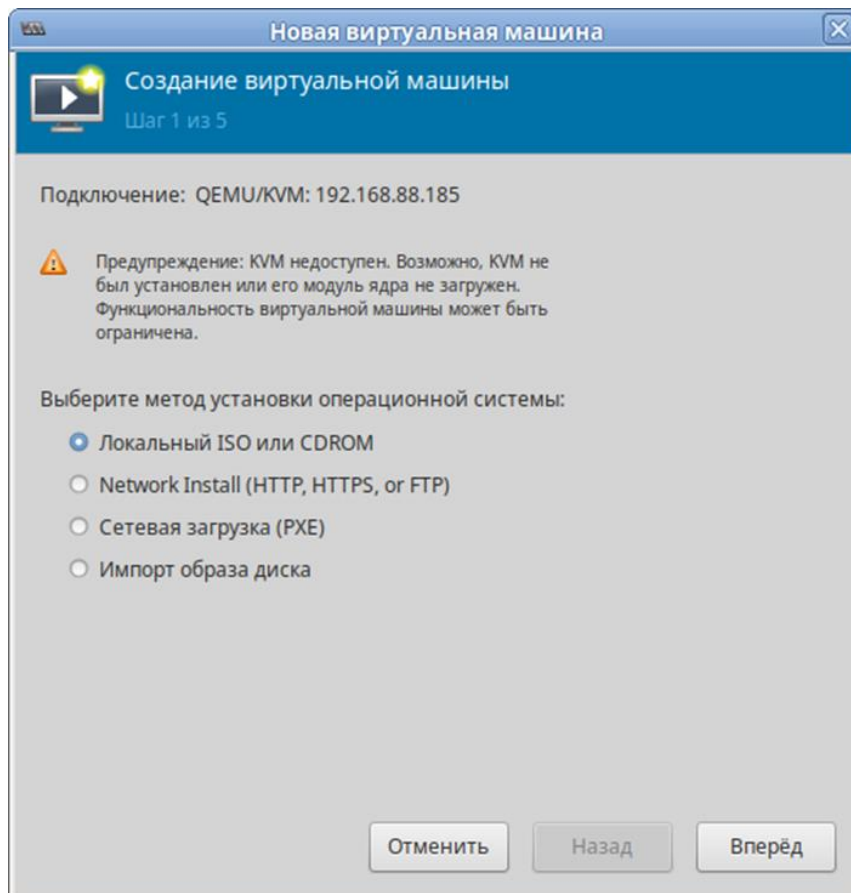

Рис. 6 – Создание ВМ. Настройка оперативного запоминающего устройства (ОЗУ) и ЦПУ для ВМ

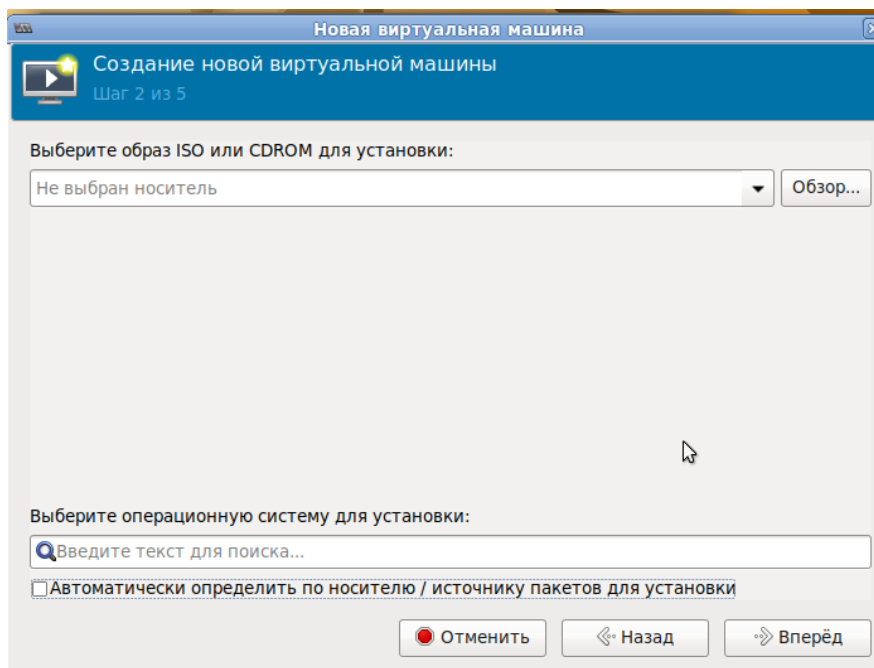
На следующем этапе настраивается пространство хранения данных (рис. 7).

На последнем этапе (рис. 8) можно задать название ВМ, выбрать сеть и нажать на кнопку «Готово».

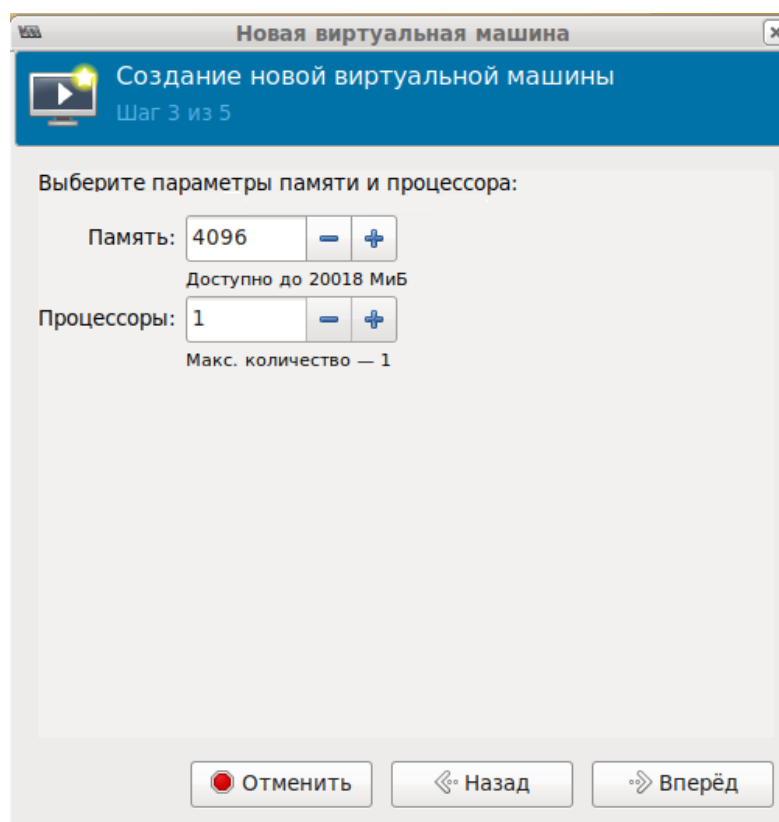

Рис. 7 – Создание VM. Настройка пространства хранения данных



Рис. 8 – Создание VM. Выбор сети

В результате созданная VM будет запущена и после завершения исходной загрузки начнется стандартный процесс установки ОС.

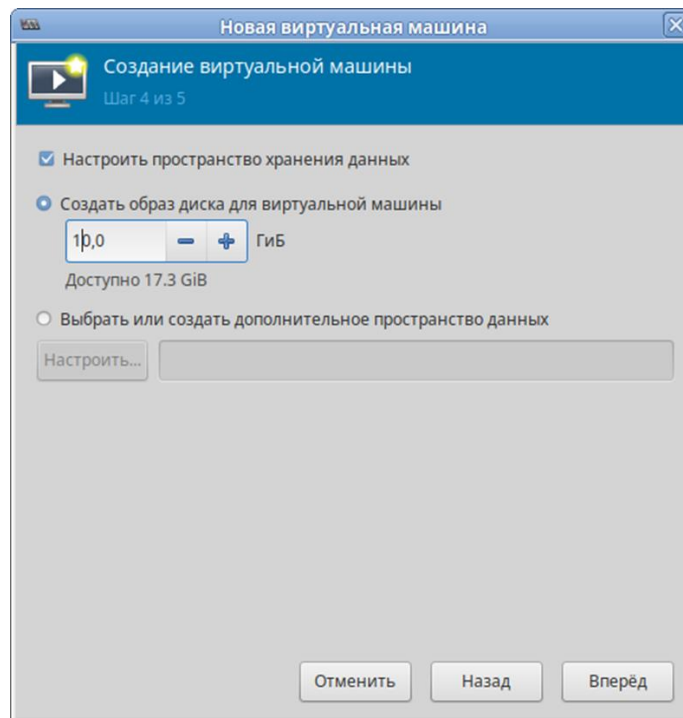
Окружение локального рабочего стола способно перехватывать комбинации клавиш (например, <Ctrl>+<Alt>+<F11>) для предотвращения их отправки гостевой машине. Чтобы отправить такие последовательности, используется свойство «западания» клавиш virt-manager. Для перевода клавиши в нажатое состояние необходимо нажать клавишу модификатора (<Ctrl> или <Alt>) 3 раза. Клавиша будет считаться нажатой до тех пор, пока не будет нажата любая клавиша, отличная от модификатора. Таким образом, чтобы передать гостевой системе комбинацию клавиш <Ctrl>+<Alt>+<F11>, необходимо последовательно нажать клавиши <Ctrl>+<Ctrl>+<Ctrl>+<Alt>+<F11> или воспользоваться меню «Отправить комбинацию клавиш».

2.5. Управление VM

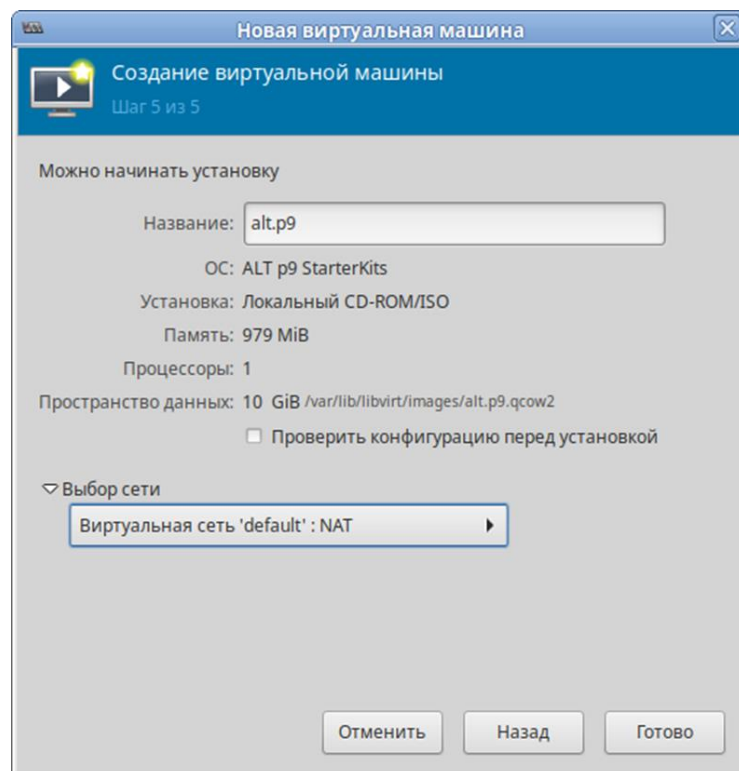
2.5.1. Управление конфигурацией VM

2.5.1.1. Редактирование файла конфигурации VM

VM могут редактироваться либо во время работы, либо в автономном режиме. Эту функциональность предоставляет команда `virsh edit`. Например, команда редактирования VM с именем `alt-server`:

```
# virsh edit alt-server
```

В результате выполнения этой команды откроется окно текстового редактора, заданного переменной оболочки `$EDITOR`.

2.5.1.2. Получение информации о VM

Команда для получения информации о VM:

```
virsh dominfo <domain-id, domain-name or domain-uuid>
```

Пример вывода `virsh dominfo`:

```
$ virsh dominfo alt8.0
ID:          -
Имя:        alt8.0
UUID:       e645d4c4-4044-42cc-af17-91ef146dcd9d
Тип ОС:     hvm
Статус:     выключен
CPU:        1
Макс.память: 512000 KiB
```

ЛКНВ.11100-01 92 02

Занято памяти: 512000 KiB
 Постоянство: yes
 Автозапуск: выкл.
 Управляемое сохранение: no
 Модель безопасности: none
 DOI безопасности: 0

Команда получения информации об узле:

```
virsh nodeinfo
```

Пример вывода virsh nodeinfo:

```
$ virsh nodeinfo
Модель процессора: x86_64
CPU:                1
Частота процессора: 1995 MHz
Сокеты:             1
Ядер на сокет:      1
Потоков на ядро:    1
Ячейки NUMA:        1
Объем памяти:      1003296 KiB
```

Вывод содержит информацию об узле и машинах, поддерживающих виртуализацию.

Просмотр списка VM:

```
virsh list
```

Опции команды virsh list:

- --inactive – показать список неактивных доменов;
- --all – показать все VM независимо от их состояния.

Пример вывода virsh list:

```
$ virsh list --all
ID   Имя                Статус
-----
 8   alt-server         работает
```

Столбец «Статус» может содержать следующие значения:

- работает (running) – работающие VM, то есть те машины, которые используют ресурсы процессора в момент выполнения команды;

- `blocked` – заблокированные, неработающие машины. Такой статус может быть вызван ожиданием ввода/вывода или пребыванием машины в спящем режиме;
- приостановлен (`paused`) – приостановленные домены. В это состояние они переходят, если администратор нажал кнопку паузы в окне менеджера ВМ или выполнил команду `virsh suspend`. В приостановленном состоянии ВМ продолжает потреблять ресурсы, но не может занимать больше процессорных ресурсов;
- выключен (`shutdown`) – ВМ, завершающие свою работу. При получении ВМ сигнала завершения работы, она начнет завершать все процессы (некоторые ОС не отвечают на такие сигналы);
- `dying` – сбойные домены и домены, которые не смогли корректно завершить свою работу;
- `crashed` – сбойные домены, работа которых была прервана. В этом состоянии домены находятся, если не была настроена их перезагрузка в случае сбоя.

Команда получения информации о виртуальных процессорах:

```
virsh vcpuinfo <domain-id, domain-name or domain-uuid>
```

Пример вывода:

```
# virsh vcpuinfo alt-server
VCPU:      0
CPU:       0
Статус:    работает
Время CPU: 115,3s
Соответствие CPU: y
```

Команда сопоставления виртуальных процессоров физическим:

```
virsh vcpupin <domain-id, domain-name or domain-uuid> vcpu,
cpulist
```

Здесь `vcpu` – номер виртуального процессора, а `cpulist` – сопоставляемые ему физические процессоры.

Команда изменения числа процессоров для домена (заданное число не может превышать значение, определенное при создании ВМ):

```
virsh setvcpus <domain-id, domain-name or domain-  
uuid> count [-- maximum] [--config] [--live] [--current] [--guest]
```

где:

- [--count] <число> – число виртуальных процессоров;
- --config – с сохранением после перезагрузки;
- --live – применить к работающему домену;
- --current – применить к текущему домену;
- --guest – состояние процессоров ограничивается гостевым доменом.

Команда изменения выделенного ВМ объема памяти:

```
virsh setmem <domain-id or domain-name> size [--config] [--live]  
[-- current]
```

где:

- [--size] <число> – целое значение нового размера памяти (по умолчанию в Кбайт);
- --config – с сохранением после перезагрузки;
- --live – применить к работающему домену;
- --current – применить к текущему домену.

Объем памяти, определяемый заданным числом, должен быть указан в Кбайт. Объем не может превышать значение, определенное при создании ВМ, но в то же время не должен быть меньше 64 Мбайт. Изменение максимального объема памяти может оказать влияние на функциональность ВМ только в том случае, если указанный размер меньше исходного. В таком случае использование памяти будет ограничено.

Команда изменения максимальное ограничение памяти:

```
virsh setmaxmem <domain-id or domain-name> size [--config]  
[--live] [--current]
```

где:

- [--size] <число> – целое значение максимально допустимого размера памяти (по умолчанию в Кбайт);
- --config – с сохранением после перезагрузки;
- --live – применить к работающему домену;
- --current – применить к текущему домену.

Примеры изменения размера оперативной памяти и количества виртуальных процессоров соответственно:

```
# virsh --connect qemu:///system setmaxmem --size 624000 alt8.0
# virsh --connect qemu:///system setmem --size 52240 alt8.0
# virsh --connect qemu:///system setvcpus --config alt8.0 3 --maximum
```

Команда для получения информации о блочных устройствах работающей ВМ:

```
virsh domblkstat GuestName <block-device>
```

Команда для получения информации о сетевых интерфейсах работающей ВМ:

```
virsh domifstat GuestName <interface-device>
```

2.5.1.3. Конфигурирование ВМ в менеджере ВМ

С помощью менеджера ВМ можно получить доступ к подробной информации обо всех ВМ, для этого следует:

- 1) в главном окне менеджера выбрать ВМ;
- 2) нажать на кнопку «Открыть» (рис. 9);
- 3) в открывшемся окне нажать на кнопку «Показать виртуальное оборудование» (рис. 10);
- 4) появится окно просмотра сведений ВМ.



Рис. 9 – Окно менеджера VM

Для изменения требуемого параметра необходимо перейти на нужную вкладку (например, рис. 11, рис. 12), внести изменения и подтвердить операцию – нажать на кнопку «Применить».



Рис. 10 – Окно параметров VM

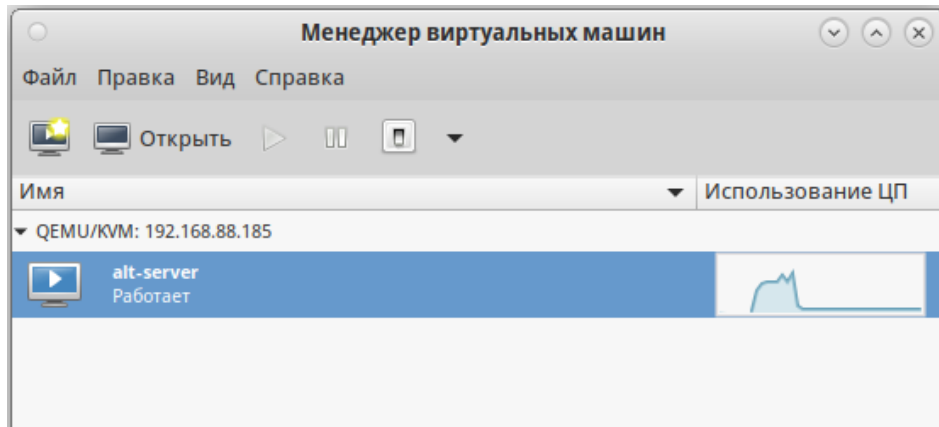

Рис. 11 – Вкладка «Память»

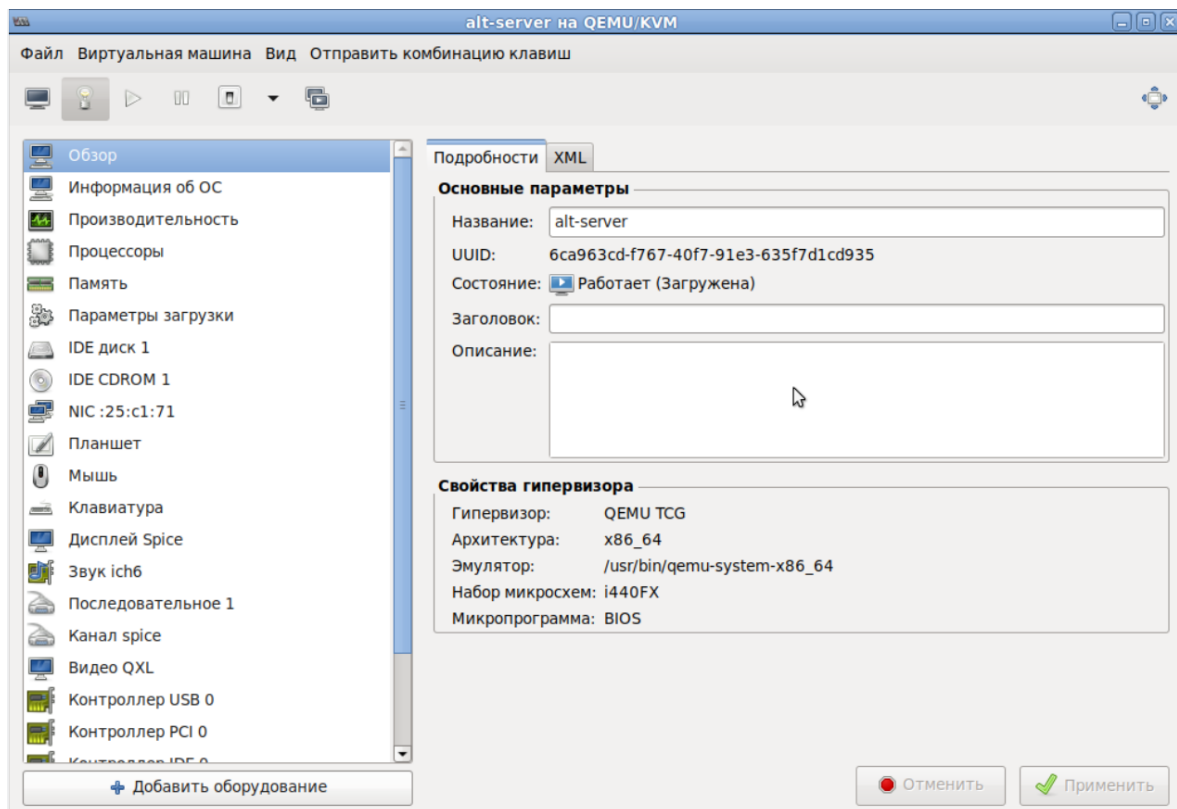

Рис. 12 – Вкладка «Сеть»

2.5.1.4. Мониторинг состояния

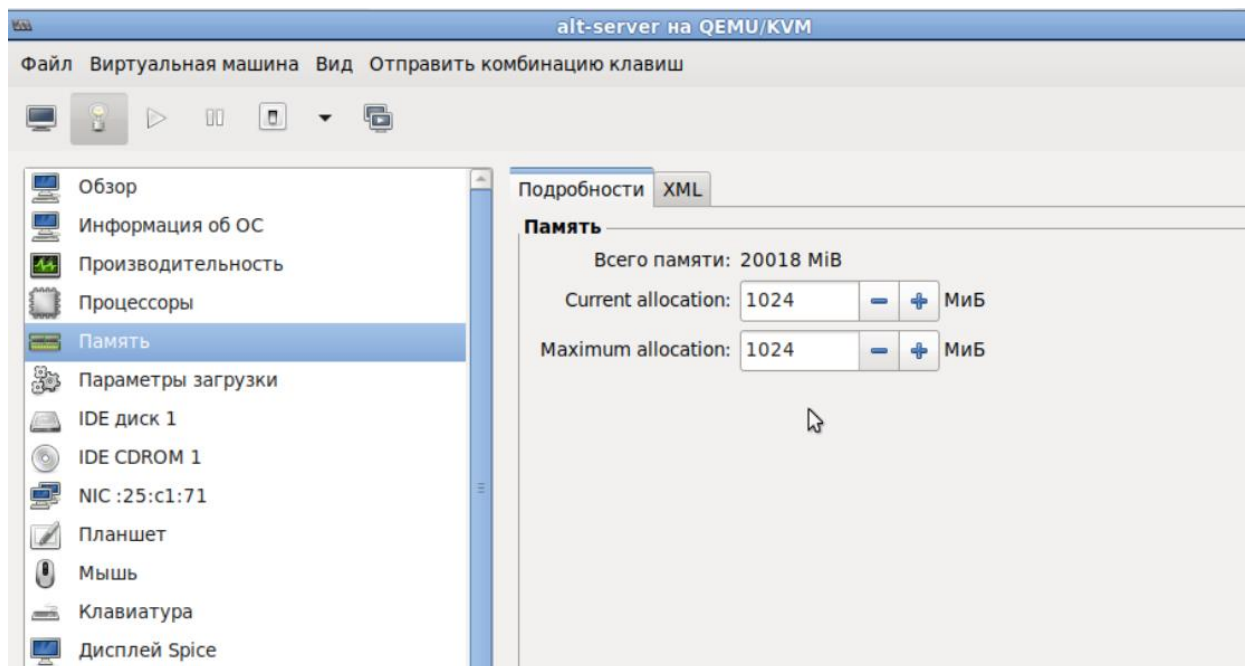
С помощью менеджера ВМ можно изменить настройки контроля состояния ВМ.

Для этого в меню «Правка» следует выбрать пункт «Параметры», в открывшемся окне «Настройки» на вкладке «Статистика» можно задать время обновления состояния ВМ в секундах (рис. 13).

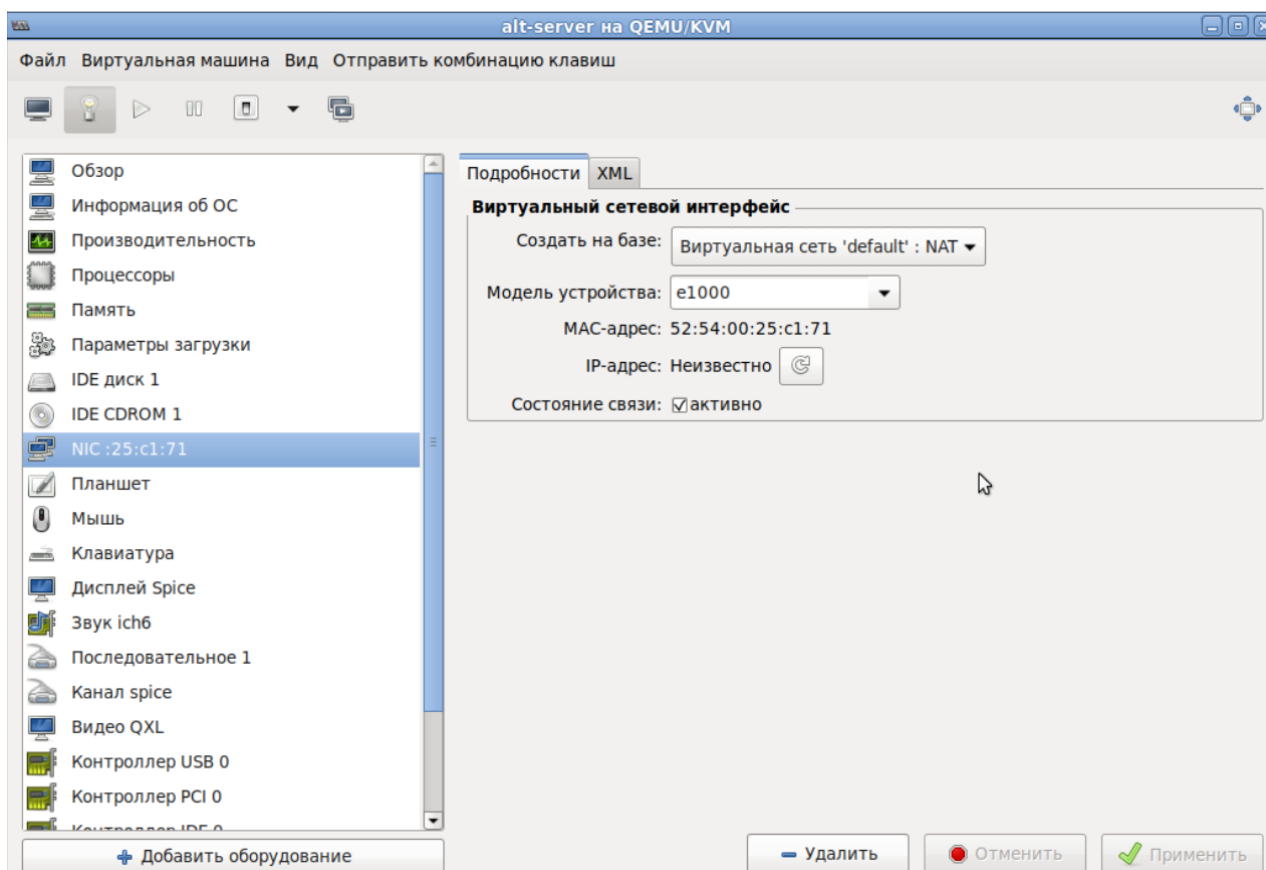

Рис. 13 – Вкладка «Статистика»

Во вкладке «Консоль» (рис. 14) можно выбрать, как открывать консоль, и указать устройство ввода.

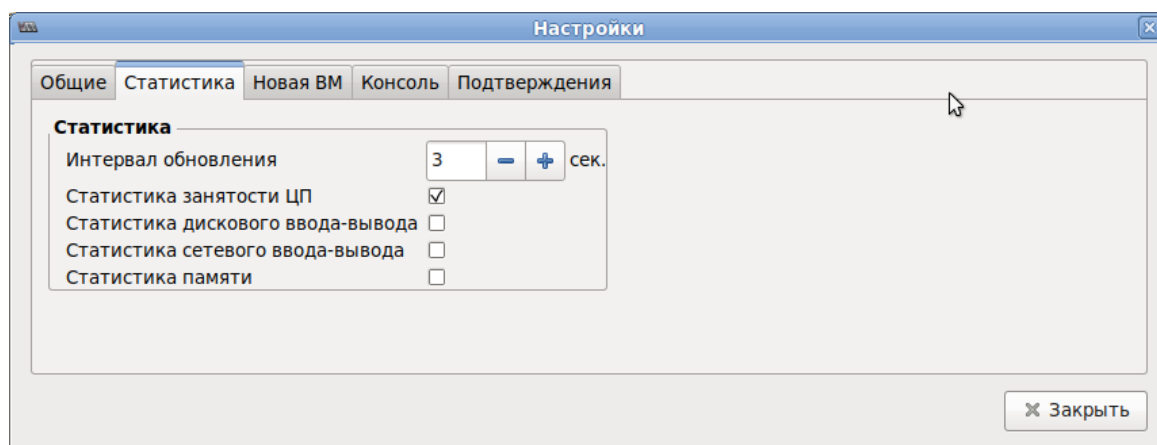

Рис. 14 – Вкладка «Консоль»

2.5.2. Управление виртуальными сетевыми интерфейсами и сетями

При базовых настройках используется виртуальная сеть недоступная извне.

Доступ по IP может быть осуществлен с компьютера, на котором поднят KVM. Изнутри доступ происходит через NAT.

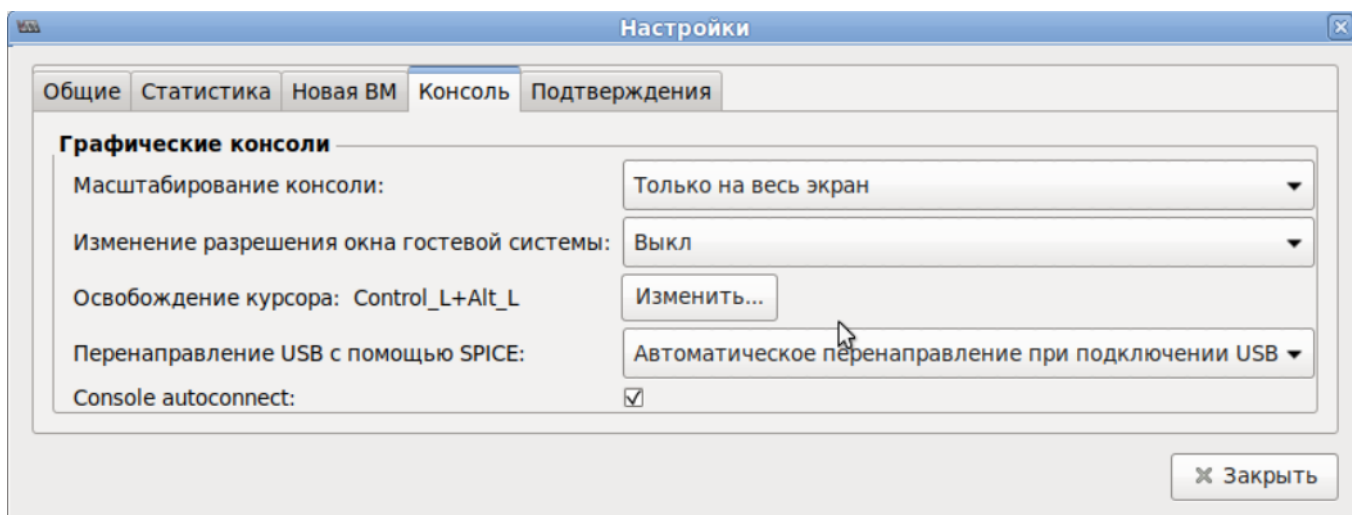
Возможные варианты настройки сети:

- NAT – это вариант по умолчанию. Внутренняя сеть, предоставляющая доступ к внешней сети с автоматическим применением NAT;
- Маршрутизация (Routed) – аналогично режиму NAT внутренняя сеть, предоставляющая доступ к внешней сети, но без NAT. Предполагает дополнительные настройки таблиц маршрутизации во внешней сети;
- Изолированная IPv4/IPv6 сеть (Isolated) – в этом режиме VM, подключенные к виртуальному коммутатору, могут общаться между собой и с хостом. При этом их трафик не будет выходить за пределы хоста;
- Bridge – подключение типа мост. Позволяет реализовать множество различных конфигураций, в том числе и назначение IP из реальной сети;
- SR-IOV pool (Single-root IOV) – перенаправление одной PCI сетевых карт хост-машины на VM. Технология SR-IOV повышает производительность сетевой виртуализации, избавляя гипервизор от обязанности организовывать совместное использование физического адаптера и перекладывая задачу реализации мультиплексирования на сам адаптер. В этом случае обеспечивается прямая пересылка ввода/вывода с VM непосредственно на адаптер.

2.5.2.1. Управление виртуальными сетями в командной строке

Команда просмотра списка виртуальных сетей:

```
# virsh net-list
```

Имя	Статус	Автозапуск	Persistent
default	активен	no	yes

Просмотр информации для заданной виртуальной сети:

```
# virsh net-dumpxml <Имя сети>
```

Пример вывода этой команды (в формате XML):

```
# virsh net-dumpxml vnet1
<network connections='1'>
  <name>default</name>
  <uuid>54fdc7a0-b143-4307-a2f4-a9f9d997cb1b</uuid>
  <forward mode='nat'>
    <nat>
      <port start='1024' end='65535' />
    </nat>
  </forward>
  <bridge name='virbr0' stp='on' delay='0' />
  <mac address='52:54:00:3e:12:c7' />
  <ip address='192.168.122.1' netmask='255.255.255.0'>
    <dhcp>
      <range start='192.168.122.2' end='192.168.122.254' />
    </dhcp>
  </ip>
</network>
```

Другие команды управления виртуальными сетями:

- `virsh net-autostart имя_сети` – автоматический запуск заданной сети;
- `virsh net-create файл_XML` – создание и запуск новой сети на основе существующего XML-файла;
- `virsh net-define файл_XML` – создание нового сетевого устройства на основе существующего XML-файла (устройство не будет запущено);
- `virsh net-destroy имя_сети` – удаление заданной сети;
- `virsh net-name UUID_сети` – преобразование заданного идентификатора в имя сети;
- `virsh net-uuid имя_сети` – преобразование заданного имени в идентификатор UUID;
- `virsh net-start имя_неактивной_сети` – запуск неактивной сети;
- `virsh net-undefine имя_неактивной_сети` – удаление определения неактивной сети.

```
# virsh net-list --all
```

Имя	Статус	Автозапуск	Persistent
default	не активен	no	yes

```
# virsh net-start default
```

```
# virsh net-list --all
```

Имя	Статус	Автозапуск	Persistent
default	активен	no	yes

2.5.2.2. Управление виртуальными сетями в менеджере VM

В менеджере VM virt-manager существует возможность настройки виртуальных сетей для обеспечения сетевого взаимодействия VM как между собой, так и с хостовой ОС.

Для настройки виртуальной сети с помощью virt-manager необходимо:

- 1) в меню «Правка» выбрать «Свойства подключения» (рис. 15);
- 2) в открывшемся окне перейти на вкладку «Виртуальные сети» (рис. 16);
- 3) доступные виртуальные сети будут перечислены в левой части окна. Для доступа к настройкам сети необходимо выбрать сеть для доступа к ее настройкам.



Рис. 15 – Меню «Правка»



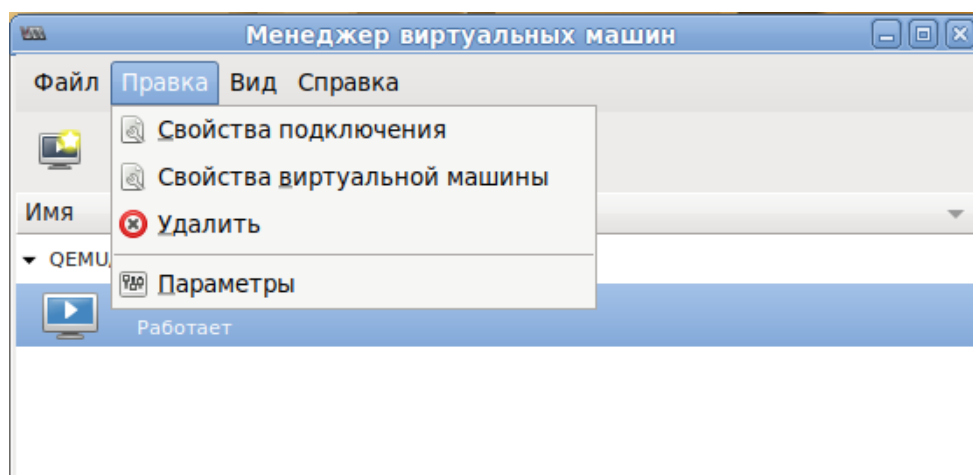

Рис. 16 – Окно параметров виртуальной сети

Для добавления новой виртуальной сети следует нажать на кнопку «Добавить сеть»  (рис. 16), расположенную в нижнем левом углу диалогового окна «Свойства соединения». В открывшемся окне (рис. 17) следует ввести имя для новой сети и задать необходимые настройки: выбрать способ подключения виртуальной сети к физической, ввести пространство адресов IPv4 для виртуальной сети, указать диапазон DHCP, задав начальный и конечный адрес и нажать на кнопку «Готово».

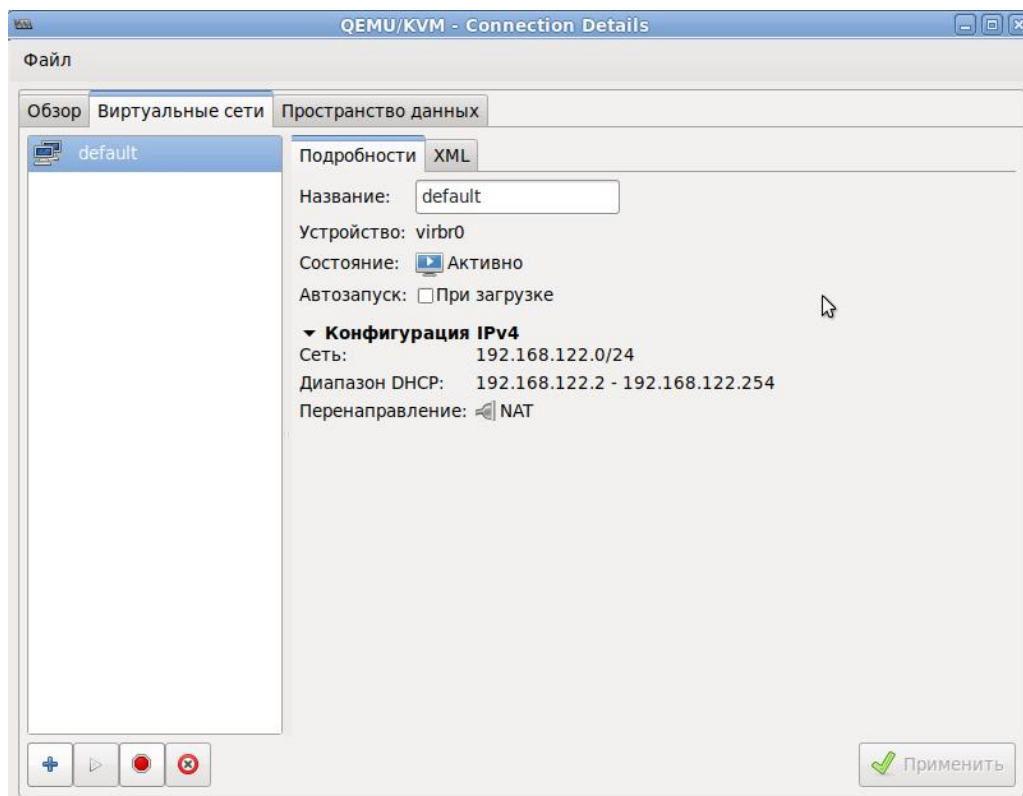

Рис. 17 – Создание новой виртуальной сети

2.5.3. Управление хранилищами

API-интерфейс libvirt обеспечивает удобную абстракцию для размещения образов ВМ и файловых систем, который носит название `storage pools` (пул хранилищ). Пул хранилищ – это локальный каталог, локальное устройство хранения данных (физический диск, логический том или хранилище на основе хост-адаптера шины SCSI [SCSI HBA]), файловая система NFS (network file system), либо сетевое хранилище блочного уровня, управляемое посредством libvirt и позволяющее создать и хранить один или более образов ВМ.

По умолчанию команды на базе libvirt используют в качестве исходного пула хранилищ для каталога файловой системы каталог `/var/lib/libvirt/images` на хосте виртуализации. Новый пул хранилищ можно с легкостью создать с помощью команды `virsh pool-create-as`.

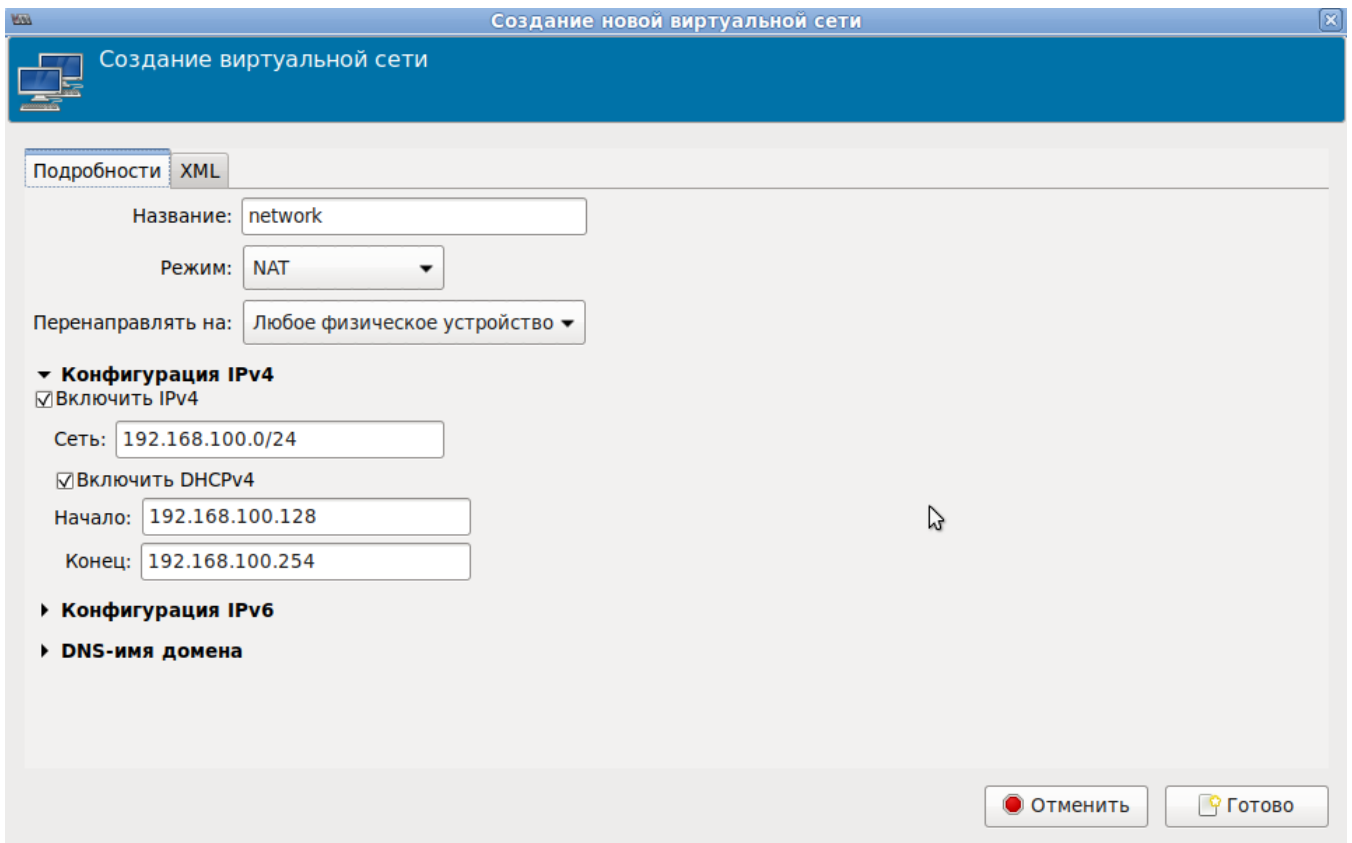
Образ диска – это снимок данных диска ВМ, сохраненный в том или ином формате. libvirt понимает несколько форматов образов. Так же возможна работа с образами CD/DVD дисков. Каждый образ хранится в том или ином хранилище.

Типы хранилищ, с которыми работает libvirt:

- `dir` – каталог в файловой системе;
- `disk` – физический диск;
- `fs` – отформатированное блочное устройство;
- `gluster` – файловая система Gluster;
- `iscsi` – хранилище iSCSI;
- `logical` – группа томов LVM;
- `mpath` – регистратор многопутевых устройств;
- `netfs` – экспорт каталога из сети;
- `rbd` – блочное устройство RADOS/Ceph;
- `scsi` – хост-адаптер SCSI;
- `sheepdog` – файловая система Sheepdog;
- `zfs` – пул ZFS.

2.5.3.1. Управление хранилищами в командной строке

Новый пул хранилищ можно создать с помощью команды `virsh pool-create-as`. Например, следующая команда демонстрирует обязательные аргументы, которые необходимо указать при создании пула хранилищ на основе NFS (`netfs`):

```
# virsh pool-create-as NFS-POOL netfs \  
--source-host 192.168.88.180 \  
--source-path /export/storage \  
--target /var/lib/libvirt/images/NFS-POOL
```

Первый аргумент (`NFS-POOL`) идентифицирует имя нового пула хранилищ, второй аргумент идентифицирует тип создаваемого пула хранилищ.

Аргумент опции `--source-host` идентифицирует хост, который экспортирует каталог пула хранилищ посредством NFS.

Аргумент опции `--source-path` определяет имя экспортируемого каталога на этом хосте. Аргумент опции `--target` идентифицирует локальную точку монтирования, которая будет использоваться для обращения к пулу хранилищ.

Примечание. Для возможности монтирования NFS хранилища необходимо запустить службы `rpcbind` и `nfslock`:

```
# systemctl start rpcbind
# systemctl start nfslock
```

После создания нового пула хранилищ он будет указан в выходной информации команды `virsh pool-list`:

```
# virsh pool-list --all --details
```

Имя	Состояние	Автозапуск	Постоянный	Размер	Распределение
images	работает	yes	yes	125,43 GiB	16,87 GiB
NFS-POOL	работает	no	no	125,43 GiB	4,03 GiB

В выводе команды видно, что опция «Автозапуск» («Autostart») для пула хранилищ `NFS-POOL` имеет значение `no` (нет), т. е. после перезапуска системы этот пул не будет автоматически доступен для использования, и что опция «Постоянный» («Persistent») также имеет значение «no», т. е. после перезапуска системы этот пул вообще не будет определен. Пул хранилищ является постоянным только в том случае, если он сопровождается XML-описанием пула хранилищ, которое находится в каталоге `/etc/libvirt/storage`. XML-файл описания пула хранилищ (файл с расширением `xml`) имеет такое же имя, как у пула хранилищ, с которым он ассоциирован.

Чтобы создать файл XML-описания для сформированного в ручном режиме пула хранилищ, следует воспользоваться командой `virsh pool-dumpxml`, указав в качестве ее заключительного аргумента имя пула, для которого нужно получить XML-описание. Эта команда осуществляет запись в стандартное устройство вывода, поэтому необходимо перенаправить ее выходную информацию в соответствующий файл.

Например, следующая команда создаст файл XML-описания для созданного ранее пула хранилищ `NFS-POOL`:

```
# virsh pool-dumpxml NFS-POOL > /etc/libvirt/storage/NFS-POOL.xml
```

Чтобы задать для пула хранилищ опцию «Автозапуск» («Autostart»), можно воспользоваться командой `virsh pool-autostart`:

```
# virsh pool-autostart NFS-POOL
ошибка: не удалось назначить автозапуск для пула NFS-POOL
ошибка: внутренняя ошибка: пул не включает файл конфигурации
```

Однако после перезагрузки системы, хранилище NFS-POOL становится постоянным и его можно добавить в автозапуск:

```
# reboot
# virsh pool-list --all --details
```

Имя	Состояние	Автозапуск	Постоянный	Размер	Распределение	Доступно
images	работает	yes	yes	125,43 GiB	22,46 GiB	102,97 GiB
NFS-POOL	не активен	no	yes	-	-	-

```
# virsh pool-autostart NFS-POOL
Добавлена метка автоматического запуска пула NFS-POOL
```

Маркировка пула хранилищ как «Autostart» говорит о том, что этот пул хранилищ будет доступен после любого перезапуска хоста виртуализации (каталог `/etc/libvirt/storage/autostart` будет содержать символьную ссылку на XML-описание этого пула хранилищ).

2.5.3.2. Настройка пулов хранилищ в менеджере ВМ

Для настройки пулов хранилищ с помощью `virt-manager` необходимо:

- 1) в меню «Правка» выбрать «Свойства подключения» (рис. 18);
- 2) в открывшемся окне перейти на вкладку «Пространство данных» (рис. 19).

Для добавления пула следует нажать на кнопку «Добавить пул» , расположенную в нижнем левом углу диалогового окна «Свойства соединения» (см. рис. 19). В открывшемся окне (рис. 20) следует выбрать тип пула, на втором шаге (рис. 21) задаются параметры пула.



Рис. 18 – Меню «Правка»



Рис. 19 – Вкладка «Пространство данных»

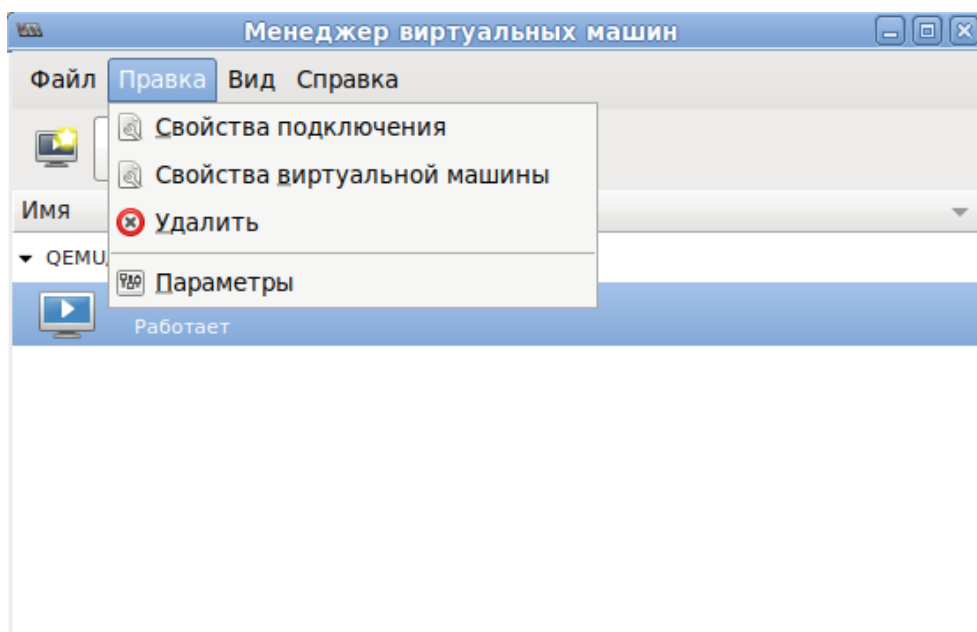

Рис. 20 – Создание пула хранения. Выбор типа пула

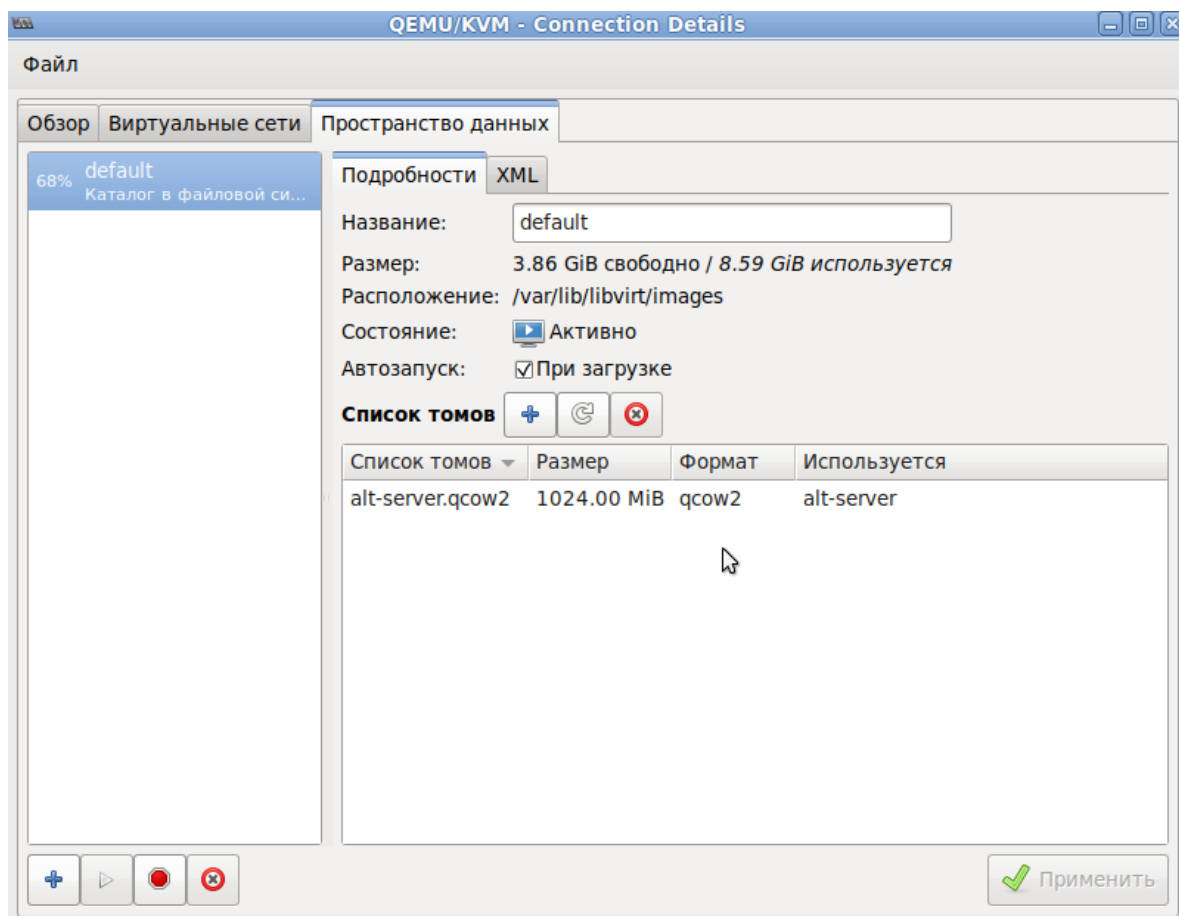

Рис. 21 – Создание пула хранения. Ввод параметров

2.6. Запуск и управление функционированием ВМ

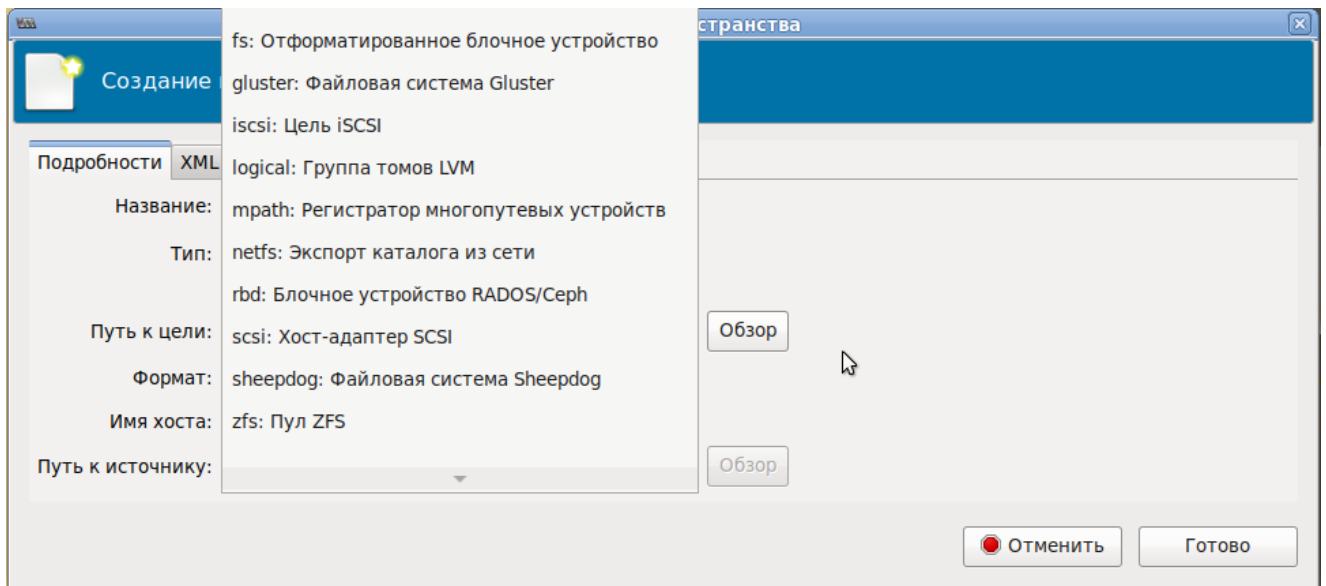
2.6.1. Управление состоянием ВМ в командной строке

Команды управления состоянием ВМ:

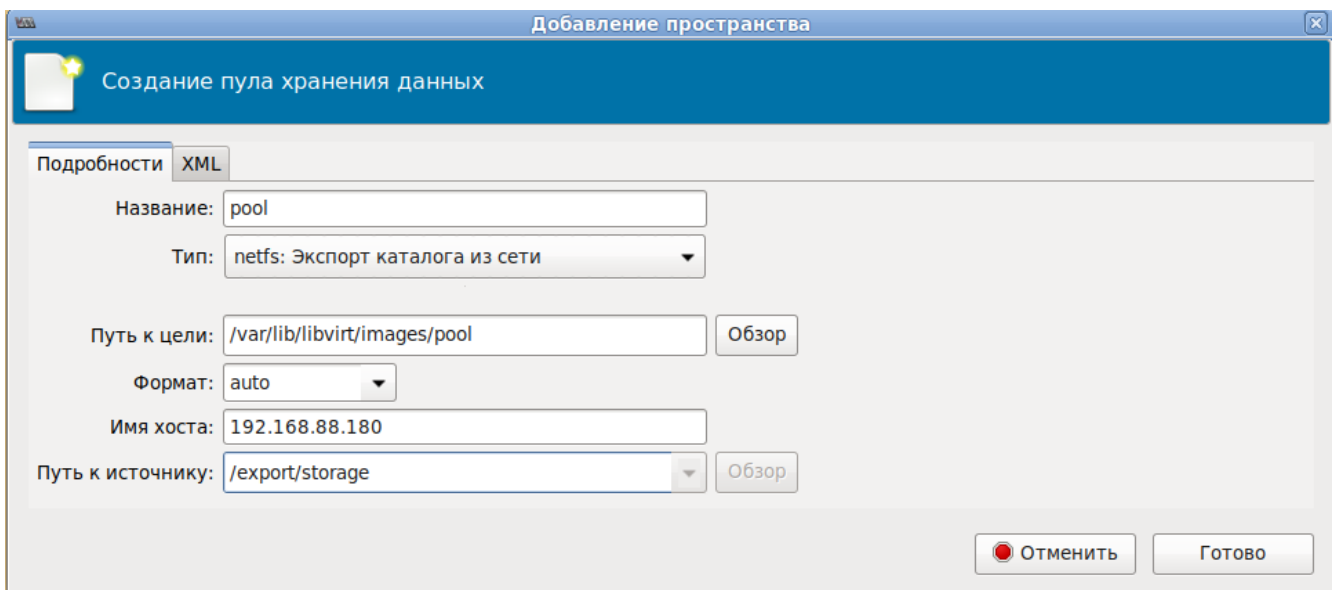
- start – запуск ВМ;

- `shutdown` – завершение работы. Поведение выключаемой ВМ можно контролировать с помощью параметра `on_shutdown` (в файле конфигурации);
- `destroy` – принудительная остановка. Использование `virsh destroy` может повредить гостевые файловые системы. Рекомендуется использовать опцию `shutdown`;
- `reboot` – перезагрузка ВМ. Поведение перезагружаемой ВМ можно контролировать с помощью параметра `on_reboot` (в файле конфигурации);
- `suspend` – приостановить ВМ. Когда ВМ находится в приостановленном состоянии, она потребляет системную оперативную память, но не ресурсы процессора;
- `resume` – возобновить работу приостановленной ВМ;
- `save` – сохранение текущего состояния ВМ. Эта команда останавливает ВМ, сохраняет данные в файл, что может занять некоторое время (зависит от объема ОЗУ ВМ);
- `restore` – восстановление ВМ, ранее сохраненной с помощью команды `virsh save`. Сохраненная машина будет восстановлена из файла и перезапущена (это может занять некоторое время). Имя и идентификатор `UUID` ВМ останутся неизменными, но будет предоставлен новый идентификатор домена;
- `undefine` – удалить ВМ (конфигурационный файл тоже удаляется);
- `autostart` – добавить ВМ в автозагрузку;
- `autostart --disable` – удалить из автозагрузки.

В результате выполнения следующих команд, ВМ `alt-server` будет остановлена и затем удалена:

```
# virsh -c qemu:///system destroy alt-server
# virsh -c qemu:///system undefine alt-server
```

2.6.2. Управление состоянием VM в менеджере VM

Для запуска VM в менеджере VM virt-manager, необходимо выбрать VM из списка и нажать на кнопку «Включить VM» (рис. 22).



Рис. 22 – Включение VM

Для управления запущенной VM используются соответствующие кнопки панели инструментов virt-manager (рис. 23).

Управлять состоянием VM можно также выбрав соответствующий пункт в контекстном меню VM (рис. 24).

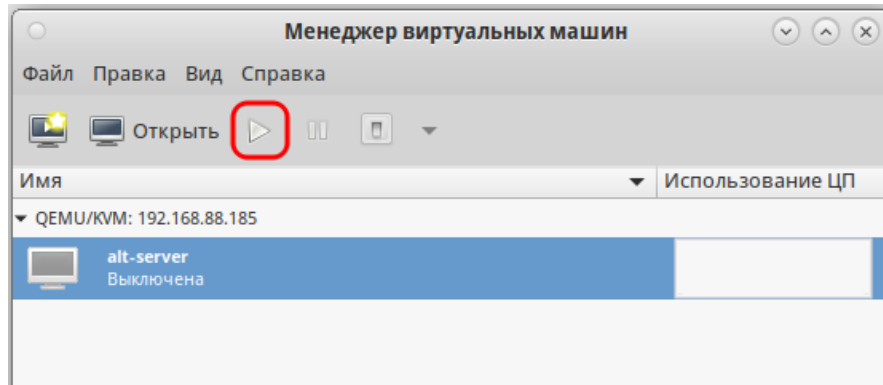

Рис. 23 – Кнопки управления состоянием VM



Рис. 24 – Контекстное меню VM

2.7. Миграция VM

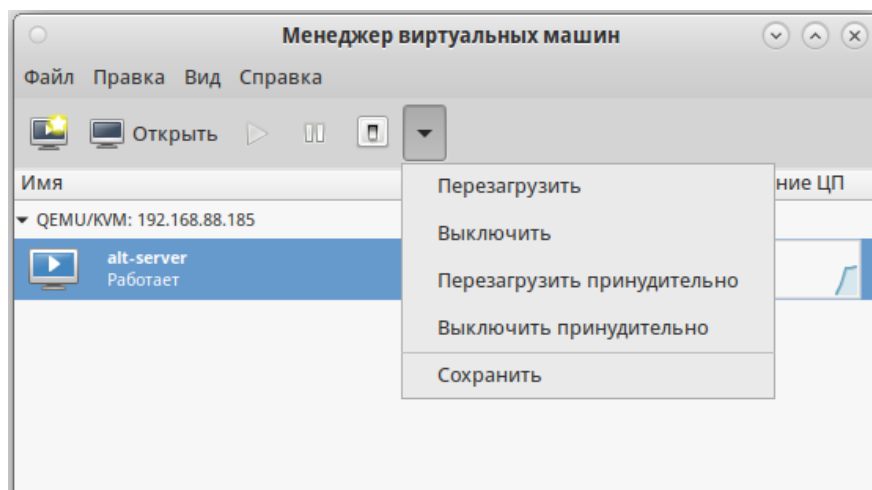
Под миграцией понимается процесс переноса VM с одного узла на другой.

Живая миграция позволяет перенести работу VM с одного физического хоста на другой без остановки ее работы.

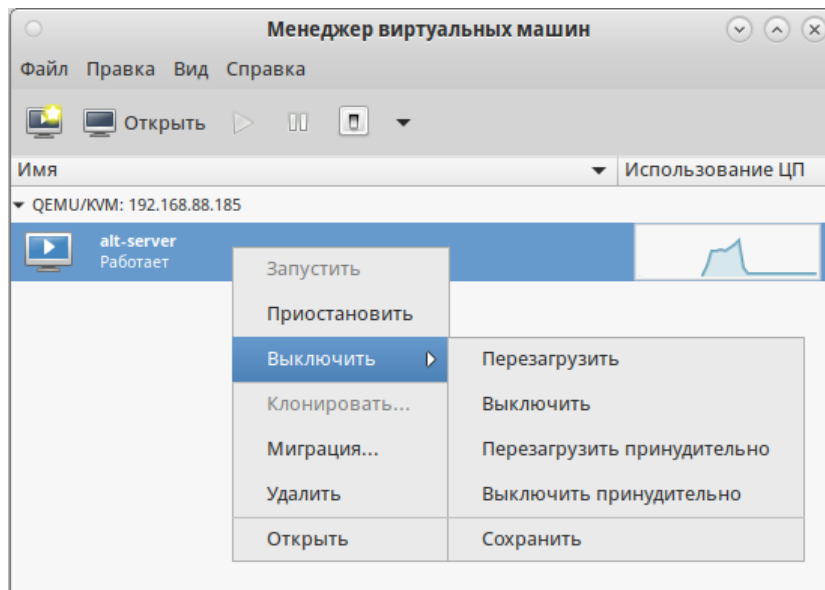
Для возможности миграции VM, VM должна быть создана с использованием общего пула хранилищ (NFS, iSCSI, GlusterFS, CEPH).

Примечание. Живая миграция возможна даже без общего хранилища данных (с опцией `--copy-storage-all`). Но это приведет к большому трафику при копировании образа VM между серверами виртуализации и к заметному простоем сервиса. Чтобы миграция была по-настоящему «живой» с незаметным простоем необходимо использовать общее хранилище.

2.7.1. Миграция с помощью virsh

VM можно перенести на другой узел с помощью команды `virsh`. Для выполнения живой миграции нужно указать параметр `--live`. Команда переноса:

```
# virsh migrate --live VMName DestinationURL
```

где:

- VMName – имя перемещаемой VM;

- DestinationURL – URL или имя хоста узла назначения. Узел назначения должен использовать тот же гипервизор, и служба libvirt на нем должна быть запущена.

После ввода команды будет запрошен пароль администратора узла назначения.

Для выполнения живой миграции ВМ, например, alt8.0 на узел 192.168.88.190 с помощью утилиты virsh, необходимо выполнить следующие действия:

- 1) убедиться, что ВМ запущена:

```
# virsh list
  ID   Имя           Статус
-----
  1    alt8.0        работает
```

- 2) выполнить команду, чтобы начать перенос ВМ на узел 192.168.88.190 (после ввода команды будет запрошен пароль пользователя root системы назначения):

```
# virsh migrate --live alt8.0 qemu+ssh://192.168.88.190/system
```

- 3) процесс миграции может занять некоторое время в зависимости от нагрузки и размера ВМ. virsh будет сообщать только об ошибках. ВМ будет продолжать работу на исходном узле до завершения переноса;
- 4) проверить результат переноса – выполнить на узле назначения команду:

```
# virsh list
  ID   Имя           Статус
-----
  1    alt8.0        работает
```

П р и м е ч а н и е . Для того, чтобы миграция ВМ между узлами выполнялась, узлы должны разрешать имена машин друг-друга. Например, на первом узле (Имя машины: libvirt-server-1, ip-адрес: 192.168.88.185) в /etc/hosts добавить запись:

```
192.168.88.190 libvirt-server-2
```

на втором узле (Имя машины: libvirt-server-2, ip-адрес: 192.168.88.190) в

/etc/hosts добавить запись:

```
192.168.88.185 libvirt-server-1
```

2.7.2. Миграция с помощью virt-manager

Менеджер ВМ virt-manager поддерживает возможность миграции ВМ между серверами виртуализации.

Для выполнения миграции, в virt-manager необходимо выполнить следующие действия:

- 1) подключить второй сервер виртуализации («Файл» → «Добавить соединение...»);
- 2) в контекстном меню ВМ (она должна быть запущена) (рис. 25) выбрать пункт «Миграция»;
- 3) в открывшемся окне (рис. 26) выбрать конечный узел и нажать на кнопку «Миграция».



Рис. 25 – Пункт «Миграция» в контекстном меню ВМ



Рис. 26 – Миграция VM

При этом конфигурационный файл перемещаемой машины не переходит на новый узел, поэтому при ее выключении она вновь появится на старом хосте. В связи с этим, для совершения полной живой миграции, при котором конфигурация VM будет перемещена на новый узел, необходимо воспользоваться утилитой командной строки `virsh`:

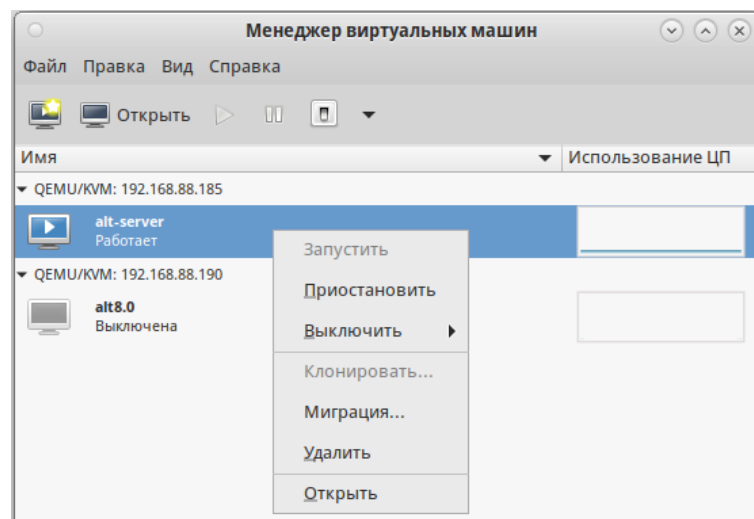
```
# virsh migrate --live --persistent --undefinesource \
alt8.0 qemu+ssh://192.168.88.190/system
```

2.8. Снимки машины

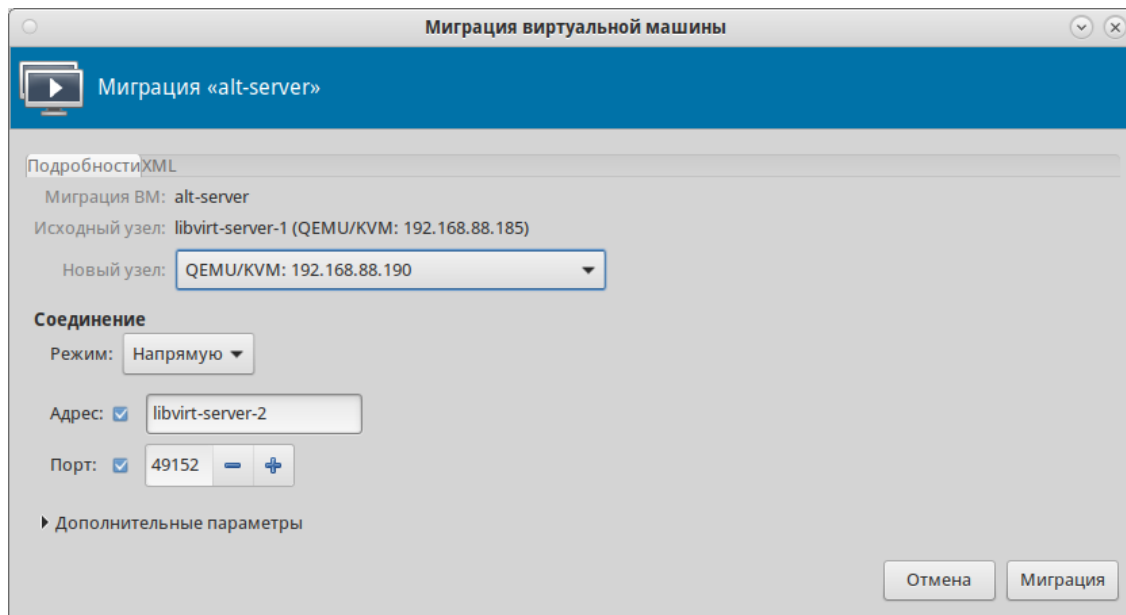
Примечание. Снимок (snapshot) текущего состояния машины можно создать только если виртуальный жесткий диск в формате `*.qcow2`.

2.8.1. Управления снимками VM в консоли

Команда создания снимка (ОЗУ и диск) из файла XML:

```
# virsh snapshot-create <domain> [--xmlfile <строка>] [--disk-
only] [-- live]...
```

Команда создания снимка (ОЗУ и диск) напрямую из набора параметров:

```
# virsh snapshot-create-as <domain> [--name <строка>] [--disk-
only] [-- live]...
```

Пример создания снимка VM:

```
# virsh snapshot-create-as --domain alt-server --name 28nov2019
Снимок домена 28nov2019 создан
```

где:

- alt-server – имя VM;
- 28nov2019 – название снимка.

После того, как снимок VM будет сделан, резервные копии файлов конфигураций будут находиться в каталоге /var/lib/libvirt/qemu/snapshot/.

Пример создания снимка диска VM:

```
# virsh snapshot-create-as --domain alt-server --name 05dec2019 -
diskspec vda,file=/var/lib/libvirt/images/sn1.qcow2 --disk-only --
atomic
```

Снимок домена 05dec2019 создан

Просмотр существующих снимков для домена alt-server:

```
# virsh snapshot-list --domain alt-server
```

Имя	Время создания	Статус
28nov2019	2019-11-28 08:50:05	+0200 running
05dec2019	2019-12-05 13:14:11	+0200 disk-snapshot

Восстановить VM из снимка:

```
# virsh snapshot-revert --domain alt-server --snapshotname
28nov2019 --running
```

Удалить снимок:

```
# virsh snapshot-delete --domain alt-server --snapshotname
28nov2019
```

2.8.2. Управления снимками VM virt-manager

Для управления снимками VM в менеджере VM virt-manager, необходимо:

- 1) в главном окне менеджера выбрать VM;
- 2) нажать на кнопку «Открыть»;

3) в открывшемся окне нажать на кнопку «Управление снимками» (рис. 27).

Появится окно управления снимками ВМ.

Для создания нового снимка следует нажать на кнопку «Создать новый снимок» , расположенную в нижнем левом углу окна управления снимками ВМ. В открывшемся окне (рис. 28) следует указать название снимка и нажать на кнопку «Готово».



Рис. 27 – Управление снимками ВМ



Рис. 28 – Создание снимка

Для того чтобы восстановить ВМ из снимка или удалить снимок, следует воспользоваться контекстным меню снимка (рис. 29).

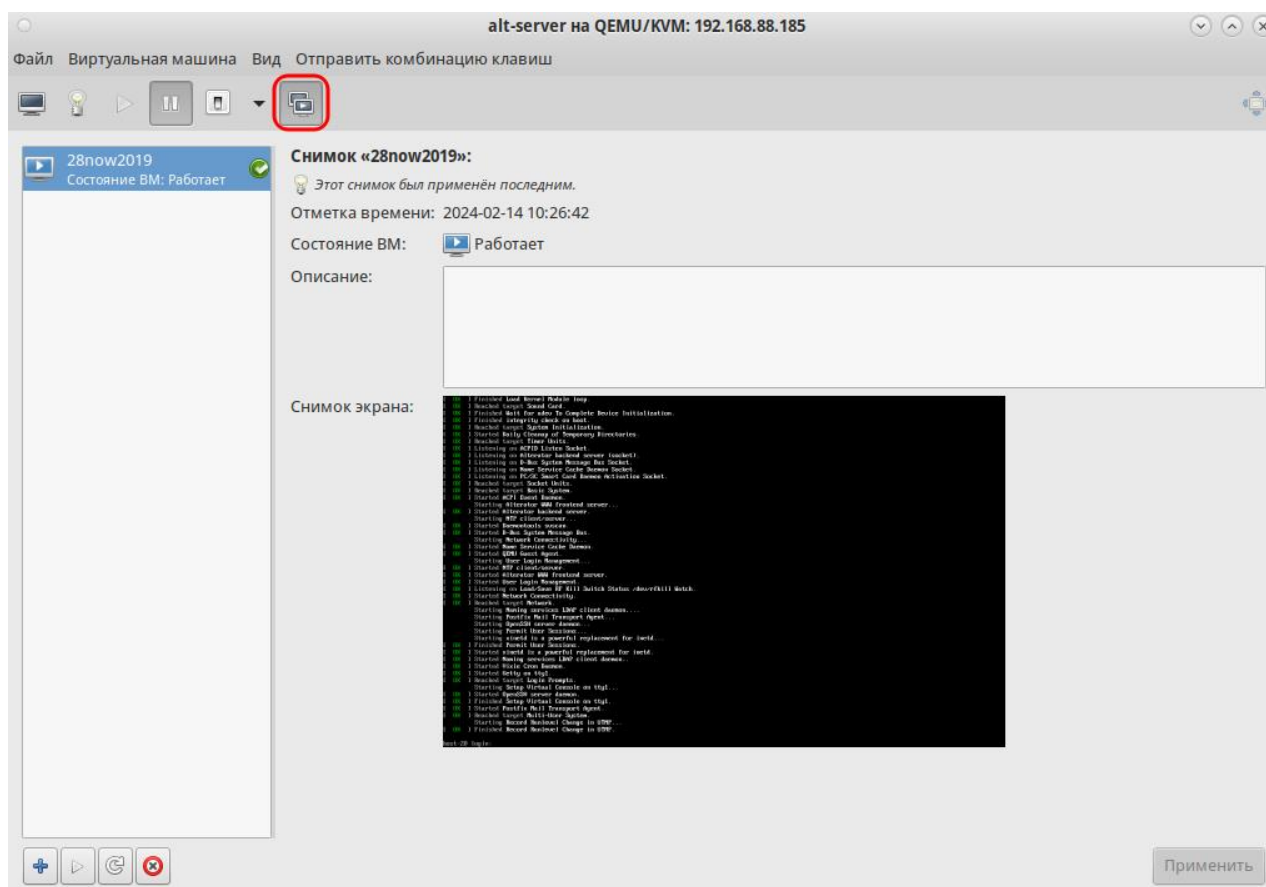

Рис. 29 – Контекстное меню снимка

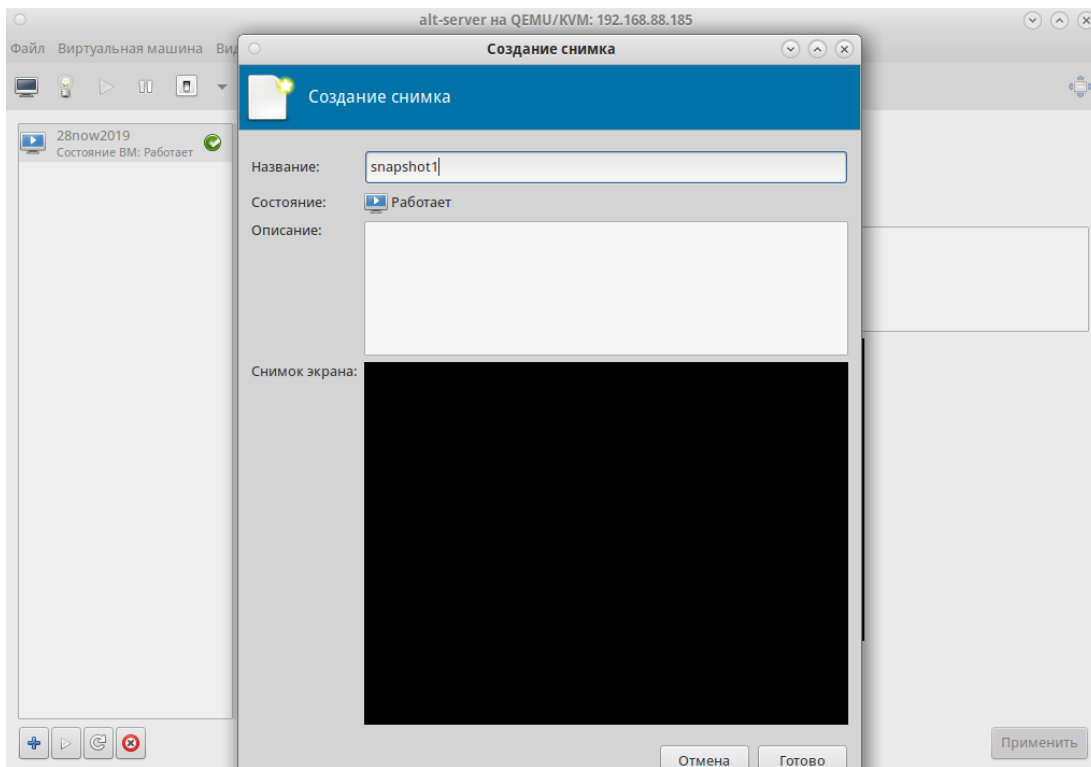
2.9. Управление доступом в виртуальной инфраструктуре

Права пользователя могут управляться с помощью правил polkit.

В каталоге `/usr/share/polkit-1/actions/` имеются два файла с описанием возможных действий для работы с ВМ, предоставленные разработчиками libvirt:

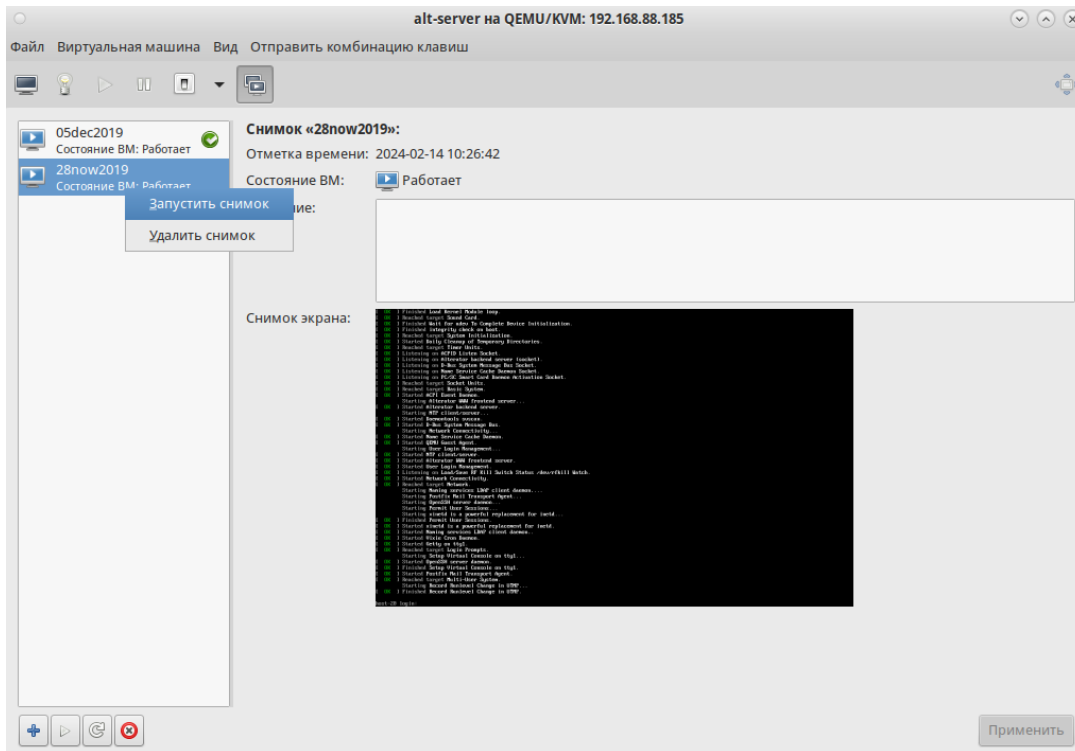
- файл `org.libvirt.unix.policy` описывает мониторинг ВМ и управление ими;
- в файле `org.libvirt.api.policy` перечислены конкретные действия (остановка, перезапуск и т. д.), которые возможны, если предыдущая проверка пройдена.

Перечисление конкретных свойств с комментариями доступно в файле `/usr/share/polkit-1/actions/org.libvirt.api.policy`.

Например, действие "Manage local virtualized systems" в файле `org.libvirt.unix.policy`:

```
<action id="org.libvirt.unix.manage">
  <description>Manage local virtualized systems</description>
  <message>System policy prevents management of local
virtualized systems</message>
  <defaults>
    <allow_any>auth_admin_keep</allow_any>
    <allow_inactive>auth_admin_keep</allow_inactive>
    <allow_active>auth_admin_keep</allow_active>
  </defaults>
</action>
```

В libvirt названия объектов и разрешений отображаются в имена polkit действий, по схеме:

```
org.libvirt.api.$объект.$разрешение
```

Например, разрешение `search-storage-vols` на объекте `storage_pool` отображено к действию polkit:

```
org.libvirt.api.storage-pool.search-storage-vols
```

Libvirt применяет контроль доступа ко всем основным типам объектов в его API. В таблице 4 приведены объекты, со своими наборами разрешений.

Т а б л и ц а 4 – Типы разрешений к объектам libvirt

Объект	Разрешения	Описание
Connect	detect-storage-pools	Обнаружение хранилищ
	getattr	Подключение
	interface-transaction	Операции с интерфейсом
	pm-control	Управление питанием
	read	Просмотр
	search-domains	Список доменов
	search-interfaces	Список интерфейсов
	search-networks	Список сетей
	search-node-devices	Список узлов
	search-nwfilters	Список сетевых фильтров
	search-secrets	List secrets
	search-storage-pools	Список хранилищ
	write	Изменение
Domain	block-read	Read domain block
	mem-read	Просмотр памяти
	migrate	Миграция
	open-device	Open device
	open-graphics	Open graphics
	open-namespace	Open namespace
	inject-nmi	Inject domain NMI
	pm-control	Управление питанием
	read	Чтение
	read-secure	Защищенный просмотр
	reset	Перезагрузить
	save	Сохранить
	screenshot	Получить screenshot
	send-input	Send input
	send-signal	Send signal
	set-password	Установка паролей
	set-time	Установка времени
	snapshot	СНИМОК
	start	Запуск
	stop	Останов
	suspend	Приостановка
write	Изменение	
hibernate	Hibernate domain	

Продолжение таблицы 4

Объект	Разрешения	Описание
	init-control	Domain init control
Interface	delete	Удаление
	getattr	Доступ
	read	Просмотр
	save	Сохранение
	start	Запуск
	stop	Останов
	write	Изменение
Network	delete	Удаление
	getattr	Доступ
	read	Просмотр
	save	Сохранение
	start	Запуск
	stop	Останов
	write	Изменение
Node-Device	detach	Отсоединение
	getattr	Доступ
	read	Просмотр
	start	Запуск
	stop	Останов
	write	Изменение
NWFilter	delete	Удаление
	getattr	Доступ
	read	Просмотр
	save	Сохранение
	write	Изменение
Secret	delete	Удаление
	getattr	Доступ
	read	Просмотр
	read-secure	Безопасный просмотр
	save	Save secret
	write	Write secret
Storage-Pool	delete	Удаление
	refresh	Обновление
	format	Форматирование
	getattr	Доступ
	read	Просмотр
	save	Сохранение

Окончание таблицы 4

Объект	Разрешения	Описание
	search-storage-vols	Список томов
	start	Запуск
	stop	Останов
	write	Изменение
	create	Создание
Storage-Vol	data-read	Просмотр данных
	data-write	Запись данных
	delete	Удаление
	format	Форматирование
	getattr	Доступ
	read	Просмотр
	resize	Изменение размера

Чтобы определить правила авторизации, polkit должен однозначно определить объект. Libvirt предоставляет ряд атрибутов для определения объектов при выполнении проверки прав доступа. Набор атрибутов изменяется в зависимости от типа объекта (таблица 5).

Т а б л и ц а 5 – Атрибуты объектов libvirt

Объект	Атрибут	Описание
Connect	connect_driver	Название подключения
Domain	connect_driver	Название подключения
	domain_name	Название домена, уникально для локального хоста
	domain_uuid	UUID домена, уникально
Interface	connect_driver	Название подключения
	interface_name	Название сетевого интерфейса, уникально для локального хоста
	interface_macaddr	MAC-адрес сетевого интерфейса, не уникальный глобально
Network	connect_driver	Название подключения
	network_name	Название сети, уникально для локального хоста
	network_uuid	UUID сети, уникально
NodeDevice	connect_driver	Название подключения
	node_device_name	Название устройства, уникально для локального хоста

Окончание таблицы 5

Объект	Атрибут	Описание
NWFilter	connect_driver	Название подключения
	nwfilter_name	Название сетевого фильтра, уникально для локального хоста
	nwfilter_uuid	UUID сетевого фильтра, уникально
Secret	connect_driver	Название подключения
	secret_uuid	UUID уникально
	secret_usage_volume	Название тома
	secret_usage_ceph	Название Ceph сервера
	secret_usage_target	Название iSCSI
	secret_usage_name	Название TLS
StoragePool	connect_driver	Название подключения
	pool_name	Название хранилища, уникально для локального хоста
	pool_uuid	UUID хранилища, уникально

По умолчанию для запуска virt-manager требуется ввод пароля пользователя с идентификатором root. Для того, чтобы virt-manager запускался от нужного пользователя (в примере – test), необходимо добавить этого пользователя в группу vmusers и перелогиниться, при необходимости перезапустить libvirt, polkit, nscd:

```
# gpasswd -a test vmusers
# service libvirtd restart
# service polkit restart
# service nscd restart
```

Добавить в файл /etc/libvirt/libvirtd.conf строку:

```
access_drivers = [ "polkit" ]
```

Перезапустить libvirt:

```
# service libvirtd restart
```

2.9.1. Пример тонкой настройки

Есть две ВМ: alt1, alt2. Необходимо разрешить пользователю test (должен быть в группе vmusers) действия только с доменом alt1. Для этого необходимо выполнить следующие действия:

1) раскомментировать в файле /etc/libvirt/libvirtd.conf строку:

```
access_drivers = [ "polkit" ]
```

2) перезапустить libvirt: # systemctl restart libvirtd

3) создать файл `/etc/polkit-1/rules.d/100-libvirt-acl.rules`
(имя произвольно) следующего вида:

```
=====
polkit.addRule(function(action, subject) {
// разрешить пользователю test действия с доменом "alt1"
if (action.id.indexOf("org.libvirt.api.domain.") ==0 &&
subject.user == "test") {
    if (action.lookup("domain_name") == 'alt1') {
return polkit.Result.YES;
}
else { return polkit.Result.NO; }
}
else {
// разрешить пользователю test действия с
//подключениями, хранилищем и прочим
if (action.id.indexOf("org.libvirt.api.") == 0 &&
subject.user == "test") {
polkit.log("org.libvirt.api.Yes");
return polkit.Result.YES;
}
else { return polkit.Result.NO; }
}})
=====
```

4) выйти и снова войти в ОС.

В результате выполненных действий пользователю `test` машина `alt1` видна,
а машина `alt2` – нет.

Права можно настраивать более тонко, например, разрешив пользователю `test` запускать ВМ, но запретить ему все остальные действия с ней, для этого надо разрешить действие `org.libvirt.api.domain.start`:

```
=====
polkit.addRule(function(action, subject) {
// разрешить пользователю test только запускать ВМ в
// домене "alt1"
if (action.id. == "org.libvirt.api.domain.start") &&
```

```

        subject.user == "test") {
            if (action.lookup("domain_name") == 'alt1') {
                return polkit.Result.YES;
            }
            else { return polkit.Result.NO; }
        }
    });

```

=====

Предоставить право запускать ВМ, только пользователям группы wheel:

```

if (action.id == "org.libvirt.api.domain.start") {
    if (subject.isInGroup("wheel")) {
        return polkit.Result.YES;
    } else {
        return polkit.Result.NO;
    }
};

```

Предоставить право останавливать ВМ, только пользователям группы wheel:

```

if (action.id == "org.libvirt.api.domain.stop") {
    if (subject.isInGroup("wheel")) {
        return polkit.Result.YES;
    } else {
        return polkit.Result.NO;
    }
};

```

Можно также вести файл журнала, используя правила polkit. Например, делать запись в журнал при старте ВМ:

```

if (action.id.match("org.libvirt.api.domain.start") ) {
    polkit.log("action=" + action);
    polkit.log("subject=" + subject);
    return polkit.Result.YES;
}

```

Запись в журнал при остановке ВМ:

```

if (action.id.match("org.libvirt.api.domain.stop") ) {
    polkit.log("action=" + action);
    polkit.log("subject=" + subject);
    return polkit.Result.YES;
}

```

2.10. Регистрация событий

2.10.1. Регистрация событий libvirt

Настройка регистрации событий в libvirt, осуществляется в файле `/etc/libvirt/libvirtd.conf`. Логи сохраняются в каталоге `/var/log/libvirt`.

Функция журналирования в libvirt основана на трех ключевых понятиях:

- сообщения журнала;
- фильтры;
- формат ввода.

Сообщения журнала – это информация, полученная во время работы libvirt. Каждое сообщение включает в себя уровень приоритета (отладочное сообщение – 1, информационное – 2, предупреждение – 3, ошибка – 4). По умолчанию, `log_level=1`, т. е. журналируются все сообщения.

Фильтры – это набор шаблонов и для записи сообщений в журнал. Если категория сообщения совпадает с фильтром, приоритет сообщения сравнивается с приоритетом фильтра, если она ниже, сообщение отбрасывается, иначе сообщение записывается в журнал. Если сообщение не соответствует ни одному фильтру, то применяется общий уровень. Это позволяет, например, захватить все отладочные сообщения для Qemu, а для остальных, только сообщения об ошибках.

Формат для фильтра:

```
x:name      (log message only)
x:+name     (log message + stack trace)
```

где:

- name – строка, которая сравнивается с заданной категорией, например, `remote`, `qemu`, или `util.json`;
- + – записывать каждое сообщение с данным именем;
- x – минимальный уровень ошибки (1, 2, 3, 4).

Пример фильтра:

```
Log_filters="3:remote 4:event"
```

Как только сообщение прошло через фильтрацию набора выходных данных, формат вывода определяет, куда отправить сообщение. Формат вывода также может фильтровать на основе приоритета, например, он может быть полезен для вывода всех сообщений в файл отладки.

Формат вывода может быть:

- `x:stderr` – вывод в `STDERR`;
- `x:syslog:name` – использовать системный журнал для вывода и использовать данное имя в качестве идентификатора;
- `x:file:file_path` – вывод в файл, с соответствующим `filepath`;
- `x:journal` – вывод в `systemd` журнал.

Пример:

```
Log_outputs="3:syslog:libvirt 1:file:/tmp/libvirt.log"
```

Журналы работы ВМ под KVM хранятся в `/var/log/libvirt/qemu/`. В этом каталоге `libvirt` хранит журнал для каждой ВМ. Например, для машины с названием `alt-server` журнал будет находиться по адресу:

```
/var/log/libvirt/qemu/alt-server.log
```

2.10.2. Регистрация событий запуска (завершения) работы компонентов виртуальной инфраструктуры

В каталоге `/var/log/libvirt/qemu/` KVM хранит журнал для каждой ВМ. Например, для машины с названием `alt1` журнал будет находиться по адресу `/var/log/libvirt/qemu/alt1.log`.

В этот журнал попадают записи вида:

```
qemu: terminating on signal 15 from pid 118813
2016-12-16 14:39:41.045+0000: shutting down
qemu: terminating on signal 15 from pid 2056
2016-12-19 14:01:55.917+0000: shutting down
2016-12-19 14:02:09.841+0000: starting up libvirt version: 1.3.2,
package: alt1, qemu version: 2.5.0, hostname: vb.office.alt1.ru
```

Можно также вести файл журнала, используя правила polkit. Например, делать запись в журнал при старте ВМ:

```
if (action.id.match("org.libvirt.api.domain.start") ) {  
    polkit.log("action=" + action);  
    polkit.log("subject=" + subject);  
    return polkit.Result.YES; }  
}
```

Запись в журнал при останове ВМ:

```
if (action.id.match("org.libvirt.api.domain.stop") ) {  
    polkit.log("action=" + action);  
    polkit.log("subject=" + subject);  
    return polkit.Result.YES; }  
}
```

Запись в журнал при изменении ВМ:

```
if (action.id.match("org.libvirt.api.domain.write") ) {  
    polkit.log("action=" + action);  
    polkit.log("subject=" + subject);  
    return polkit.Result.YES; }  
}
```

2.10.3. Регистрация входа (выхода) субъектов доступа в/из гипервизор(а)

Регистрацию событий входа (выхода) субъектов доступа в/из гипервизор(а) можно настроить с помощью правил polkit.

При любом действии с подключениями и хранилищем записывать в журнал:

```
if (action.id.match("org.libvirt.unix. ") ) {  
    polkit.log("action=" + action);  
    polkit.log("subject=" + subject);  
    return polkit.Result.YES; }  
}
```

2.10.4. Регистрация событий входа (выхода) субъектов доступа в/из гостевых ОС

Регистрация событий входа (выхода) субъектов доступа в/из гостевых ОС не производится, так как зависит от ОС, выполняемых в ВМ.

2.10.5. Регистрация изменения прав доступа к файлам-образам ВМ

Регистрация событий изменения прав доступа к файлам-образам ВМ можно настроить с помощью `audit`.

Файлы `libvirt`:

- `/var/lib/libvirt/boot/` – ISO-образы для установки гостевых систем;
- `/var/lib/libvirt/images/` – образы жестких дисков гостевых систем;
- `/etc/libvirt/` – каталог с файлами конфигурации.

Под учетной записью администратора включить контроль над объектом `/var/lib/libvirt/images/`:

```
# auditctl -w /var/lib/libvirt/images/ -p wa
```

В журнале контроля будут фиксироваться записи, свидетельствующие о регистрации факта создания, просмотра и изменения файлов.

3. PODMAN

3.1. Установка podsec-пакетов

Для работоспособности podman необходимо установить в систему следующие пакеты:

```
# apt-get install -y podsec podsec-k8s-rbac podsec-k8s podsec-  
inotify
```

3.2. Выделение IP-адресов

Для корректной работы регистратора и веб-сервера подписей необходимо выделить отдельный IP-адрес на одном из сетевых интерфейсов. Это может быть доступный из локальной сети адрес другого интерфейса или дополнительный статический адрес на интерфейсе локальной сети. Основной адрес, используемый для доступа к регистратору и веб-серверу подписей, должны быть статическим и не изменяться после перезагрузки узла.

Например, структура файлов каталога `/etc/net/ifaces/ensp1s0` описания интерфейса `ensp1s0` с адресом `192.168.10.70` для регистратора и веб-сервера подписей:

- options:

```
BOOTPROTO=static  
TYPE=eth  
CONFIG_WIRELESS=no  
SYSTEMD_BOOTPROTO=static  
CONFIG_IPV4=yes  
DISABLED=no  
NM_CONTROLLED=no  
SYSTEMD_CONTROLLED=no
```

- ipv4address:

```
192.168.10.70/24
```

- ipv4route:

```
default via 192.168.10.1
```

- resolv.conf:

```
nameserver 192.168.10.1
```

Интерфейс для данных параметров выглядит следующим образом:

```
# ip a show dev enp1s0
2: enp1s0:  mtu 1500 qdisc fq_codel state UP group default qlen 1000
   link/ether 52:54:00:db:e1:57 brd ff:ff:ff:ff:ff:ff
   inet 192.168.10.70/24 brd 192.168.122.255 scope global enp1s0
       valid_lft forever preferred_lft forever
...

```

3.3. Настройка политики контейнеризации

Для настройки политики контейнеризации необходимо запустить команду:

```
# podsec-create-policy 192.168.10.70 # ip-адрес_регистратора и веб-сервера подписей
Добавление привязки доменов registry.local sigstore.local к IP-адресу 192.168.10.70
Создание группы podman
Инициализация каталога /var/sigstore/ и подкаталогов хранения открытых ключей и
подписей образов
Создание каталога и подкаталогов /var/sigstore/
Создание группы podman_dev
Создание с сохранением предыдущих файла политик /etc/containers/policy.json
Создание с сохранением предыдущих файл /etc/containers/registries.d/default.yaml
описания доступа к открытым ключам подписантов
Добавление insecure-доступа к регистратору registry.local в файле
/etc/containers/registries.conf
Настройка использования образа registry.local/k8s-c10f1/pause:3.9 при запуске pod'ов
в podman (podman pod init)

```

После настройки политики следующие файлы должны содержать указанный текст:

- файл /etc/hosts должен содержать строку:

```
...
192.168.122.70 registry.local sigstore.local

```

- файл /etc/containers/policy.json, являющийся symlink к файлу /etc/containers/policy_YYYY-MM-DD_HH:mm:ss должен иметь содержимое (запрет доступа по всем ресурсам):

```
{
  "default": [
    {
      "type": "reject"
    }
  ],
  "transports": {
    "docker": {}
  }
}
```

- файл `/etc/containers/registries.d/default.yaml`, являющийся `symlink` к файлу `/etc/containers/registries.d/default_YYYY-MM-DD_HH:mm:ss` должен иметь содержимое (URLs доступа к серверу подписей):

```
default-docker:
  lookaside: http://sigstore.local:81/sigstore/
  sigstore: http://sigstore.local:81/sigstore/
```

3.4. Создание сервисов регистратора и веб-сервера подписей

Выполнить поднятие сервиса регистратора и веб-сервера подписей командой:

```
# podsec-create-services
Synchronizing state of nginx.service with SysV service script
with /lib/systemd/systemd-sysv-install.
Executing: /lib/systemd/systemd-sysv-install enable nginx
Created symlink /etc/systemd/system/multi-
user.target.wants/nginx.service → /lib/systemd/system/nginx.service.
registry
Created symlink /etc/systemd/system/multi-
user.target.wants/docker-registry.service →
/lib/systemd/system/docker-registry.service.
```

Проверьте функционирование сервисов:

```
# netstat -nlpt
Active Internet connections (only servers)
Proto Recv-Q Send-Q Local Address           Foreign Address         State
PID/Program name
...
tcp        0      0 0.0.0.0:81             0.0.0.0:*               LISTEN
14996/nginx -g daemo
...
tcp        0      0 :::80                 :::*                    LISTEN
15044/docker-registr
...
```

3.5. Создание пользователя разработчика образов контейнеров

Для создания пользователя разработчик образов контейнеров (`imagemaker`)

выполните команду:

```
# podsec-create-imagemakeruser imagemaker
```

```
Проверка. Является ли текущий сервер сервером, поддерживающий регистратор
(registry.local) и сервер подписи образов (sigstore.local)
Введите пароль пользователя imagemaker - разработчика образов контейнеров
passwd: updating all authentication tokens for user imagemaker.
You can now choose the new password or passphrase.
A valid password should be a mix of upper and lower case letters, digits, and
other characters. You can use a password containing at least 7 characters
from all of these classes, or a password containing at least 8 characters
from just 3 of these 4 classes.
An upper case letter that begins the password and a digit that ends it do not
```

ЛКНВ.11100-01 92 02

```

count towards the number of character classes used.
A passphrase should be of at least 3 words, 11 to 72 characters long, and
contain enough different characters.
Alternatively, if no one else can see your terminal now, you can pick this as
your password: "scant9Idle+Quick".
Enter new password:
Re-type new password:
passwd: all authentication tokens updated successfully.
gpg (GnuPG) 2.2.33; Copyright (C) 2021 Free Software Foundation, Inc.
This is free software: you are free to change and redistribute it.
There is NO WARRANTY, to the extent permitted by law.
gpg: создан каталог '/home/imagemaker/.gnupg'
gpg: создан шит с ключами '/home/imagemaker/.gnupg/pubring.kbx'
Выберите тип ключа:
  (1) RSA и RSA (по умолчанию)
  (2) DSA и Elgamal
  (3) DSA (только для подписи)
  (4) RSA (только для подписи)
 (14) Имеющийся на карте ключ
Ваш выбор?
длина ключей RSA может быть от 1024 до 4096.
Какой размер ключа Вам необходим? (3072)
Запрошенный размер ключа - 3072 бит
Выберите срок действия ключа.
  0 = не ограничен
  <n> = срок действия ключа - n дней
  <n>w = срок действия ключа - n недель
  <n>m = срок действия ключа - n месяцев
  <n>y = срок действия ключа - n лет
Срок действия ключа? (0)
Срок действия ключа не ограничен
Все верно? (y/N) y
GnuPG должен составить идентификатор пользователя для идентификации ключа.
Ваше полное имя: ImageMaker
Адрес электронной почты: test@ivk.ru
Примечание:
Вы выбрали следующий идентификатор пользователя:
  "ImageMaker <test@ivk.ru>"
Сменить (N)Имя, (C)Примечание, (E)Адрес; (O)Принять/(Q)Выход? O
Необходимо получить много случайных чисел. Желательно, чтобы Вы
в процессе генерации выполняли какие-то другие действия (печать
на клавиатуре, движения мыши, обращения к дискам); это даст генератору
случайных чисел больше возможностей получить достаточное количество энтропии.
Необходимо получить много случайных чисел. Желательно, чтобы Вы
в процессе генерации выполняли какие-то другие действия (печать
на клавиатуре, движения мыши, обращения к дискам); это даст генератору
случайных чисел больше возможностей получить достаточное количество энтропии.
gpg: /home/imagemaker/.gnupg/trustdb.gpg: создана таблица доверия
gpg: ключ E7DAAAB099C1C8A8 помечен как абсолютно доверенный
gpg: создан каталог '/home/imagemaker/.gnupg/openpgp-revocs.d'
gpg: сертификат отзыва записан в '/home/imagemaker/.gnupg/openpgp-
revocs.d/001E6716FA9EE98C3CAF6E0EE7DAAAB099C1C8A8.rev'.
открытый и секретный ключи созданы и подписаны.
pub  rsa3072 2023-05-24 [SC]
    001E6716FA9EE98C3CAF6E0EE7DAAAB099C1C8A8
uid  ImageMaker <test@ivk.ru>
sub  rsa3072 2023-05-24 [E]
gpg: проверка таблицы доверия
gpg: marginals needed: 3  completes needed: 1  trust model: pgp
gpg: глубина: 0  достоверных: 1  подписанных: 0  доверие: 0-, 0q, 0n, 0m,
0f, 1u
[root@arm6 podsec-1.0.0]#

```

Файл `/etc/containers/policy.json`, должен изменить symlink на другой файл `/etc/containers/policy_YYYY-MM-DD_HH:mm:ss` с содержимым (разрешение доступа к регистратору `registry.local` с открытым ключом пользователя `imagemaker`):

```
{
  "default": [
    {
      "type": "reject"
    }
  ],
  "transports": {
    "docker": {
      "registry.local": [
        {
          "type": "signedBy",
          "keyType": "GPGKeys",
          "keyPath": "/var/sigstore/keys/imagemaker.pgp"
        }
      ]
    }
  }
}
```

Должен появиться каталог `/var/sigstore/` со следующей структурой:

```
├─ index.html
├─ keys
├─ ┬─ imagemaker.pgp
│   └─ policy.json
└─ sigstore
```

Проверьте доступ к этому каталогу через `http`:

```
# curl -s http://sigstore.local:81/keys/ | jq
[
  {
    "name": "imagemaker.pgp",
    "type": "file",
    "mtime": "Tue, 23 May 2023 05:43:59 GMT",
    "size": 2436
  },
  {
    "name": "policy.json",
    "type": "file",
    "mtime": "Tue, 23 May 2023 05:43:25 GMT",
    "size": 276
  }
]
```

3.6. Создание пользователя информационной системы

Для создания пользователя информационной системы (poduser) выполните команду:

```
# podsec-create-podmanusers poduser
```

Введите пароль пользователя 'poduser':

```
passwd: updating all authentication tokens for user poduser.
```

You can now choose the new password or passphrase.

A valid password should be a mix of upper and lower case letters, digits, and other characters. You can use a password containing at least 7 characters from all of these classes, or a password containing at least 8 characters from just 3 of these 4 classes.

An upper case letter that begins the password and a digit that ends it do not count towards the number of character classes used.

A passphrase should be of at least 3 words, 11 to 72 characters long, and contain enough different characters.

Alternatively, if no one else can see your terminal now, you can pick this as your password: "brook=Molten7Taboo".

```
Enter new password:
```

```
Re-type new password:
```

```
passwd: all authentication tokens updated successfully.
```

3.7. Проверка работы podman в rootless-режиме

Выполнить авторизацию в роли пользователя от имени учетной записи пользователя imagemaker, скачать и загрузить в локальное хранилище образ ALTLinux:

```
$ podman pull --tls-verify registry.altlinux.org/alt/alt
Trying to pull registry.altlinux.org/alt/alt:latest...
Getting image source signatures
Copying blob 9ab3f3206235 done
Copying blob cedd146c7d35 done
Copying config ff2762c6c8 done
Writing manifest to image destination
Storing signatures
ff2762c6c8cc9468e0651364e4347aa5c769d78541406209e9ab74717f29e641
$ podman tag registry.altlinux.org/alt/alt registry.local/alt/alt
$ podman push --tls-verify=false --sign-by='<test@ivk.ru>'
registry.local/alt/alt
Getting image source signatures
Copying blob 60bdc4ff8a54 done
Copying blob 9a03b2bc42d8 done
Copying config ff2762c6c8 done
Writing manifest to image destination
Creating signature: Signing image using simple signing
Storing signatures
```

Выполнить запуск образа контейнера:

```
podman run -it registry.local/alt/alt:latest bash
```

4. KUBERNETES

4.1. Подготовка

Подготовьте несколько машин (nodes), одна из которых будет мастером.

Системные требования:

- 2 Гбайт ОЗУ или больше;
- 2 ядра процессора или больше;
- все машины должны быть доступны по сети друг для друга;
- своп должен быть выключен;
- на них должны быть установлены следующие пакеты:

```
# apt-get install kubernetes-kubeadm kubernetes-kubelet cri-tools
```

- и запущены сервисы kubelet и kube-proxy:

```
# systemctl enable --now kubelet kube-proxy
```

4.2. Разворачивание кластера

1) На мастере нужно запустить команду для запуска кластера:

```
# kubeadm init --pod-network-cidr=10.244.0.0/16 --ignore-  
preflight-errors=SystemVerification
```

где:

- --pod-network-cidr=10.244.0.0/16 – внутренняя (разворачиваемая Kubernetes) сеть, данное значение рекомендуется оставить для правильной работы Flannel.

В конце вывода будет строка вида:

```
kubeadm join <ip адрес>:<порт> --token <токен> --discovery-token-  
ca-cert-hash sha256:<хэш>
```

2) Настройка kubernetes для работы от пользователя:

- создать каталог ~/.kube:

```
$ mkdir ~/.kube
```

- от администратора скопировать файл конфигурации:

```
# cp /etc/kubernetes/admin.conf ~<пользователь>/.kube/config
```

- изменить владельца файла конфигурации:

```
# chown <пользователь>: ~<пользователь>/.kube/config
```

3) Подключить к мастеру все остальные ноды:

```
# kubeadm join <ip адрес>:<порт> --token <токен> --discovery-
token-ca-cert-hash sha256:<хэш> --ignore-preflight-
errors=SystemVerification
```

Проверить наличие нод можно так:

```
$ kubectl get nodes -o wide
```

Пример вывода:

NAME	STATUS	ROLES	AGE	VERSION	INTERNAL-IP
EXTERNAL-IP	OS-IMAGE	KERNEL-VERSION		CONTAINER-RUNTIME	
...					

4) Далее следует развернуть сеть. Для этого можно запустить команду:

```
$ kubectl apply -f
```

Проверить работу – выполнить команду:

```
$ kubectl get pods --namespace kube-system
```

Пример корректного вывода:

NAME	READY	STATUS	RESTARTS	AGE
coredns-78fcdf6894-6trk7	1/1	Running	0	2h
coredns-78fcdf6894-nwt51	1/1	Running	0	2h
etcd-k8s	1/1	Running	0	2h
kube-apiserver-k8s	1/1	Running	0	2h
kube-controller-manager-k8s	1/1	Running	0	2h
kube-flannel-ds-894bt	1/1	Running	0	2h
kube-flannel-ds-kbngw	1/1	Running	0	2h
kube-flannel-ds-n7h45	1/1	Running	0	2h
kube-flannel-ds-tz2rc	1/1	Running	0	2h
kube-proxy-6f4lm	1/1	Running	0	2h
kube-proxy-f92js	1/1	Running	0	2h
kube-proxy-qkh54	1/1	Running	0	2h
kube-proxy-szvlr	1/1	Running	0	2h
kube-scheduler-k8s	1/1	Running	0	2h

Следует обратить внимание, что `coredns` находятся в состоянии `Running`. Количество `kube-flannel` и `kube-proxy` зависит от общего числа нод (в данном случае их четыре).

4.3. Тестовый запуск `nginx`

1) Создать `Deployment`:

```
$ kubectl apply -f
```

2) Затем создать сервис, с помощью которого можно получить доступ к приложению из внешней сети.

Сохраните в файл `nginx-service.yaml` следующую конфигурацию:

```
apiVersion: v1
kind: Service
metadata:
  name: nginx
  labels:
    app: nginx
spec:
  type: NodePort
  ports:
  - port: 80
    targetPort: 80
  selector:
    app: nginx
```

3) Запустите новый сервис:

```
$ kubectl apply -f nginx-service.yaml
```

4) Чтобы узнать порт `nginx` выполните команду:

```
$ kubectl get svc nginx
```

Пример вывода:

NAME	TYPE	CLUSTER-IP	PORT(S)	EXTERNAL-IP	AGE
nginx	NodePort	10.108.199.141	<none>	80:32336/TCP	4h

5) Проверьте работу:

```
$ curl <IP-адрес>:<порт>
```

где:

- IP-адрес – это адрес любой из нод;
- порт – это порт сервиса, полученный с помощью предыдущей команды. Если использовать данные из примеров, то возможная команда:

```
curl 10.10.3.120:32336.
```

4.4. Настройка kubernetes для работы в rootless режиме

4.4.1. Установка необходимых пакетов и настройка сети

Для работоспособности kubernetes необходимо установить в систему следующие пакеты:

```
# apt-get install -y podsec podsec-k8s-rbac podsec-k8s podsec-inotify
```

Для корректной работы Kubernetes необходимо выделить для регистратора и веб-сервера подписей отдельный IP-адрес. Это может быть доступный из локальной сети адрес другого интерфейса или дополнительный статический адрес на интерфейсе локальной сети. Основным адресом, используемым для доступа к API-интерфейсу kube-apiserver мастера узла, адресом регистратора и веб-сервера подписей должны быть статическими и не изменяться после перезагрузки узла.

Например, структура файлов каталога `/etc/net/ifaces/ensp1s0` описания интерфейса `ensp1s0` с адресом `192.168.10.10` для регистратора и веб-сервера подписей и адресом `192.168.10.11` для API-интерфейса `kube-apiserver`:

- options:

```
BOOTPROTO=static  
TYPE=eth  
CONFIG_WIRELESS=no  
SYSTEMD_BOOTPROTO=static  
CONFIG_IPV4=yes  
DISABLED=no  
NM_CONTROLLED=no  
SYSTEMD_CONTROLLED=no
```

- ipv4address:

```
192.168.10.11/24  
192.168.10.11/24
```

- `ipv4route:`

```
default via 192.168.10.1
```

- `resolv.conf:`

```
nameserver 192.168.10.1
```

Интерфейс для данных параметров выглядит следующим образом:

```
# ip a show dev enp1s0
2: enp1s0: mtu 1500 qdisc fq_codel state UP group default qlen
1000
    link/ether 52:54:00:db:e1:57 brd ff:ff:ff:ff:ff:ff
    inet 192.168.10.10/24 brd 192.168.10.255 scope global enp1s0
        valid_lft forever preferred_lft forever
    inet 192.168.10.11/24 brd 192.168.10.255 scope global
secondary enp1s0
    valid_lft forever preferred_lft forever
    ...
```

4.4.2. Настройка политики контейнеризации и сервисов

Для настройки политики контейнеризации необходимо выполнить команду:

```
# podsec-create-policy 192.168.10.10 # ip-адрес_регистратора и веб-
сервера подписей
Добавление привязки доменов registry.local sigstore.local к IP-адресу
192.168.10.10
Создание группы podman
Инициализация каталога /var/sigstore/ и подкаталогов хранения открытых
ключей и подписей образов
Создание каталога и подкаталогов /var/sigstore/
Создание группы podman_dev
Создание с сохранением предыдущих файла политик
/etc/containers/policy.json
Создание с сохранением предыдущих файл
/etc/containers/registries.d/default.yaml описания доступа к открытым
ключам подписантов
Добавление insecure-доступа к регистратору registry.local в файле
/etc/containers/registries.conf
Настройка использования образа registry.local/k8s-c10f1/pause:3.9 при
запуска pod'ов в podman (podman pod init)
```

После выполнения команды:

- файл `/etc/host` должен содержать строку:

```
...
192.168.10.10 registry.local sigstore.local
```

- файл `/etc/containers/policy.json`, являющийся `symlink`'ом к файлу `/etc/containers/policy_YYYY-MM-DD_HH:mm:ss` должен иметь содержимое (запрет доступа по всем ресурсам):

```
{
  "default": [
    {
      "type": "reject"
    }
  ],
  "transports": {
    "docker": {}
  }
}
```

- файл `/etc/containers/registries.d/default.yaml`, являющийся `symlink`'ом к файлу `/etc/containers/registries.d/default_YYYY-MM-DD_HH:mm:ss` должен иметь содержимое (URLs доступа к серверу подписей):

- `default-docker:`

```
lookaside: http://sigstore.local:81/sigstore/
sigstore: http://sigstore.local:81/sigstore/
```

Запуск сервисов регистратора и веб-сервера подписей командой:

```
# podsec-create-services
Synchronizing state of nginx.service with SysV service script
with /lib/systemd/systemd-sysv-install.
Executing: /lib/systemd/systemd-sysv-install enable nginx
Created symlink /etc/systemd/system/multi-
user.target.wants/nginx.service → /lib/systemd/system/nginx.service.
registry
Created symlink /etc/systemd/system/multi-
user.target.wants/docker-registry.service →
/lib/systemd/system/docker-registry.service.
```

Проверьте функционирование сервисов:

```
# netstat -nlpt
Active Internet connections (only servers)
Proto Recv-Q Send-Q Local Address           Foreign Address         State
PID/Program name
...
tcp        0      0 0.0.0.0:81             0.0.0.0:*               LISTEN
14996/nginx -g daem
...
tcp        0      0 :::80                 :::*                    LISTEN
15044/docker-regist
...
```

4.4.3. Создание пользователя разработчика образов контейнеров

Для создания пользователя разработчик образов контейнеров (imagemaker)

необходимо выполнить команду:

```
# podsec-create-imagemakeruser imagemaker
```

```
Проверка. Является ли текущий сервер сервером, поддерживающий регистратор
(registry.local) и сервер подписи образов (sigstore.local)
Введите пароль пользователя imagemaker - разработчика образов контейнеров
passwd: updating all authentication tokens for user imagemaker.
You can now choose the new password or passphrase.
A valid password should be a mix of upper and lower case letters, digits, and
other characters. You can use a password containing at least 7 characters
from all of these classes, or a password containing at least 8 characters
from just 3 of these 4 classes.
An upper case letter that begins the password and a digit that ends it do not
count towards the number of character classes used.
A passphrase should be of at least 3 words, 11 to 72 characters long, and
contain enough different characters.
Alternatively, if no one else can see your terminal now, you can pick this as
your password: "scant9Idle+Quick".
Enter new password:
Re-type new password:
passwd: all authentication tokens updated successfully.
gpg (GnuPG) 2.2.33; Copyright (C) 2021 Free Software Foundation, Inc.
This is free software: you are free to change and redistribute it.
There is NO WARRANTY, to the extent permitted by law.
gpg: создан каталог '/home/imagemaker/.gnupg'
gpg: создан щит с ключами '/home/imagemaker/.gnupg/pubring.kbx'
Выберите тип ключа:
(1) RSA и RSA (по умолчанию)
(2) DSA и Elgamal
(3) DSA (только для подписи)
(4) RSA (только для подписи)
(14) Имеющийся на карте ключ
Ваш выбор?
длина ключей RSA может быть от 1024 до 4096.
Какой размер ключа Вам необходим? (3072)
Запрошенный размер ключа - 3072 бит
Выберите срок действия ключа.
```

```

0 = не ограничен
<n> = срок действия ключа - n дней
<n>w = срок действия ключа - n недель
<n>m = срок действия ключа - n месяцев
<n>y = срок действия ключа - n лет
Срок действия ключа? (0)
Срок действия ключа не ограничен
Все верно? (y/N) y
GnuPG должен составить идентификатор пользователя для идентификации ключа.
Ваше полное имя: ImageMaker
Адрес электронной почты: test@ivk.ru
Примечание:
Вы выбрали следующий идентификатор пользователя:
"ImageMaker <test@ivk.ru>"
Сменить (N)Имя, (C)Примечание, (E)Адрес; (O)Принять/(Q)Выход? O
Необходимо получить много случайных чисел. Желательно, чтобы Вы
в процессе генерации выполняли какие-то другие действия (печать
на клавиатуре, движения мыши, обращения к дискам); это даст генератору
случайных чисел больше возможностей получить достаточное количество энтропии.
Необходимо получить много случайных чисел. Желательно, чтобы Вы
в процессе генерации выполняли какие-то другие действия (печать
на клавиатуре, движения мыши, обращения к дискам); это даст генератору
случайных чисел больше возможностей получить достаточное количество энтропии.
gpg: /home/imagemaker/.gnupg/trustdb.gpg: создана таблица доверия
gpg: ключ E7DAAAB099C1C8A8 помечен как абсолютно доверенный
gpg: создан каталог '/home/imagemaker/.gnupg/openpgp-revocs.d'
gpg: сертификат отзыва записан в '/home/imagemaker/.gnupg/openpgpprevocs.
d/001E6716FA9EE98C3CAF6E0EE7DAAAB099C1C8A8.rev'.
открытый и секретный ключи созданы и подписаны.
pub rsa3072 2023-05-24 [SC]
001E6716FA9EE98C3CAF6E0EE7DAAAB099C1C8A8
uid ImageMaker <test@ivk.ru>
sub rsa3072 2023-05-24 [E]
gpg: проверка таблицы доверия
gpg: marginals needed: 3 completes needed: 1 trust model: pgp
gpg: глубина: 0 достоверных: 1 подписанных: 0 доверие: 0-, 0q, 0n, 0m,
0f, 1u

```

Файл /etc/containers/policy.json, должен изменить symlink на другой файл /etc/containers/policy_YYYY-MM-DD_НН:mm:ss с содержимым (разрешение доступа к регистратору registry.local с открытым ключом пользователя imagemaker):

```

{
  "default": [
    {
      "type": "reject"
    }
  ],
  "transports": {
    "docker": {
      "registry.local": [
        {
          "type": "signedBy",
          "keyType": "GPGKeys",

```

```

        "keyPath": "/var/sigstore/keys/imagemaker.pgp"
      }
    ]
  }
}

```

Должен появиться каталог `/var/sigstore/` со следующей структурой:

```

├─ index.html
├─ keys
│  └─ imagemaker.pgp
│     └─ policy.json
└─ sigstore

```

Проверьте доступ к этому каталогу через `http`:

```

# curl -s http://sigstore.local:81/keys/ | jq
[
  {
    "name": "imagemaker.pgp",
    "type": "file",
    "mtime": "Tue, 23 May 2023 05:43:59 GMT",
    "size": 2436
  },
  {
    "name": "policy.json",
    "type": "file",
    "mtime": "Tue, 23 May 2023 05:43:25 GMT",
    "size": 276
  }
]

```

4.4.4. Загрузка kubernetes-образов

Загрузку `kubernetes-образов` необходимо выполнить от пользователя `imagemaker`:

```

$ podsec-load-sign-oci /media/ALTLinux/containers/amd64.tar.xz
amd64 test@ivk.ru

```

Примечание. До выполнения команды, дистрибутив должен быть примонтирован:

```

# mount /dev/sr0 /media/ALTLinux/
# ls -l /media/ALTLinux/containers/

```

Во время выполнения скрипта будет запрошен пароль для подписи.

Внимание!

Данную команду нельзя запускать путем получения прав пользователя через команду `su - imagemaker`, так как устанавливаются не все переменные среды. Сделайте полный вход под пользователем, например, по протоколу `ssh`:

```
# ssh imagemaker@localhost
```

После выполнения скрипта проверьте наличие образов в регистраторе:

```
# curl -s registry.local/v2/_catalog | jq
{
  "repositories": [
    "k8s-c10f1/cert-manager-cainjector",
    "k8s-c10f1/cert-manager-controller",
    "k8s-c10f1/cert-manager-webhook",
    "k8s-c10f1/coredns",
    "k8s-c10f1/etcd",
    "k8s-c10f1/flannel",
    "k8s-c10f1/flannel-cni-plugin",
    "k8s-c10f1/kube-apiserver",
    "k8s-c10f1/kube-controller-manager",
    "k8s-c10f1/kube-proxy",
    "k8s-c10f1/kube-scheduler",
    "k8s-c10f1/pause"
  ]
}
```

И наличие подписей в каталоге `/var/sigstore/sigstore/k8s-c10f1`:

```
└─ k8s-c10f1
   └─ cert-manager-
      cainjector@sha256=36a19269312740daa04ea77e4edb87983230d6c4e6e5dd9
      5b9c3640e5fa300b5
         └─ signature-1
      └─ cert-manager-
      controller@sha256=0d6eed2c732d605488e51c3d74aa61d29eb75b2cfadd027
      6488791261368b911
         └─ signature-1
      └─ cert-manager-
      webhook@sha256=7f0ca1ca7724c31b95efc0cfa21f91768e8e057e9a42a9c1e2
      4d18960c9fe88c
         └─ signature-1
      └─ coredns@sha256=5256bbacc84b80295e64b51d03577dc0494f7db7944ae95b7a
      63fd6cb0c7737a
         └─ signature-1
      └─ etcd@sha256=da030977338e36b5a1cadb6380a1f87c2cbda4da4950bd915328c
      3aed5264896
```

```

    └── signature-1
    └── flannel-cni-
plugin@sha256=8fdc6ac8dbbc9916814a950471e1bf9da9e3928dca342216f93
1d96b6e9017fe
    └── signature-1
flannel@sha256=7994c6c2a5e0e6d206b84a516b0a4215ba9de3b898cab9972f
0015f8fd0c0f69
    └── signature-1
    └── kube-
apiserver@sha256=035d353805cc994b12a030c9495adddb66fc91e4325b879e
4578c7603b1bb982
    └── signature-1
    └── kube-controller-
manager@sha256=50217c9d11a0d41b069efa231958fada60de3666d8c682df29
7ee371f7e559c0
    └── signature-1
    └── kube-
proxy@sha256=d6e80ea2485beb059cb1c565fc92f91561c3e28a335c022da4d5
48f429b811da
    └── signature-1
    └── kube-
scheduler@sha256=ad17d07c44aff8d0e8ca234f051556761bdeb82d4f62ff89
2a4f7aa7d9f027d4
    └── signature-1
pause@sha256=f14315ad18ed3dc1672572c3af9f6b28427cf036a43cc00ebac8
85e919b59548
    └── signature-1

```

Число подкаталогов должно совпадать с числом образов в регистраторе и каждый подкаталог должен иметь файл `signature-1`.

4.4.5. Инициализация мастер-узла

Для инициализации мастера узла необходимо изменить переменную `PATH`:

```
export PATH=/usr/libexec/podsec/u7s/bin/:$PATH
```

При запуске в параметре `--apiserver-advertise-address` укажите IP-адрес API-интерфейса `kube-apiserver`. Этот адрес должен отличаться от IP-адреса регистратора и веб-сервера подписей.

Запустите команду:

```
# kubeadm -v 9 init --apiserver-advertise-address 192.168.10.11
```

По умолчанию уровень отладки устанавливается в 0. Если необходимо увеличить уровень отладки, укажите перед подкомандой `init` флаг `-v n`. Где `n` принимает значения от 0 до 9-ти.

После:

- генерации сертификатов в каталоге `/etc/kubernetes/pki`;
- загрузки образов, генерации conf-файлов в каталоге `/etc/kubernetes/manifests/`, `/etc/kubernetes/manifests/etcd/`;
- запуска сервиса `kubelet` и Pod'ов системных `kubernetes-образов` инициализируется `kubernetes-кластер` из одного узла.

Внимание!

По окончании скрипт выводит строки подключения `master(Control Plane)` и `worker-узлов`. Эти данные необходимо запомнить!

```
You can now join any number of control-plane nodes by copying
certificate authorities
```

```
and service account keys on each node and then running the
following as root:
```

```
kubeadm join xxx.xxx.xxx.xxx:6443 --token ... --discovery-token-
ca-cert-hash sha256:... --control-plane
```

```
Then you can join any number of worker nodes by running the
following on each as root:
```

```
kubeadm join xxx.xxx.xxx.xxx:6443 --token ... --discovery-token-
ca-cert-hash sha256:...
```

Для корректной работы контейнеров с сетью необходимо выполнить запуск сетевого маршрутизатора для контейнеров `kube-flannel`.

На мастер-узле от администратора (`root`) выполните команду:

```
# kubectl apply -f /etc/kubernetes/manifests/kube-flannel.yml
Connected to the local host. Press ^] three times within 1s to
exit session.
[INFO] Entering RootlessKit namespaces: OK
namespace/kube-flannel created
clusterrole.rbac.authorization.k8s.io/flannel created
clusterrolebinding.rbac.authorization.k8s.io/flannel created
serviceaccount/flannel created
configmap/kube-flannel-cfg created
daemonset.apps/kube-flannel-ds created
Connection to the local host terminated.
```

После завершения скрипта в течении минуты настраиваются сервисы мастер-узла кластера. По ее истечении проверьте работу `usernetes (rootless kuber)`.

На мастер-узле выполните команду:

```
# kubectl get daemonsets.apps -A
```

NAMESPACE	NAME	DESIRED	CURRENT	READY	UP-TO-DATE	AVAILABLE	NODE SELECTOR	AGE
kube-flannel	kube-flannel-ds	2	2	2	2	2	<none>	102s
kube-system	kube-proxy	2	2	2	2	2	kubernetes.io/os=linux	8h

Число READY каждого daemonset должно быть равно числу DESIRED и должно быть равно числу узлов кластера:

```
# kubectl get nodes -o wide
```

Проверьте работу usernetes (rootless kuber):

```
# kubectl get all -A
```

NAMESPACE	NAME	READY	STATUS	RESTARTS	AGE
kube-flannel	pod/kube-flannel-ds-hqffx	1/1	Running	0	115s
kube-system	pod/coredns-74bb9ff8c9-bt2r2	1/1	Running	0	32m
kube-system	pod/coredns-74bb9ff8c9-t7vz5	1/1	Running	0	32m
kube-system	pod/etcd-alt-sp-server-20230529-x86-64-c10f1	1/1	Running	0	32m
kube-system	pod/kube-apiserver-alt-sp-server-20230529-x86-64-c10f1	1/1	Running	0	32m
kube-system	pod/kube-controller-manager-alt-sp-server-20230529-x86-64-c10f1	1/1	Running	0	32m
kube-system	pod/kube-proxy-d9vb4	1/1	Running	0	32m
kube-system	pod/kube-scheduler-alt-sp-server-20230529-x86-64-c10f1	1/1	Running	0	32m

NAMESPACE	NAME	TYPE	CLUSTER-IP	EXTERNAL-IP	PORT(S)	AGE
default	service/kubernetes	ClusterIP	10.96.0.1	<none>	443/TCP	33m
kube-system	service/kube-dns	ClusterIP	10.96.0.10	<none>	53/UDP, 53/TCP, 9153/TCP	33m

NAMESPACE	NAME	DESIRED	CURRENT	READY	UP-TO-DATE	AVAILABLE	NODE SELECTOR	AGE
kube-flannel	daemonset.apps/kube-flannel-ds	1	1	1	1	1	<none>	115s
kube-system	daemonset.apps/kube-proxy	1	1	1	1	1	kubernetes.io/os=linux	33m

NAMESPACE	NAME	READY	UP-TO-DATE	AVAILABLE	AGE
kube-system	deployment.apps/coredns	2/2	2	2	33m

NAMESPACE	NAME	DESIRED	CURRENT	READY	AGE
kube-system	replicaset.apps/coredns-74bb9ff8c9	2	2	2	32m

Состояние всех Pod'ов должны быть в 1/1.

Проверьте состояние дерева процессов:

```
# pstree
...
systemd--(sd-pam)
      |--dbus-daemon
      |--kubernetes.kubelet.sh--nsenter_u7s--nsenter--kubernetes.kubelet.sh--kubernetes.kubelet--15*[{kubernetes.kubelet}]
      |--rootlesskit.sh--rootlesskit--exe--conmon--etcd--13*[{etcd}]
      |                               |--conmon--kubernetes.kube-scheduler--13*[{kubernetes.kube-scheduler}]
      |                               |--conmon--kubernetes.kube-controller--10*[{kubernetes.kube-controller}]
      |                               |--conmon--kubernetes.kube-apiserver--12*[{kubernetes.kube-apiserver}]
      |                               |--conmon--kubernetes.kube-proxy--9*[{kubernetes.kube-proxy}]
      |                               |--conmon--flanneld--13*[{flanneld}]
      |                               |--2*[conmon--coredns--11*[{coredns}]]
      |                               |--rootlesskit.sh--crio--13*[{crio}]
      |                               |--8*[{exe}]
      |                               |--slirp4netns
      |                               |--8*[{rootlesskit}]
...

```

Процесс `kubelet` запускается как сервис в `user namespace` процесса `rootlesskit`.

Все остальные процессы `kube-controller`, `kube-apiserver`, `kube-scheduler`, `kube-proxy`, `etcd`, `coredns`, `flanneld` запускаются как контейнеры от соответствующих образов:

- registry.local/k8s-c10f1/kube-controller-manager:v1.26.3;
- registry.local/k8s-c10f1/kube-apiserver:v1.26.3;
- registry.local/k8s-c10f1/kube-scheduler:v1.26.3;
- registry.local/k8s-c10f1/kube-proxy:v1.26.3;
- registry.local/k8s-c10f1/etcd:3.5.6-0;
- registry.local/k8s-c10f1/coredns:v1.9.3;
- registry.local/k8s-c10f1/flannel:v0.21.4.

4.4.6. Обеспечение запуска обычных Pod'ов на мастер-узле

По умолчанию на мастер-узле пользовательские Pod'ы не запускаются. Чтобы снять это ограничение наберите команду:

```
# kubectl taint nodes <host> node-role.kubernetes.io/control-plane:NoSchedule-
```

4.4.7. Подключение worker-узла к мастеру

Установите пакеты `podsec`:

```
# apt-get install -y podsec podsec-k8s-rbac podsec-k8s podsec-inotify
```

Выполнить настройку политики контейнеризации.

При настройке политик необходимо указать IP-адрес регистратора, созданного на мастер- узле:

```
# podsec-create-policy 192.168.10.10 # ip-адрес_регистратора и
# веб-сервера подписей
Добавление привязки доменов registry.local sigstore.local к IP-
адресу 192.168.10.10
Создание группы podman
Инициализация каталога /var/sigstore/ и подкаталогов хранения
открытых ключей и подписей образов
Создание каталога и подкаталогов /var/sigstore/
Создание с сохранением предыдущих файла политик
/etc/containers/policy.json
Создание с сохранением предыдущих файл
/etc/containers/registries.d/default.yaml описания доступа к
открытым ключам подписантов
Добавление insecure-доступа к регистратору registry.local в файле
/etc/containers/registries.conf
Настройка использования образа registry.local/k8s-c10f1/pause:3.9
при запуске pod'ов в podman (podman pod init)
```

Проверьте содержимое файла /etc/containers/policy.json

скопированного с мастер-узла:

```
{
  "default": [
    {
      "type": "reject"
    }
  ],
  "transports": {
    "docker": {
      "registry.local": [
        {
          "type": "signedBy",
          "keyType": "GPGKeys",
          "keyPath": "/var/sigstore/keys/imagemaker.pgp"
        }
      ]
    }
  }
}
```

Проверьте наличие открытого ключа `imagemaker.pgp` в каталоге `/var/sigstore/`:

```
└─ keys
   └─ imagemaker.pgp
      └─ policy.json
```

Для подключения и инициализации мастера узла необходимо изменить переменную `PATH`:

```
export PATH=/usr/libexec/podsec/u7s/bin/:$PATH
```

Скопировать команду подключения `worker`-узла, полученную на этапе установки начального мастер-узла. Запустите ее:

```
kubeadm join xxx.xxx.xxx.xxx:6443 --token ... --discovery-token-ca-cert-hash sha256:...
```

По умолчанию уровень отладки устанавливается в 0. Если необходимо увеличить уровень отладки укажите перед подкомандой `join` флаг `-v n`. Где `n` принимает значения от 0 до 9-ти.

По окончании скрипт выводит текст:

```
This node has joined the cluster:
* Certificate signing request was sent to apiservert and a
response was received.
* The Kubelet was informed of the new secure connection details.
```

Run 'kubectl get nodes' on the control-plane to see this node join the cluster.

Проверьте состояние дерева процессов:

```
# pstree
...
├─systemd├─(sd-pam)
│   ├─dbus-daemon
│   ├─kubelet.sh─nsenter_u7s─nsenter─_kubelet.sh─kubelet─15*[{kubelet}]
│   └─rootlesskit.sh─rootlesskit├─exe├─conmon─kube-proxy─9*[{kube-proxy}]
│   │   └─conmon─flanneld─13*[{flanneld}]
│   │   └─rootlesskit.sh─crio─13*[{crio}]
│   │   └─7*[{exe}]
│   └─slirp4netns
│       └─8*[{rootlesskit}]
...

```

Процесс `kubelet` запускается как сервис в `user namespace` процесса `rootlesskit`.

Все остальные процессы kube-proxy, kube-flannel запускаются как контейнеры от соответствующих образов registry.local/k8s-c10f1/kube-proxy:v1.26.3, registry.local/k8s-c10f1/flannel:v0.19.2.

Зайдите на мастер-узел и проверьте подключение worker-узла:

```
# kubectl get nodes -o wide
```

```
NAME          STATUS    ROLES          AGE      VERSION    INTERNAL-IP  EXTERNAL-IP   OS-IMAGE     KERNEL-VERSION  CONTAINER-RUNTIME
host-212 Ready    control-plane  7h54m   v1.26.3   10.96.0.1   <none>        ALT SP Server 11100-01     6.1.28-un-def-alt1 cri-o://1.26.2
host-226 Ready    <none>        8m30s   v1.26.3   10.96.0.1   <none>        ALT SP Server 11100-01     6.1.28-un-def-alt1 cri-o://1.26.2
```

4.5. Создание HA кластера kubernetes

4.5.1. Установка и настройка балансировщика запросов haproxy

В данном примере рассматривается создание и настройка с одним сервером haproxy с балансировкой запросов на мастер-узлы.

Установите пакет:

```
# apt-get install haproxy
```

Отредактируйте конфигурационный файл /etc/haproxy/haproxy.cfg:

- добавьте в него описание frontend'a main, принимающего запросы по порту 8443:

```
frontend main
  bind *:8443
  mode tcp
  option tcplog
  default_backend apiserver
```

- добавьте описание backend'a apiserver:

```
backend apiserver
  option httpchk GET /healthz
  http-check expect status 200
  mode tcp
  option ssl-hello-chk
  balance roundrobin
    server master01 <IP_или_DNS_начального_мастер_узла>:6443 check
```

- запустите haproxy:

```
# systemctl enable --now haproxy
```

4.5.2. Установка и инициализация начального мастер-узла для работы с haproxy

Выполните все пункты п. 4.4.1 – 4.4.4.

4.5.3. Инициализация мастер-узла при работе с балансировщиком haproxy

Для инициализации мастера узла необходимо изменить переменную PATH:

```
export PATH=/usr/libexec/podsec/u7s/bin/:$PATH
```

При установке начального мастер-узла необходимо параметром `control-plane-endpoint` указать URL балансировщика haproxy:

```
# kubeadm init --apiserver-advertise-address 192.168.10.11 --control-plane-endpoint <IP_адрес_haproxy>:8443
```

При запуске в параметре `--apiserver-advertise-address` укажите IP-адрес API-интерфейса `kube-apiserver`. Этот адрес должен отличаться от IP-адреса регистратора и веб-сервера подписей.

Кроме этого, IP-адреса в параметрах `--apiserver-advertise-address` и `--control-plane-endpoint` должны отличаться. Если haproxy развернут на том же мастер-узле, укажите в параметре `--control-plane-endpoint` IP-адрес (или домен) регистратора и веб-сервера подписей.

В результате инициализации `kubeadm` выведет команды подключения дополнительных `control-plane` и `worker` узлов, которую необходимо запомнить для дальнейшего подключения `worker` и `control-plane` узлов:

```
...
You can now join any number of the control-plane node running the following command
on each as root:
```

```
kubeadm join <IP_адрес_haproxy>:8443 --token ... \
--discovery-token-ca-cert-hash sha256:... \
--control-plane --certificate-key ...
```

Please note that the certificate-key gives access to cluster sensitive data, keep it secret!

As a safeguard, uploaded-certs will be deleted in two hours; If necessary, you can use

```
"kubeadm init phase upload-certs --upload-certs" to reload certs afterward.
```

Then you can join any number of worker nodes by running the following on each as root:

```
kubeadm join :8443 --token ... \
--discovery-token-ca-cert-hash sha256:...
```

```
...
```

Обратите внимание – в командах присоединения узлов указывается не URL созданного начального мастер-узла (<IP_или_DNS_начального_мастер_узла>:6443), а URL haproxy.

То есть вся работа с кластером в дальнейшем идет через балансировщик запросов haproxy.

4.5.4. Подключение и инициализация дополнительных ControlPlane(master)-узлов с указанием их в балансировщике запросов haproxy

Установите необходимые пакеты для работы с Kubernetes в rootless режиме:

```
# apt-get install -y podsec podsec-k8s-rbac podsec-k8s podsec-inotify
```

Вызовите команду по созданию политики контейнеризации, в качестве адреса регистратора необходимо указать IP-адрес, указанный при создании регистратора на первом control-plane мастер узле:

```
# podsec-create-policy 192.168.10.10 # ip-адрес_регистратора и веб-сервера подписей
Добавление привязки доменов registry.local sigstore.local к IP-адресу 192.168.10.10
Создание группы podman
Инициализация каталога /var/sigstore/ и подкаталогов хранения открытых ключей и
подписей образов
Создание каталога и подкаталогов /var/sigstore/
Создание с сохранением предыдущих файла политик /etc/containers/policy.json
Создание с сохранением предыдущих файл /etc/containers/registries.d/default.yaml
описания доступа к открытым ключам подписантов
Добавление insecure-доступа к регистратору registry.local в файле
/etc/containers/registries.conf
Настройка использования образа registry.local/k8s-c10f1/pause:3.9 при запуска pod'ов
в podman (podman pod init)
```

Проверьте содержимое файла /etc/containers/policy.json скопированного с мастер-узла:

```
{
  "default": [
    {
      "type": "reject"
    }
  ],
  "transports": {
    "docker": {
      "registry.local": [
        {
          "type": "signedBy",
          "keyType": "GPGKeys",
          "keyPath": "/var/sigstore/keys/imagemaker.pgp"
        }
      ]
    }
  ]
}
```

```

    }
  }
}

```

Проверьте наличие открытого ключа `imagemaker.pgp` в каталоге `/var/sigstore/`:

```

├─ keys
│  └─ imagemaker.pgp
│     └─ policy.json

```

Измените переменную `PATH`:

```
export PATH=/usr/libexec/podsec/u7s/bin/:$PATH
```

Скопируйте строку подключения `control-plane` узла, которая была в выводе при разворачивание первого `control-plane` узла и вызовите ее:

```
# kubectl join <IP_адрес_haproxy>:8443 --token ... \
  --discovery-token-ca-cert-hash sha256:... \
  --control-plane --certificate-key ...
```

В результате работы команда `kubectl join` выведет строки:

```
This node has joined the cluster and a new control plane instance
was created:
```

```
* Certificate signing request was sent to apiserver and approval
was received.
```

```
* The Kubelet was informed of the new secure connection details.
```

```
* Control plane label and taint were applied to the new node.
```

```
* The Kubernetes control plane instances scaled up.
```

```
* A new etcd member was added to the local/stacked etcd cluster.
```

```
...
```

```
Run 'kubectl get nodes' to see this node join the cluster.
```

Наберите на вновь созданном (или начальном) `control-plane` узле команду:

```
# kubectl get nodes
NAME          STATUS    ROLES          AGE      VERSION
<host1>      Ready    control-plane  4m31s   v1.26.3
<host2>      Ready    control-plane  26s     v1.26.3
```

Обратите внимание, что роль (**ROLES**) обоих узлов – `control-plane`.

Наберите команду:

```
# kubectl get all -A
```

```

NAMESPACE   NAME                                     READY   STATUS    RESTARTS   AGE   IP
NODE        NOMINATED NODE  READINESS GATES
kube-flannel pod/kube-flannel-ds-2mhqg             1/1    Running   0           153m  10.96.0.1
kube-flannel pod/kube-flannel-ds-95ht2             1/1    Running   0           153m  10.96.122.68
...
kube-system  pod/etcd-                               1/1    Running   0           174m  10.96.0.1

```

ЛКНВ.11100-01 92 02

```

kube-system    pod/etcd-                1/1    Running  0                170m    10.96.122.68
kube-system    pod/kube-apiserver-      1/1    Running  0                174m    10.96.0.1
kube-system    pod/kube-apiserver-      1/1    Running  0                170m    10.96.122.68
kube-system    pod/kube-controller-manager- 1/1    Running  1 (170m ago)    174m    10.96.0.1
kube-system    pod/kube-controller-manager- 1/1    Running  0                170m    10.96.122.68
kube-system    pod/kube-proxy-9nbxz     1/1    Running  0                174m
10.96.0.1
kube-system    pod/kube-proxy-bnmd7     1/1    Running  0                170m
10.96.122.68
kube-system    pod/kube-scheduler-      1/1    Running  1 (170m ago)    174m    10.96.0.1
kube-system    pod/kube-scheduler-      1/1    Running  0                170m    10.96.122.68
...

```

```

NAMESPACE      NAME                                DESIRED  CURRENT  READY  UP-TO-DATE  AVAILABLE
NODE SELECTOR  AGE    CONTAINERS  IMAGES  SELECTOR
kube-flannel   daemonset.apps/kube-flannel-ds    2        2        2      3            3
153m kube-flannel registry.local/k8s-c10f1/flannel:v0.19.2 app=flannel
kube-system    daemonset.apps/kube-proxy         2        2        2      2            2
kubernetes.io/os=linux 174m kube-proxy registry.local/k8s-c10f1/kube-proxy:v1.26.3
k8s-app=kube-proxy
...

```

Убедитесь, что сервисы pod/etcd, kube-apiserver, kube-controller-manager, kube-scheduler, kube-проxy, kube-flannel запустились на обоих control-plane узлах.

Для балансировки запросов по двум серверам добавьте URL подключенного control-plane узла в файл конфигурации /etc/haproxy/haproxy.cfg на первой control-plane где развернут регистратор и веб-сервер подписей:

```

backend apiserver
  option httpchk GET /healthz
  http-check expect status 200
  mode tcp
  option ssl-hello-chk
  balance roundrobin
    server master01 <IP_или_DNS_начального_мастер_узла>:6443 check
    server master02 <IP_или_DNS_подключенного_мастер_узла>:6443 check

```

и перезапустите haproxy:

```
# systemctl restart haproxy
```

4.5.5. Подключение дополнительных worker-узлов в HA кластер

Подключение дополнительных worker-узлов происходит как описано в п. 4.4.7.

4.6. Проверка работоспособности kubernetes в rootless режиме

Примечание. Проверка работоспособности kubernetes в rootless режиме проводится после выполнения настройки в соответствии с п. 4.4.

Перед проверкой работоспособности kubernetes необходимо выполнить загрузку образа в регистратор, для примера используется образ nginx.

Зайдите в систему под пользователем imagemaker.

Загрузка исходного образа:

```
$ podman pull --tls-verify docker.io/library/nginx:1.14.2
Trying to pull docker.io/library/nginx:1.14.2...
Getting image source signatures
Copying blob 8ca774778e85 skipped: already exists
Copying blob 27833a3ba0a5 skipped: already exists
Copying blob 0f23e58bd0b7 skipped: already exists
Copying config 295c7be079 done
Writing manifest to image destination
Storing signatures
295c7be079025306c4f1d65997fcf7adb411c88f139ad1d34b537164aa060369
```

Создание alias'a для помещения на локальный регистратор:

```
$ podman tag docker.io/library/nginx:1.14.2 registry.local/nginx
```

Помещение на локальный регистратор:

```
$ podman push --tls-verify=false --sign-by='<EMAIL>' registry.local/nginx
Getting image source signatures
Copying blob 5dacd731af1b done
Copying blob 82ae01d5004e done
Copying blob b8f18c3b860b done
Copying config 295c7be079 done
Writing manifest to image destination
Creating signature: Signing image using simple signing
Storing signatures
```

Во время помещения образа (если прошло достаточно много времени после последнего podman push) необходимо ввести пароль для подписи.

Выполните запуск образов nginx в виде deployment.

Под пользователем администратор (root):

- создайте манифест deployment.yaml:

```
apiVersion: apps/v1
kind: Deployment
metadata:
  name: nginx-deployment
spec:
  selector:
    matchLabels:
      app: nginx
```

ЛКНВ.11100-01 92 02

```

replicas: 2 # tells deployment to run 2 pods matching the template
template:
  metadata:
    labels:
      app: nginx
  spec:
    containers:
      - name: nginx
        image: registry.local/nginx
        ports:
          - containerPort: 80
---
apiVersion: v1
kind: Service
metadata:
  name: nginx
  labels:
    app: nginx
spec:
  type: NodePort
  ports:
    - port: 80
      targetPort: 80
  selector:
    app: nginx

```

- запустите deployment:

```
# kubectl apply -f deployment.yaml
```

- дождитесь разворачивания deployment и POD'ов:

```
# kubectl get pods,service -o wide
```

NAME	READY	STATUS	RESTARTS	AGE	IP	NODE
NOMINATED NODE READINESS GATES						
pod/nginx-deployment-7f688b6459-h2p7k	1/1	Running	0	20s	10.244.0.4	host-99
pod/nginx-deployment-7f688b6459-sz86q	1/1	Running	0	20s	10.244.1.2	host-26

NAME	TYPE	CLUSTER-IP	EXTERNAL-IP	PORT(S)	AGE	SELECTOR
service/kubernetes	ClusterIP	10.96.0.1	443/TCP		42m	
service/nginx	NodePort	10.111.222.98	80:31280/TCP		20s	app=nginx

На одном из узлов, где развернулся POD зайдите под пользователем `u7s-admin` и перейдите в namespace пользователя:

```
$ nsenter_u7s
```

Выберите любой из IP-адресов интерфейсов `tap0` или `cni0`:

```
# ip a show dev tap0
```

```
2: tap0: mtu 65520 qdisc fq_codel state UP group default qlen 1000
    link/ether 12:98:24:5b:ac:8d brd ff:ff:ff:ff:ff:ff
```

```

inet 10.96.122.26/32 scope global tap0
# ip a show dev cni0
4: cni0: mtu 65470 qdisc noqueue state UP group default qlen 1000
    link/ether 7e:8e:4e:7f:f7:5c brd ff:ff:ff:ff:ff:ff
    inet 10.244.1.1/24 brd 10.244.1.255 scope global cni0

```

Обратитесь к сервису `nginx` по выбранному IP-адресу и выделенному порту

(31280):

```

# curl http://10.244.1.1:31280
<!DOCTYPE html>
<html>
<head>
<title>Welcome to nginx!</title>
<style>
  body {
    width: 35em;
    margin: 0 auto;
    font-family: Tahoma, Verdana, Arial, sans-serif;
  }
</style>
</head>
<body>
<h1>Welcome to nginx!</h1>
<p>If you see this page, the nginx web server is successfully
installed and
working. Further configuration is required.</p>

<p>For online documentation and support please refer to
<a href="http://nginx.org/">nginx.org</a>.<br/>
Commercial support is available at
<a href="http://nginx.com/">nginx.com</a>.</p>

<p><em>Thank you for using nginx.</em></p>
</body>
</html>

```

Если необходим доступ к данному порту из внешней сети, необходимо выполнить проброс порта:

```
# rootlessctl add-ports 0.0.0.0:31280:31280/tcp
```

Запросите доступ к Pod'у `nginx` по внешнему порту:

```

# curl http://192.168.10.11:31280
<!DOCTYPE html>
<html>
<head>
<title>Welcome to nginx!</title>

```

5. УДАЛЕННОЕ ПОДКЛЮЧЕНИЕ К ВМ

5.1. VNC подключение к ВМ

К консоли или рабочему столу ВМ KVM можно удаленно подключиться по протоколу VNC. Настройка удаленного доступа к ВМ KVM по протоколу VNC выполняется с помощью менеджера ВМ (virt-manager).

В virt-manager необходимо открыть панель свойств ВМ и раздел «Дисплей Spice». В поле тип выберите VNC-сервер (рис. 30).

VNC-сервер, по умолчанию, обслуживает только локальные VNC-запросы (Только Localhost). При таких параметрах удаленный доступ к ВМ будет запрещен.

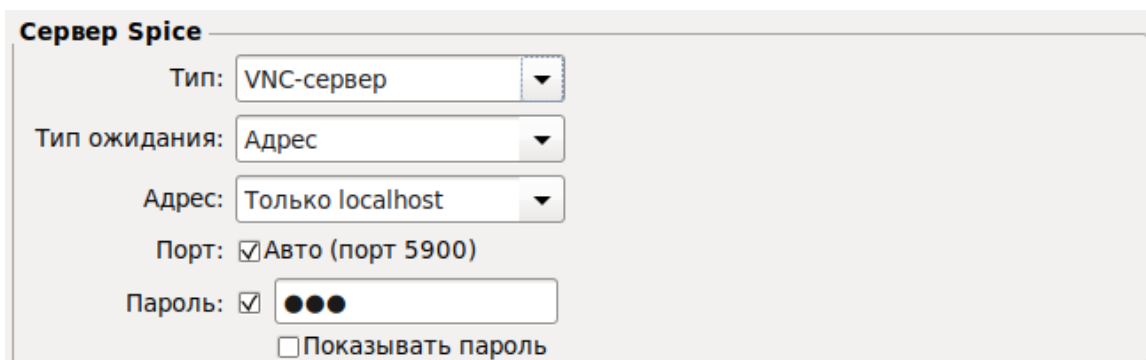

Сервер Spice

Тип: VNC-сервер

Тип ожидания: Адрес

Адрес: Только localhost

Порт: Авто (порт 5900)

Пароль: ●●●

Показывать пароль

Рис. 30 – VNC сервер

Для удаленного подключения к ВМ KVM по VNC-протоколу VNC-сервер хост системы должен обслуживать запросы с общедоступных сетевых интерфейсов. Для разрешения удаленного доступа на месте адреса необходимо выбрать «Все интерфейсы» (рис. 31).

Если на хосте несколько ВМ, к каждой из них можно будет подключиться через один IP-адрес и разные порты. Порт доступа к ВМ может быть назначен вручную или автоматически. Удаленный доступ к ВМ можно защитить паролем.

Сервер Spice

Тип: Сервер SPICE

Тип ожидания: Адрес

Адрес: Все интерфейсы

Порт: Авто (порт 5900)

Пароль: ●●●

Показывать пароль

OpenGL:

Рис. 31 – Разрешение удаленного доступа

5.1.1. Подключение VNC-клиента к удаленному компьютеру

Для подключения VNC-клиента к удаленному компьютеру требуется указать его IP-адрес или DNS-имя, и номер дисплея (по умолчанию, 0) или номер TCP-порта (по умолчанию, 5900). Если VNC-сервер требует авторизации, то при подключении к нему VNC-клиент запросит пароль. Пароль доступа к VNC-серверу не связан с каким-либо аккаунтом (учетной записью пользователя) на удаленном компьютере, а служит только для ограничения доступа к дисплею VNC-сервера.

После установки соединения и открытия экрана, в зависимости от настроек VNC-сервера, может потребоваться авторизация пользователя на виртуальном сервере или может быть открыта уже запущенная рабочая сессия какого-либо пользователя.

Так как на компьютере одновременно могут работать несколько VNC-серверов, для их разделения используют параметр номер дисплея. Например, один VNC-сервер может быть запущен на дисплее :0, другой – на дисплее :1. Каждому номеру дисплея соответствует номер TCP-порта, на котором VNC-сервер принимает соединения. Номер порта для дисплея получается прибавлением номера дисплея к базовому номеру порта – 5900. Дисплею :0 соответствует TCP-порт 5900, дисплею :1 – порт 5901.

5.1.2. Отключение VNC-клиента от удаленного компьютера

При закрытии окна VNC-клиента или после выхода из окружения средствами рабочего стола, в зависимости от настроек VNC-сервера, рабочая сессия пользователя может закрыться с остановкой всех используемых программ, или продолжать работу и быть доступной снова при повторном подключении к VNC-серверу.

5.2. SPICE подключение к VM

К консоли или рабочему столу VM KVM, можно удаленно подключиться по протоколу SPICE.

SPICE (Simple Protocol for Independent Computing Environments) – открытый протокол удаленного доступа к компьютеру или VM.

Протокол SPICE состоит из следующих элементов:

- SPICE-сервер – обычно QEMU/KVM гипервизор;
- SPICE-клиент – клиент удаленного доступа;
- SPICE-агент – гостевое дополнение, расширяющее интеграцию гостя и хоста;
- SPICE-сервер – графическая подсистема гипервизора.

Чтобы задействовать протокол SPICE в QEMU/KVM необходимо подключить протокол удаленного доступа к графической подсистеме SPICE.

Настройка удаленного доступа к VM KVM по протоколу SPICE выполняется с помощью менеджера VM (`virt-manager`).

В `virt-manager` нужно открыть панель свойств VM и раздел «Дисплей Spice». В поле тип необходимо выбрать «Сервер spice» (рис. 32).

SPICE-сервер, по умолчанию, обслуживает только локальные SPICE-запросы (Только Localhost). При таких параметрах удаленный доступ к VM будет запрещен.

Для удаленного подключения к VM KVM по SPICE-протоколу SPICE-сервер хост системы должен обслуживать запросы с общедоступных сетевых интерфейсов. Для разрешения удаленного доступа на месте адреса выберите «Все интерфейсы».

Порт доступа к ВМ может быть назначен вручную или автоматически. Удаленный доступ к ВМ можно защитить паролем.



Рис. 32 – Раздел «Дисплей Spice»

SPICE-агент – дополнительный механизм связи гостя с хостом. Предоставляет следующие возможности:

- передача доступа к мыши гостю;
- совместная работа с буфером обмена.

Также необходимо в конфигурацию добавить SPICE-канал (`spicevmc`) для обеспечения связи между хостом и гостем. Это можно сделать в `virt-manager`.

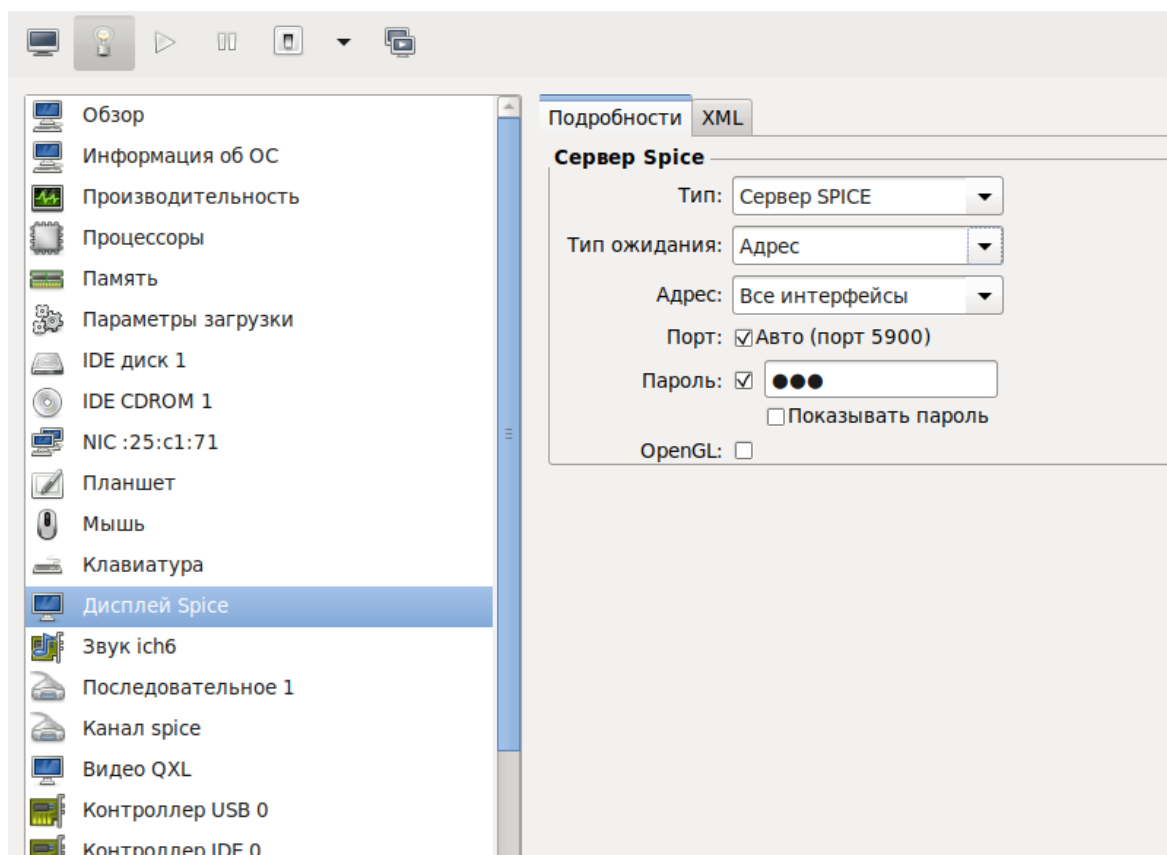
Сохраните настройки, нажав на кнопку «Завершить».

5.3. Проброс USB-устройств в ВМ через SPICE

Протокол удаленного доступа SPICE позволяет не только передавать данные устройств ввода-вывода, но и передавать по сети трафик USB-устройств – пробрасывать USB-устройства клиента без использования дополнительных программ USB-серверов, таких как `usbip`.

Проброс устройств может использоваться для получения и передачи данных на удаленные устройства из ВМ, например, на принтеры, USB-ключи, FLASH-накопители и другие низкоскоростные устройства.

Для настройки возможности проброса устройства необходимо разместить на сервере ВМ KVM под управлением SPICE с поддержкой USB redirect. В самой ВМ установка гостевых дополнений не требуется. На ВМ клиента необходимо установить Linux и SPICE и получить права администратора.

Далее с помощью SPICE клиента, например, `virt-viewer`, требуется осуществить подключение к ВМ.

Для установки выполните:

```
# apt-get install virt-viewer
```

Запустить данный клиент: «Приложения» → «Интернет» → «Удаленный рабочий стол».

Введите адрес подключения, например:

```
spice://<ip адрес или доменное имя компьютера>:<номер порта>
```

Введите пароль, если SPICE-сервер требует авторизации.

После чего пробросьте USB-устройство через меню «Выбор USB-устройств для перенаправления».

Отключение устройств осуществляется аналогичным способом.

6. АУДИТ СОБЫТИЙ БЕЗОПАСНОСТИ

В средстве контейнеризации/виртуализации должен быть определен перечень событий, необходимых для регистрации и учета.

Регистрации подлежат как минимум следующие события безопасности:

- неуспешные попытки аутентификации пользователей средства контейнеризации/виртуализации;
- создание, модификация и удаление образов контейнеров/виртуальных машин;
- получение доступа к образам контейнеров/виртуальным машинам;
- запуск и остановка контейнеров/виртуальных машин с указанием причины остановки;
- изменение ролевой модели;
- модификация запускаемых контейнеров;
- изменение конфигурации средства виртуализации/виртуальных машин;
- выявление известных уязвимостей в образах контейнеров и некорректности конфигурации;
- факты нарушения целостности объектов контроля.

6.1.1. Неуспешные попытки аутентификации пользователей средства контейнеризации/виртуализации

Для просмотра неуспешных попыток аутентификации пользователей – выполнить авторизацию в роли Администратора от имени учетной записи root в окне аутентификации консольного интерфейса ОС, выполнить поиск по записям журнала ОС, например, следующими командами:

```
# journalctl -r | grep pam_tcb  
# journalctl -r | grep pam  
# journalctl -r | grep pvedaemon
```

6.1.2. Создание, модификация и удаление образов контейнеров/виртуальных машин

Для просмотра записей журнала ОС, связанных с действиями над образами контейнеров – выполнить авторизацию в роли Администратора от имени учетной записи root в окне аутентификации консольного интерфейса ОС, выполнить поиск по записям журнала ОС, например, следующими командами:

```
# journalctl -r | grep image
# journalctl -r | grep build
```

Поиск записей, связанных с созданием и удалением виртуальных машин:

```
# journalctl -r | grep qmcreate
# journalctl -r | grep qmdestroy
```

6.1.3. Получение доступа к образам контейнеров

Для просмотра записей журнала ОС, связанных с получением доступа к образам контейнеров – выполнить авторизацию в роли Администратора от имени учетной записи root в окне аутентификации консольного интерфейса ОС, выполнить поиск по записям журнала ОС, например:

```
# journalctl -r | grep "podman.*image.*pull"
```

6.1.4. Запуск и остановка контейнеров с указанием причины остановки

Для просмотра записей журнала ОС, связанных с запуском и остановкой контейнеров – выполнить авторизацию в роли Администратора от имени учетной записи root в окне аутентификации консольного интерфейса ОС, выполнить поиск по записям журнала ОС, например, следующими командами:

```
# journalctl -r | grep "podman.*start"
# journalctl -r | grep "podman.*died"
```

6.1.5. Изменение ролевой модели

Для просмотра записей журнала ОС, связанных с изменением ролевой модели – выполнить авторизацию в роли Администратора от имени учетной записи root в окне аутентификации консольного интерфейса ОС, выполнить поиск по записям журнала ОС, например:

```
# journalctl -r -o json | grep "useradd"
```

Записи об изменении ролевой модели средства виртуализации:

```
# journalctl -r | grep pverbac
```

6.1.6. Модификация запускаемых контейнеров

Для просмотра записей журнала ОС, связанных с модификацией запускаемых контейнеров – выполнить авторизацию в роли Администратора от имени учетной записи root в окне аутентификации консольного интерфейса ОС, выполнить поиск по записям журнала ОС, например:

```
# journalctl -r -o json | grep "inotify-overlays"
```

6.1.7. Выявление известных уязвимостей в образах контейнеров и некорректности конфигурации

Для просмотра записей журнала ОС, связанных с мониторингом уязвимостей в образах контейнеров – выполнить авторизацию в роли Администратора от имени учетной записи root в окне аутентификации консольного интерфейса ОС, выполнить поиск по записям журнала ОС, например:

```
# journalctl -r -o json | grep "Total"
```

6.1.8. Факты нарушения целостности объектов контроля

Для просмотра записей журнала ОС, связанных с нарушением целостности объектов контроля – выполнить авторизацию в роли Администратора от имени учетной записи root в окне аутентификации консольного интерфейса ОС, выполнить поиск по записям журнала ОС, например:

```
# journalctl -r | grep 'osec:integralert_container\|integralert'
```

```
# journalctl -r | grep osec
```

6.1.9. Поиск по степени критичности события безопасности

Для просмотра записей журнала ОС, в зависимости от степени критичности события безопасности – выполнить авторизацию в роли Администратора от имени учетной записи root в окне аутентификации консольного интерфейса ОС, выполнить поиск по записям журнала ОС, например, следующие команды:

```
# journalctl -r | grep INFO
```

```
# journalctl -r | grep CRITICAL
```

```
# journalctl -r | grep HIGH
```

7. ВЫЯВЛЕНИЕ УЯЗВИМОСТЕЙ В ОБРАЗАХ КОНТЕЙНЕРОВ

7.1. Trivy

Trivy – сканер уязвимостей в образах контейнеров, файловых системах и репозиториях Git. Кроме того, trivy может находить ошибки в файлах конфигурации, жестко запрограммированные конфиденциальные данные, использование несовместимых лицензий в проекте.

Для установки утилиты выполните команду:

```
# apt-get install trivy
```

7.2. Использование

```
trivy <команда> [--scanners <сканер1,сканер2>] <цель>
```

Доступные команды:

- image (i) – сканировать образ контейнера;
- filesystem (fs) – сканировать локальную файловую систему;
- repository (repo) – сканировать git-репозиторий (удаленно);
- vm – сканировать образ виртуальной машины;
- kubernetes (k8s) – сканировать кластер кубернетес;
- aws – сканировать учетную запись AWS;
- config – сканировать файлы конфигурации;
- rootfs – сканировать rootfs;
- sbom – сканировать используемые пакеты ОС и программные зависимости (SBOM);
- completion – сгенерировать скрипт автозаполнения для указанной оболочки;
- module – управление модулями;
- plugin – управление плагинами;
- server – режим сервера;
- version – вывести версию.

Сканеры:

- vuln – известные уязвимости (CVE) (по умолчанию);
- config – проблемы с IAC и неправильные настройки;
- secret – конфиденциальная информация и секреты (по умолчанию);
- license – лицензии на программное обеспечение.

Получение подробной информации о команде:

```
$ trivy <команда> --help
```

7.3. Примеры использования

7.3.1. Образы контейнеров

Сканирование образа контейнера на уязвимости:

```
$ trivy image alt:p10
```

Сканирование образа контейнера на наличие уязвимостей HIGH и CRITICAL с сохранением результата в формате JSON в файл:

```
$ trivy image --severity HIGH,CRITICAL -f json -o test.json alt:p10
```

Вывести проблемы с лицензиями:

```
$ trivy image --scanners license alt:p10
```

Проверка конфигурации только в метаданных образа контейнера:

```
$ trivy image --scanners none --image-config-scanners config alt:p10
```

Сканирование локального образа контейнера в Podman:

```
$ podman images
```

REPOSITORY	TAG	IMAGE ID	CREATED	SIZE
registry.altlinux.org/alt/nginx	latest	862baa6fbed9	3 months ago	136 MB
registry.altlinux.org/alt/alt	p10	ff2762c6c8cc	6 months ago	118 MB

```
$ trivy image ff2762c6c8cc
```

Примечание. Для возможности сканирования локальных образов, должен быть запущен podman.socket:

```
$ systemctl --user start podman.socket
```

7.3.2. Клиент/сервер

Trivy может работать в режиме клиент/сервер. На сервере Trivy хранится база данных уязвимостей, а клиенту Trivy не нужно ее загружать.

Запуск сервера:

```
$ trivy server --listen localhost:8081
```

Примечание. Для возможности подключения извне, необходимо вместо localhost указать 0.0.0.0 или IP-адрес сервера.

Удаленное сканирование образа:

```
$ trivy image --server http://192.168.0.169:8081 alt:p10
```

Удаленное сканирование файловой системы:

```
$ trivy fs --server http://localhost:8081 --severity CRITICAL ./
```

8. OPENUDS

OpenUDS это многоплатформенный брокер подключений для создания и управления виртуальными рабочими местами.

Основные компоненты решения VDI на базе OpenUDS:

- OpenUDS Server (openuds-server) – брокер подключений пользователей, а также интерфейс администратора для настройки;
- SQL Server. Для работы django-приложения, которым является openuds-server, необходим SQL сервер, например, mysql или mariadb. SQL Server может быть установлен на отдельном сервере;
- платформа для запуска клиентских окружений и приложений. OpenUDS совместима со множеством систем виртуализации: PVE, OpenNebula, oVirt, OpenStack. Также возможно использование с отдельным сервером без виртуализации (аналог терминального решения);
- OpenUDS Client (openuds-client) – клиентское приложение для подключения к брокеру соединений и дальнейшего получения доступа к виртуальному рабочему окружению;
- OpenUDS Tunnel (openuds-tunnel) – решение для туннелирования обращений от клиента к виртуальному рабочему окружению. OpenUDS Tunnel предназначен для предоставления доступа из недоверенных сегментов сети, например, из сети Интернет. Устанавливается на отдельный сервер;
- OpenUDS Actor (openuds-actor) – ПО для гостевых виртуальных машин, реализует связку виртуальной машины и брокера соединений.

Рекомендуемые системные требования для решений на базе OpenUDS приведены в таблице 6.

Т а б л и ц а 6 – Системные требования

Компонент	ОЗУ	ЦП	Диск
OpenUDS Server	2 Гбайт	2 vCPUs	8 Гбайт
SQL Server	1 Гбайт	2 vCPUs	10 Гбайт
OpenUDS Tunnel	2 Гбайт	2 vCPUs	13 Гбайт

П р и м е ч а н и е . Если сервер с базой данных установлен на той же машине, где и OpenUDS Server, требуемое количество памяти нужно просуммировать.

8.1. Установка

8.1.1. Установка базы данных MySQL (MariaDB)

Установить MySQL (MariaDB):

```
# apt-get install mariadb-server
```

Запустить сервер mariadb и добавить его в автозагрузку:

```
# systemctl enable --now mariadb.service
```

Задать пароль root для mysql и настройки безопасности:

```
# mysql_secure_installation
```

Создать базу данных dbuds, пользователя базы данных dbuds с паролем password и предоставить ему привилегии в базе данных dbuds:

```
$ mysql -u root
Enter password:
```

```
MariaDB> CREATE DATABASE dbuds CHARACTER SET utf8 COLLATE
utf8_general_ci;
MariaDB> CREATE USER 'dbuds'@'%' IDENTIFIED BY 'password';
MariaDB> GRANT ALL PRIVILEGES ON dbuds.* TO 'dbuds'@'%' ;
MariaDB> FLUSH PRIVILEGES;
MariaDB> exit;
```

8.1.2. Установка OpenUDS Server

Установка OpenUDS Server выполняется следующей командой:

```
# apt-get install openuds-server-nginx
```

Для работы будут установлены следующие пакеты:

- openuds-server – django приложение;
- gunicorn – сервер приложений (обеспечивает запуск django как стандартного WSGI приложения);

- nginx – http-сервер, используется в качестве reverse-проxy для доступа к django приложению, запущенному с помощью gunicorn.

Настройка OpenUDS Server:

- отредактировать файл /etc/openuds/settings.py, указав корректные данные для подключения к SQL серверу:

```
DATABASES = {
    'default': {
        'ENGINE': 'django.db.backends.mysql',
        'OPTIONS': {
            'isolation_level': 'read committed',
        },
        'NAME': 'dbuds',
        'USER': 'dbuds',
        'PASSWORD': 'password',
        'HOST': 'localhost',
        'PORT': '3306',
    }
}
```

- заполнить базу данных начальными данными:

```
# su -s /bin/bash - openuds
$ cd /usr/share/openuds
$ python3 manage.py migrate
$ exit
```

- запустить gunicorn:

```
# systemctl enable --now openuds-web.service
```

- запустить nginx:

```
# cd /etc/nginx/sites-enabled.d/
# ln -s ../sites-available.d/openuds.conf /etc/nginx/sites-
enabled.d/openuds.conf
# systemctl enable --now nginx.service
```

- запустить менеджер задач OpenUDS:

```
# systemctl enable --now openuds-taskmanager.service
```

ВАЖНО

Перед запуском nginx, необходимо остановить, если она запущена, службу apache2:

```
# systemctl disable --now httpd2
```

Веб-интерфейс OpenUDS будет доступен по адресу <https://адрес-сервера/> (рис. 33).



Рис. 33

Примечания:

1. Имя/пароль по умолчанию: root/udsmam0.
2. Для получения доступа к панели администрирования OpenUDS, следует в меню пользователя выбрать пункт «Панель управления» (рис. 34).

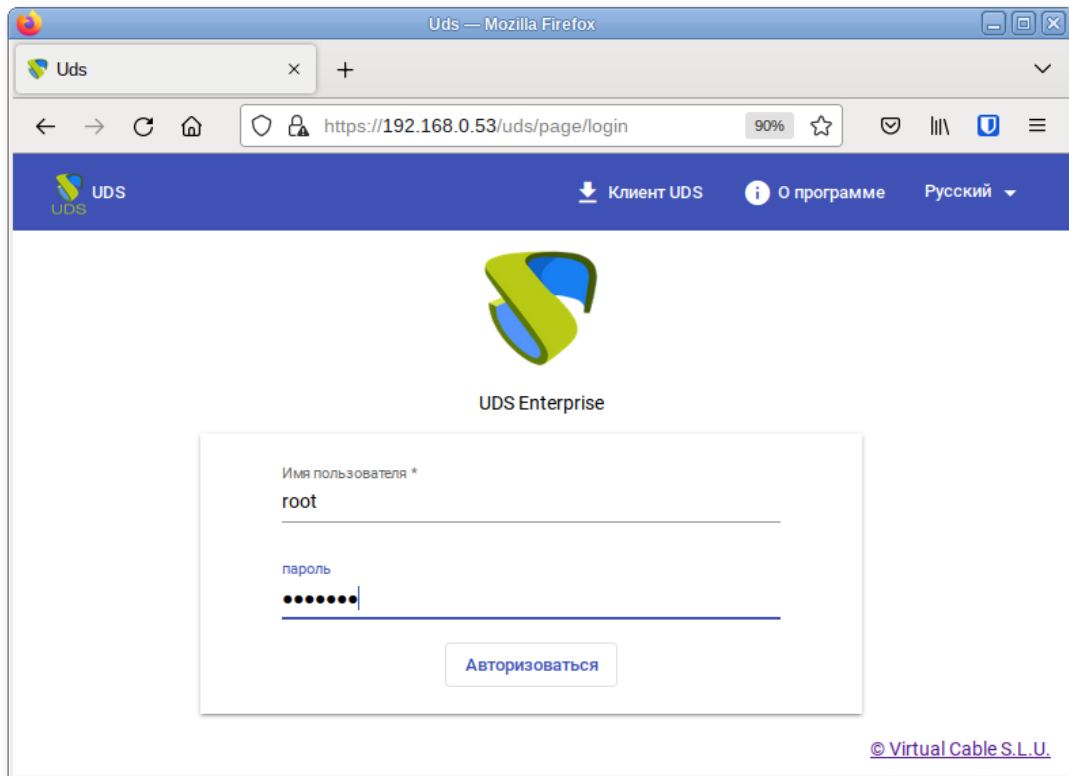

Рис. 34

8.1.3. Установка OpenUDS Tunnel

Установка OpenUDS Tunnel должна выполняться на отдельной от OpenUDS Server системе:

```
# apt-get install openuds-tunnel
```

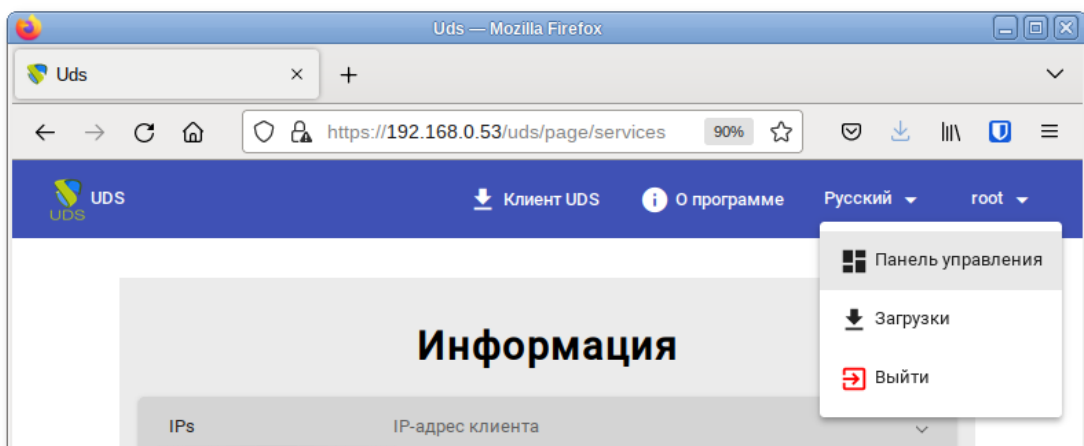
Примечание. При установке openuds-tunnel в /etc/openuds-tunnel/ssl генерируются сертификаты. Их можно заменить на свои, выпущенные внутри организации или Удостоверяющим Центром.

8.1.3.1. Настройка OpenUDS Tunnel

На системе с OpenUDS Tunnel:

- указать адрес сервера OpenUDS (брокера) в файле

```
/etc/openuds-tunnel/udstunnel.conf:
```

```
uds_server = http://192.168.0.53/uds/rest/tunnel/ticket
```

```
uds_token = 5ba9d52bb381196c2a22e495ff1c9ba4bdc03440b726aa8b
```

где 192.168.0.53 – адрес OpenUDS сервера (брокера);

- запустить и добавить в автозагрузку сервис OpenUDS Tunnel:

```
# systemctl enable --now openuds-tunnel.service
```

На сервере OpenUDS зарегистрировать туннельный сервер, выполнив команду:

```
# openuds_tunnel_register.py -H 192.168.0.88 -n Tunnel -t
5ba9d52bb381196c2a22e495ff1c9ba4bdc03440b726aa8b
```

```
Tunnel token register success. (With token:
5ba9d52bb381196c2a22e495ff1c9ba4bdc03440b726aa8b)
```

где:

- -H – задает IP-адрес туннельного сервера;

- -n – задает название туннеля;

- -t – позволяет указать токен туннельного сервера (из файла udstunnel.conf).

При создании туннельного транспорта, на вкладке «Туннель» указать IP-адрес и порт туннельного-сервера: 192.168.0.88:7777.

8.1.3.2. Настройка HTML5

На OpenUDS Tunnel:

1) в файле `/etc/guacamole/guacamole.properties` привести значение параметра `uds-base-url` к виду:

```
http://<IP openuds сервера>/uds/guacamole/auth/<Токен из файла
udstunnel.conf>/
```

Например:

```
uds-base-
url=http://192.168.0.53/uds/guacamole/auth/5ba9d52bb381196c2a22
e495ff1c9ba4bdc03440b726aa8b
```

2) настроить tomcat:

- для подключения по http: так как tomcat по умолчанию работает на порту 8080, то перед запуском tomcat необходимо, либо остановить службу ahttpd:

```
# systemctl disable --now ahttpd
```

либо изменить в файле `/etc/tomcat/server.xml` порт 8080 на другой допустимый номер порта, например, 8081:

```
<Connector port="8081" protocol="HTTP/1.1"
connectionTimeout="20000"
redirectPort="8443" />
```

а) для подключения по https: в файл `/etc/tomcat/server.xml` добавить новый Connector, в котором указать порт (в примере 10443), сертификат (файл `.crt`, `.pem` и т. д.), закрытый ключ (`.key`, `.pem` и т. д.):

```
<Connector port="10443"
protocol="org.apache.coyote.http11.Http11AprProtocol" SSLEnabled="true"
ciphers="A-CHACHA20-POLY1305,ECDHE-RSA-CHACHA20-POLY1305,
ECDHE-ECDSA-AES128-GCM-SHA256,ECDHE-RSA-AES128-GCM-SHA256,
ECDHE-ECDSA-AES256-GCM-SHA384,ECDHE-RSA-AES256-GCM-SHA384,
DHE-RSA-AES128-GCM-SHA256,DHE-RSA-AES256-GCM-SHA384,
ECDHE-ECDSA-AES128-SHA256,ECDHE-RSA-AES128-SHA256,
ECDHE-ECDSA-AES128-SHA,ECDHE-RSA-AES256-SHA384,
ECDHE-RSA-AES128-SHA,ECDHE-ECDSA-AES256-SHA384,
ECDHE-ECDSA-AES256-SHA,ECDHE-RSA-AES256-SHA,
DHE-RSA-AES128-SHA256,DHE-RSA-AES128-SHA,
DHE-RSA-AES256-SHA256,DHE-RSA-AES256-SHA,
ECDHE-ECDSA-DES-CBC3-SHA,ECDHE-RSA-DES-CBC3-SHA,
EDH-RSA-DES-CBC3-SHA,AES128-GCM-SHA256,AES256-GCM-SHA384,
AES128-SHA256,AES256-SHA256,AES128-SHA,AES256-SHA,DES-CBC3-SHA"
maxThreads="500" scheme="https" secure="true"
```

```

tunnel.pem"
    SSLCertificateFile="/etc/openuds-tunnel/ssl/certs/openuds-
tunnel/ssl/private/openuds-tunnel.key"
    maxKeepAliveRequests="1000"
    clientAuth="false" sslProtocol="TLSv1+TLSv1.1+TLSv1.2" />

```

3) запустить сервисы guacd и tomcat:

```
# systemctl enable --now guacd tomcat
```

На сервере OpenUDS при создании нового туннельного транспорта HTML5RDP на вкладке «Туннель» указать IP-адрес и порт туннельного-сервера:

- http://192.168.0.88:8080 – для подключения по http;
- https://192.168.0.88:10443 – для подключения по https.

8.2. Обновление OpenUDS

После обновления openuds-server до новой версии необходимо выполнить следующие действия:

1) перенести изменения, если они есть, из нового конфигурационного файла

/etc/openuds/settings.py.rpmnew в файл /etc/openuds/settings.py.

Проверить, что изменилось можно, выполнив команду:

```
# diff -u --color /etc/openuds/settings.py
/etc/openuds/settings.py.rpmnew
```

2) выполнить миграцию базы данных:

```
# su -s /bin/bash - openuds -c "cd /usr/share/openuds; python3
manage.py migrate"
```

3) перезагрузить систему, так как при обновлении не создается файл

/run/openuds/socket.

8.3. Настройка OpenUDS

8.3.1. Поставщики услуг

В разделе «Поставщики услуг» можно подключить один из поставщиков («Service providers») (рис. 35):

- поставщик платформы Прохтох;
- поставщик платформы OpenNebula;
- отдельный сервер без виртуализации: Поставщик машин статических IP.



Рис. 35

8.3.1.1. OpenNebula

Минимальные параметры для настройки «Поставщик платформы OpenNebula»:

- вкладка «Основной»: название, IP-адрес сервера OpenNebula (поле «Хост»), порт подключения, имя пользователя (с правами администратора) и пароль (рис. 36);

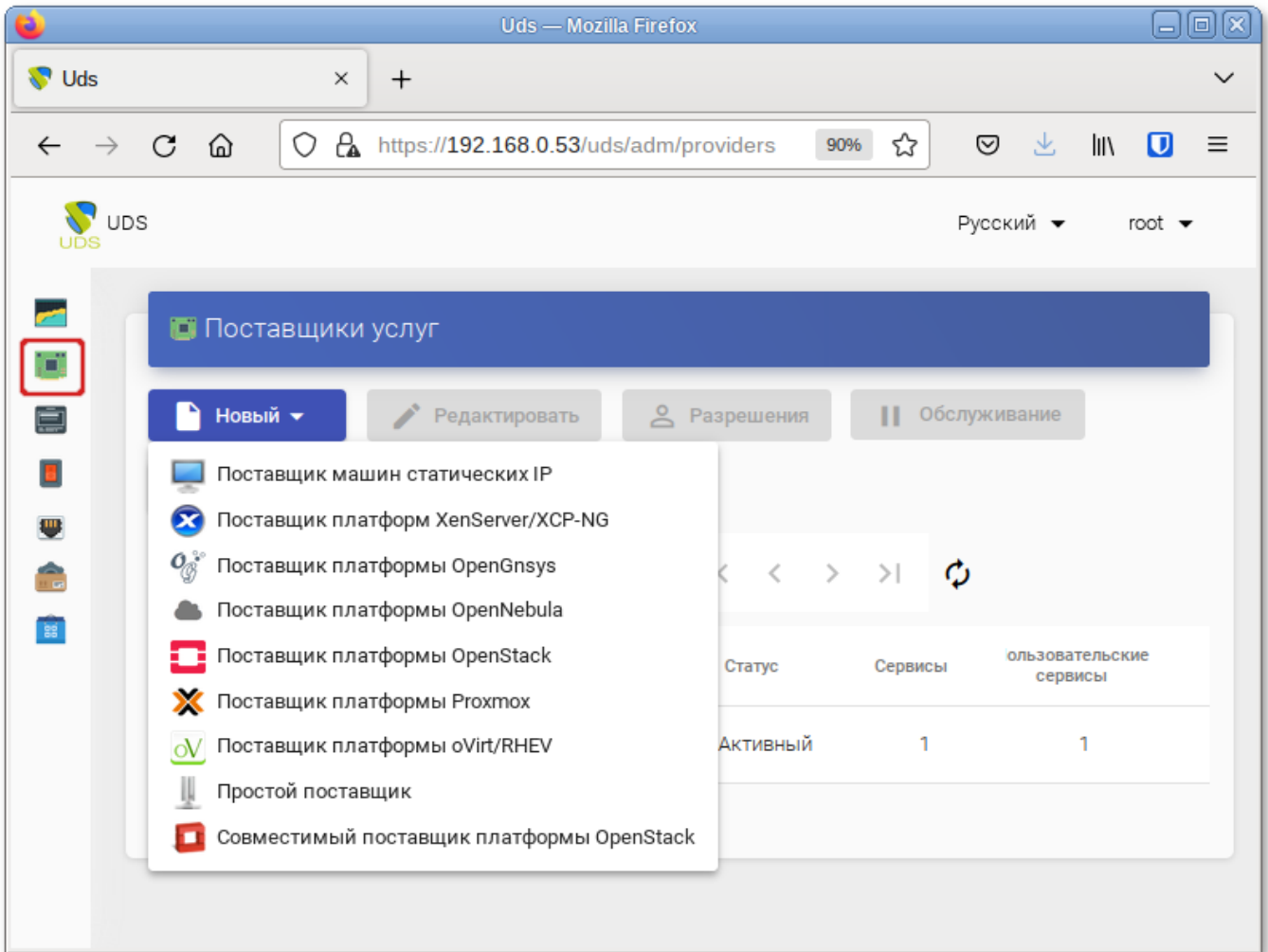
Новый поставщик

Основной Расширенный

Тэги
Тэги этого элемента

Имя *
OpenNebula

Комментарии
Комментарии этого элемента

Хост *
192.168.0.185

Порт *
2633

Использовать SSL
 Нет

Имя пользователя *
oneadmin

Пароль *
●●●●●●

Рис. 36

- вкладка «Расширенный»: максимальное количество одновременно создаваемых ВМ, максимальное количество одновременно удаляемых ВМ, таймаут подключения к OpenNebula в секундах (рис. 37).

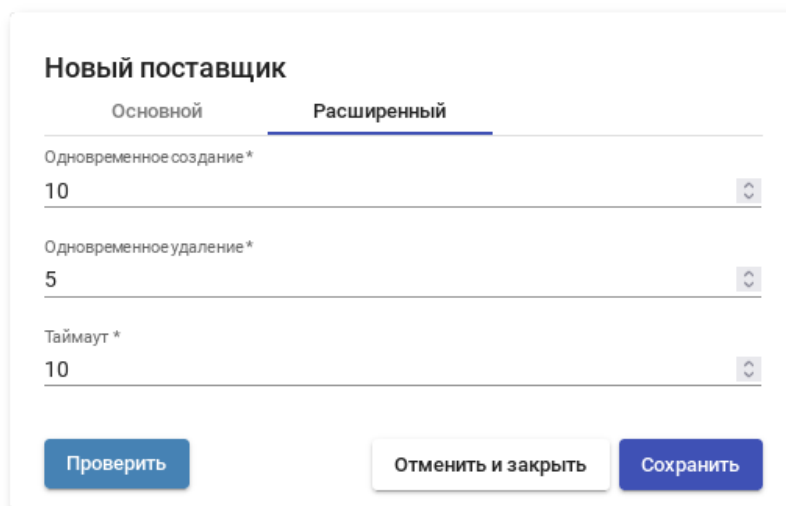

Новый поставщик

Основной **Расширенный**

Одновременное создание*

10

Одновременное удаление*

5

Таймаут *

10







Проверить Отменить и закрыть Сохранить

Рис. 37

Используя кнопку «Проверить», можно убедиться, что соединение установлено правильно.

После интеграции платформы OpenNebula в OpenUDS необходимо создать базовую службу типа «Действующие образы OpenNebula». Для этого дважды щелкнуть мышью по строке созданного поставщика услуг или в контекстном меню поставщика выбрать пункт «Подробность» (рис. 38).

Имя ↑	Тип	Комментарии	Статус	Сервисы	Пользовательские сервисы
<input checked="" type="checkbox"/> OpenNebula	Поставщик платформы OpenNebula		Активный	0	0
<input type="checkbox"/> StaticIP	Поставщик машин статических IP			1	1

-  Копировать
-  **Подробность**
-  Редактировать
-  Разрешения
-  Обслуживание
-  Удалить

1 Выбранные предметы

Рис. 38

Примечание. Выбрав пункт «Обслуживание», можно приостановить все операции, выполняемые сервером OpenUDS для данного поставщика услуг. Поставщик услуг рекомендуется переводить в режим обслуживания в случаях, когда связь с этим поставщиком была потеряна или запланирован перерыв в обслуживании.

В открывшемся окне, на вкладке «Поставщики услуг» нажать на кнопку «Новый» → «Действующие образы OpenNebula» (рис. 39).



Рис. 39

Заполнить минимальные параметры конфигурации:

1) вкладка «Основной» (рис. 40):

- «Имя» – название службы;
- «Хранилище» – место, где будут храниться сгенерированные виртуальные рабочие столы;

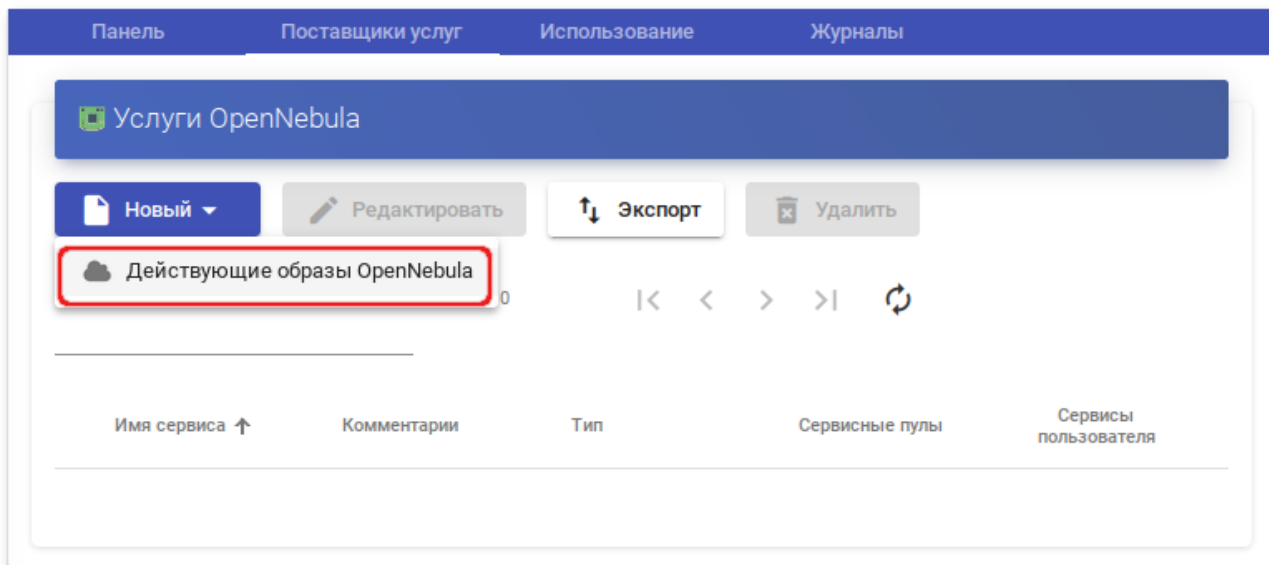
The screenshot shows a form titled 'Новый сервис' with two tabs: 'Основной' (selected) and 'Машина'. The form contains the following fields:

- 'Теги' (Tags) with a sub-label 'Теги этого элемента' and an empty input field.
- 'Имя *' (Name) with the value 'ALTWorkstation'.
- 'Комментарии' (Comments) with a sub-label 'Комментарии этого элемента' and an empty input field.
- 'Хранилище *' (Storage) with a dropdown menu showing 'default'.

At the bottom right, there are two buttons: 'Отменить и закрыть' (grey) and 'Сохранить' (blue).

Рис. 40

2) вкладка «Машина» (рис. 41):

- «Базовый шаблон» – шаблон VM, используемый системой OpenUDS для развертывания виртуальных рабочих столов (см. п. 8.3.10);
- «Имена машин» – базовое название для клонов с этой машины (например, Desk-work-);
- «Длина имени» – количество цифр счетчика, прикрепленного к базовому имени рабочих столов (например, если Длина имени = 3, названия сгенерированных рабочих столов будут: Desk-work-000, Desk-work-001 ... Desk-work-999).

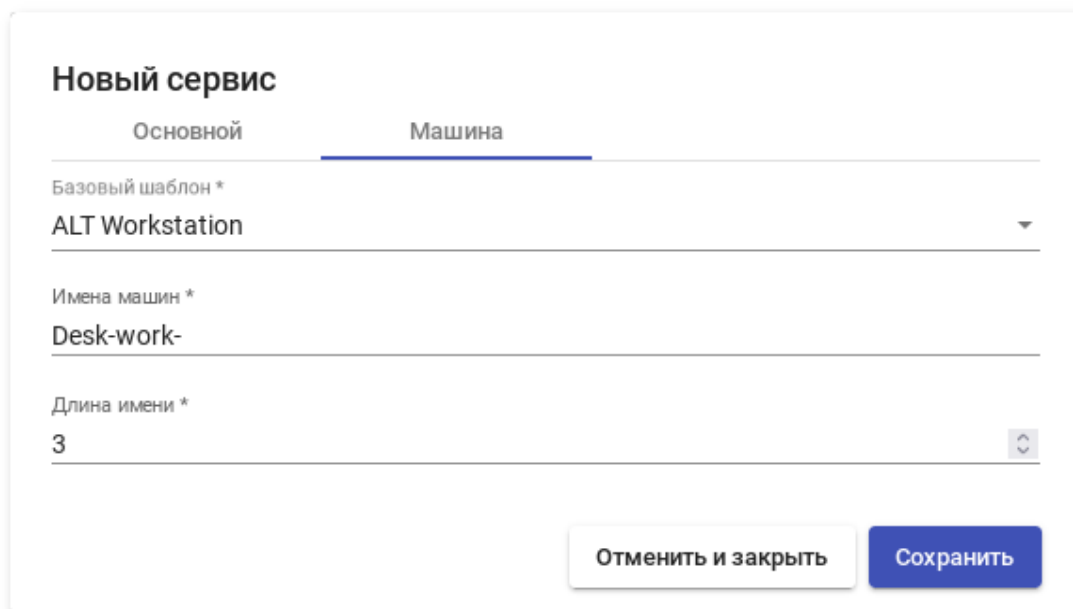

Новый сервис

Основной Машина

Базовый шаблон *
ALT Workstation

Имена машин *
Desk-work-

Длина имени *
3

Отменить и закрыть Сохранить

Рис. 41

После того, как среда OpenUDS будет настроена и будет создан первый «пул служб», в среде OpenNebula можно будет наблюдать, как разворачиваются рабочие столы. Сначала будет создан образ VM («UDSP-pool_name-DSK») – клон образа, шаблон («UDSP-pool_name-publishing-number») – клон VM, выбранной при регистрации службы. После завершения процесса создания клона будут созданы рабочие столы («Machine_Name-Name_Length»).

8.3.1.2. PVE

Минимальные параметры для настройки Поставщик платформы Proxmox:

- вкладка «Основной»: название, IP-адрес/имя сервера или кластера PVE (поле «Хост»), порт подключения, имя пользователя с достаточными привилегиями в PVE (в формате пользователь@аутентификатор) и пароль (рис. 42);

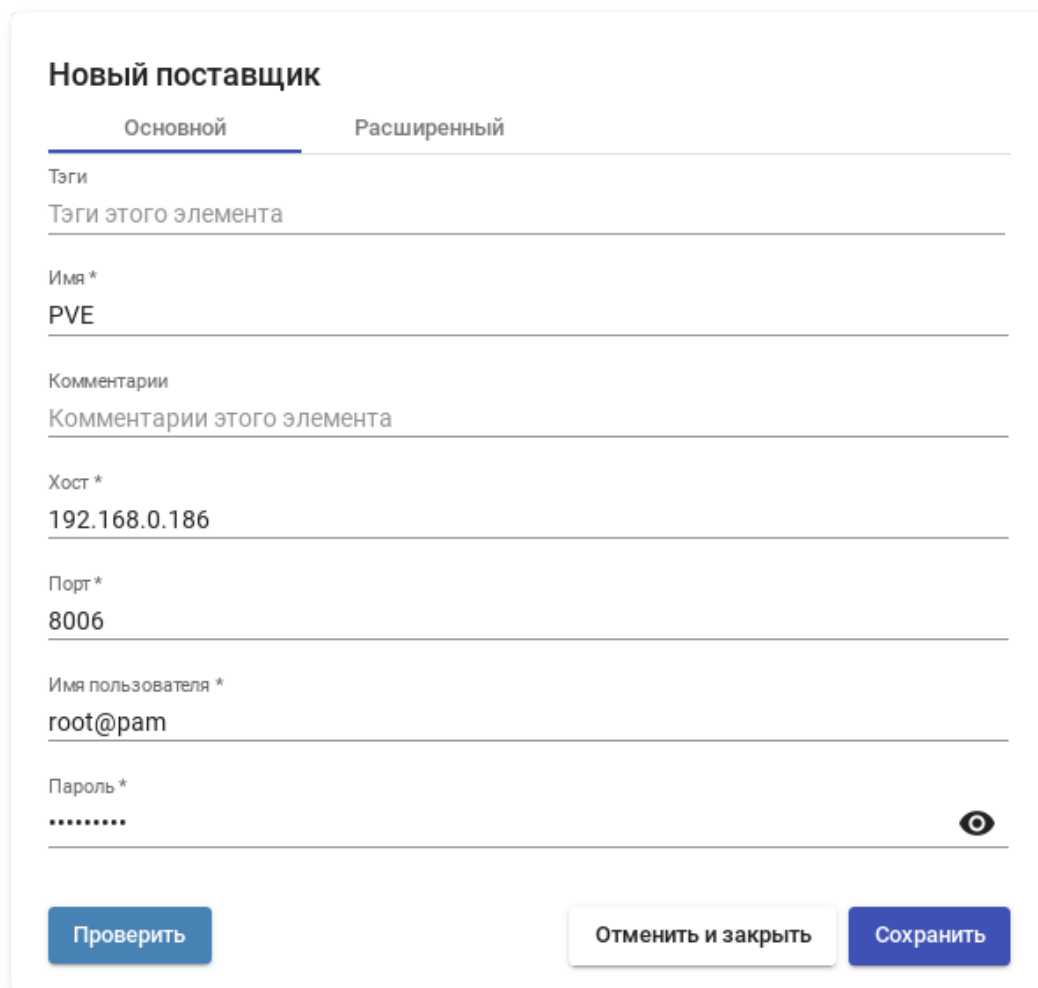

Новый поставщик

Основной Расширенный

Тэги
Тэги этого элемента

Имя *
PVE

Комментарии
Комментарии этого элемента

Хост *
192.168.0.186

Порт *
8006

Имя пользователя *
root@pam

Пароль *
.....

Проверить Отменить и закрыть Сохранить

Рис. 42

- вкладка «Расширенный»: максимальное количество одновременно создаваемых ВМ, максимальное количество одновременно удаляемых ВМ, таймаут подключения к Proxmox в секундах, идентификатор ВМ, с которым OpenUDS начнет генерировать ВМ на Proxmox (≥ 10000) (рис. 43).

Новый поставщик

Основной **Расширенный**

Одновременное создание*
10

Одновременное удаление*
5

Таймаут*
20

Начальный Vmid*
10000

Диапазон MAC-адресов*
52:54:00:00:00:00-52:54:00:FF:FF:FF

Проверить Отменить и закрыть Сохранить

Рис. 43

Используя кнопку «Проверить», можно убедиться, что соединение установлено правильно.

После интеграции платформы PVE в OpenUDS необходимо создать базовую службу типа «Связанный клон Proxmox». Для этого дважды щелкнуть мышью по строке созданного поставщика услуг или в контекстном меню поставщика выбрать пункт «Подробность» (рис. 44).

Имя ↑	Тип	Комментарии	Статус	Сервисы	Пользовательские сервисы
<input type="checkbox"/> OpenNebula	Поставщик платформы OpenNebula		На техобслуживании	0	0
<input checked="" type="checkbox"/> PVE	Поставщик платформы Proxmox		Активный	0	0
<input type="checkbox"/> StaticIP	Поставщик машин статических IP			3	1

- Копировать
- Подробность
- Редактировать
- Разрешения
- Обслуживание
- Удалить

1 Выбранные предметы

Рис. 44

Примечание. Выбрав пункт «Обслуживание», можно приостановить все операции, выполняемые сервером OpenUDS для данного поставщика услуг. Для типа поставщик услуг рекомендуется переводить в режим обслуживания в случаях, когда связь с этим поставщиком была потеряна или запланирован перерыв в обслуживании.

В открывшемся окне, на вкладке «Поставщики услуг» нажать кнопку «Новый» → «Связанный клон Proxmox» (рис. 45).



Рис. 45

Заполнить минимальные параметры конфигурации (рис. 46, рис. 47):

1) вкладка «Основной»:

- «Имя» – название службы;
- «Пул» – пул, в котором будут находиться VM, созданные OpenUDS;
- «Высокая доступность» – включать созданные VM в группу HA PVE;
- «Сначала попробовать SOFT Shutdown» – если активно, OpenUDS попытается, перед уничтожением автоматически сгенерированного виртуального рабочего стола, выполнить контролируемое отключение машины;

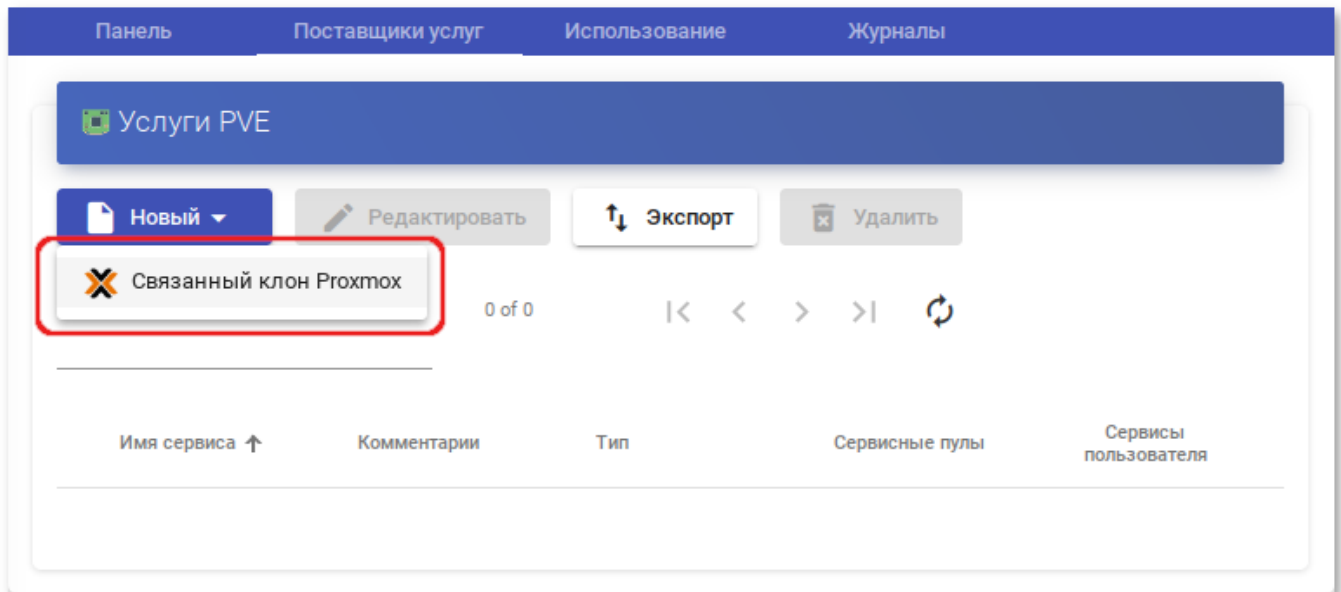
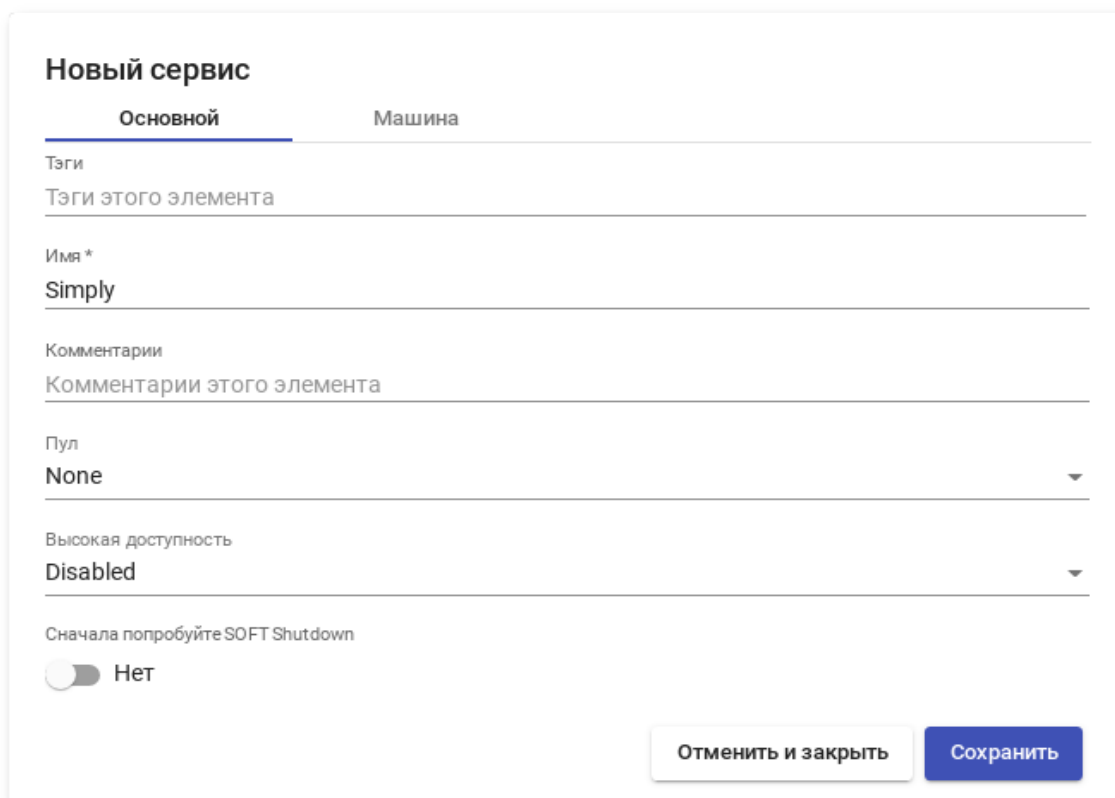

Новый сервис

Основной Машина

Тэги
Тэги этого элемента

Имя *
Simply

Комментарии
Комментарии этого элемента

Пул
None

Высокая доступность
Disabled

Сначала попробуйте SOFT Shutdown
 Нет

Отменить и закрыть Сохранить

Рис. 46

2) вкладка «Машина»:

- «Базовая машина» – шаблон ВМ, используемый системой OpenUDS для развертывания виртуальных рабочих столов (см. п. 8.3.10);
- «Хранилище» – место, где будут храниться сгенерированные виртуальные рабочие столы (поддерживаются хранилища, позволяющие создавать «Снимки»);
- «Имена машин» – базовое название для клонов с этой машины (например, Desk-SL-);
- «Длина имени» – количество цифр счетчика, прикрепленного к базовому имени рабочих столов (например, если «Длина имени» = 3, названия сгенерированных рабочих столов будут: Desk-SL-000, Desk-SL-001 ... Desk-SL-999).

Новый сервис

Основной Машина

Базовая машина *
pve01\SL (107) ▼

Хранилище*
nfs-storage (622.91 GB/36.90 GB)общий ▼

Имена машин *
Desk-SL

Длина имени *
3

Отменить и закрыть Сохранить

Рис. 47

После того, как среда OpenUDS будет настроена и будет создан первый «пул услуг», в среде PVE можно будет наблюдать, как разворачиваются рабочие столы. Сначала будет создан шаблон («UDS-Publication-pool_name-publishing-number») – клон VM, выбранной при регистрации службы. После завершения процесса создания клона будут созданы рабочие столы («Machine_Name-Name_Length») (рис. 48).



Рис. 48

8.3.1.3. Удаленный доступ к отдельному серверу

В OpenUDS есть возможность предоставить доступ к постоянным устройствам (физическим или виртуальным). Доступ к отдельному серверу осуществляется путем назначения IP-адресов пользователям.

Для регистрации поставщика данного типа следует в разделе «Поставщики услуг» (п. 8.3.1) нажать кнопку «Новый» и выбрать пункт «Поставщик машин статических IP».

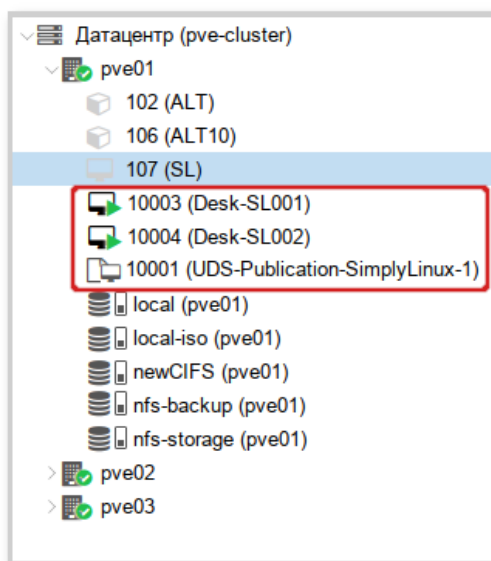
Для настройки «Поставщика машин статических IP» достаточно задать название поставщика (рис. 49).



Рис. 49

Для создания базовых услуг «Поставщика машин статических IP» следует дважды щелкнуть мышью по строке созданного поставщика или в контекстном меню поставщика выбрать пункт «Подробность» (рис. 50).

Имя ↑	Тип	Комментарии	Статус	Сервисы	Пользовательские сервисы
<input type="checkbox"/> OpenNebula	Поставщик платформы OpenNebula		На техобслуживании	0	0
<input type="checkbox"/> PVE	Поставщик платформы Proxmox		Активный	0	0
<input checked="" type="checkbox"/> StaticIP	Поставщик машин статических IP		Активный	3	1

1 Выбранные предметы

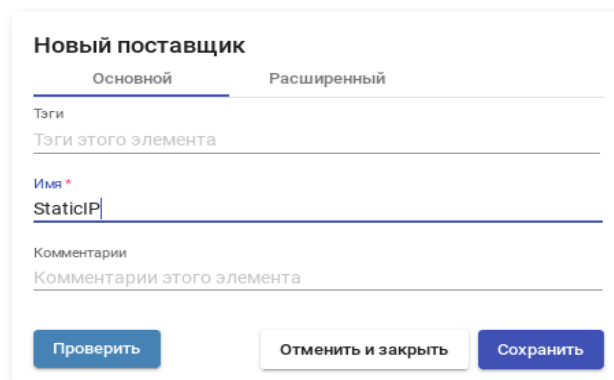
- Копировать
- Подробность
- Редактировать
- Разрешения
- Обслуживание
- Удалить

Рис. 50

В открывшемся окне, на вкладке «Поставщики услуг» нажать кнопку «Новый» → «Статический множественный IP-адрес» или «Новый» → «Статический одиночный IP-адрес» (рис. 51).



Рис. 51

Статический множественный IP-адрес используется для подключения одного пользователя к одному компьютеру. Поддерживается неограниченное количество IP-адресов (можно включить в список все устройства, которые должны быть доступны удаленно). По умолчанию система будет предоставлять доступ к устройствам в порядке очереди (первый пользователь, получивший доступ к этому пулу, получает доступ к машине с первым IP-адресом из списка). Также можно настроить выборочное распределение, чтобы определенному пользователю назначался определенный компьютер (IP-адрес).

Примечание. Для настройки привязки конкретного пользователя к конкретному IP необходимо в п. 8.3.4.7 для созданной услуги на вкладке «Назначенные сервисы» нажать кнопку «Назначить услугу» и задать привязку пользователя устройству (рис. 52).

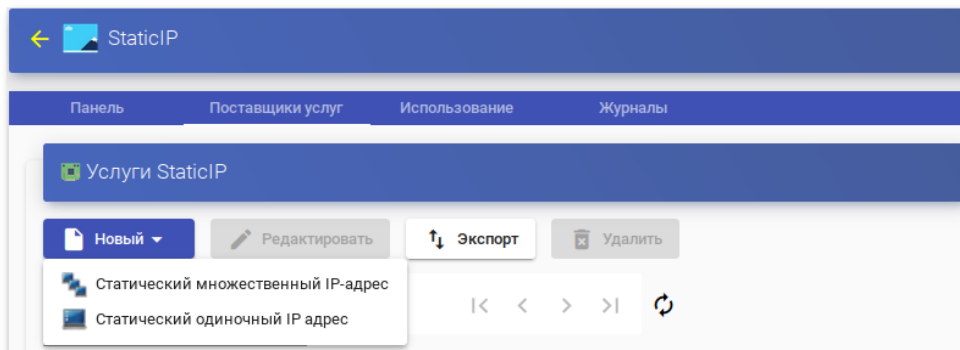

Рис. 52

Статический одиночный IP-адрес используется для подключения нескольких пользователей к одному компьютеру. При обращении каждого нового пользователя будет запускаться новый сеанс.

Параметры конфигурации для услуги «Статический множественный IP-адрес» (рис. 53, рис. 54):

1) вкладка «Основной»:

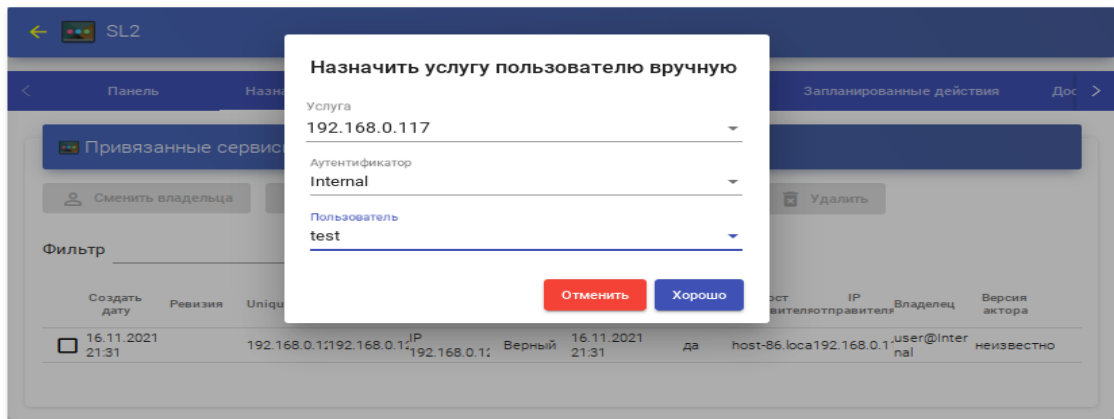
- «Имя» – название службы;
- «Список серверов» – один или несколько IP-адресов машин, к которым будет осуществляться доступ (машины должны быть включены и настроены см. п. 8.3.10);
- «Ключ услуги» – токен, который будет использоваться клиентами для связи с сервисом. Если в этом поле не указан токен (пусто), система не будет контролировать сеансы пользователей на компьютерах. Таким образом, когда компьютер назначается пользователю, это назначение будет сохраняться до тех пор, пока администратор не удалит его вручную. При наличии токена сеансы пользователей будут контролироваться (при выходе из сеанса, компьютеры снова становятся доступными для доступа других пользователей). Если токен указан, необходимо, чтобы на компьютерах (IP-адрес, которых указан в поле «Список серверов») был установлен Unmanaged UDS Actor.

Новый сервис

Основной Расширенный

Тэги
Тэги этого элемента

Имя*
Students

Комментарии
Комментарии этого элемента

Список серверов
192.168.0.102, 192.168.0.117, 192.168.0.103

Ключ услуги
Ключ услуги, который будет использоваться клиентами для связи с сервис

Отменить и закрыть Сохранить

Рис. 53

2) вкладка «Расширенный»:

- «Проверьте порт» – порт, по которому система может проверить, доступен ли компьютер. Если компьютер не доступен, система автоматически предоставит следующее устройство в списке. 0 – не проверять доступность компьютера;
- «Пропустить время» – период, в течение которого не будет проверяться доступность недоступной машины;
- «Максимальное количество сеансов на машину» – максимальная продолжительность сеанса (в часах), прежде чем OpenUDS решит, что эта машина заблокирована и освободит ее (0 означает «никогда»).

Новый сервис

Основной **Расширенный**

Проверьте порт *
22

Пропустить время *
15

Максимальное количество сеансов на машину *
0

Блокировка машины внешним доступом
 Нет

Отменить и закрыть Сохранить

Рис. 54

Примечание. Назначение IP-адресов будет осуществляться в порядке доступа, то есть первому пользователю, который обращается к службе, будет назначен первый IP-адрес в списке. IP-адрес будет привязан пользователю, даже после выхода пользователя из системы (пока администратор не удалит привязку вручную).

Просмотреть/изменить привязанные сеансы можно в п. 8.3.4.7 на вкладке «Назначенные сервисы» (рис. 55).

Панель Назначенные сервисы Группы Транспорты Запланированные действия Доступ к календарям Диаграммы

Привязанные сервисы

Сменить владельца Журналы Экспорт Удалить

Фильтр 1 – 2 of 2

Создать дату	Ревизия	Unique ID	IP	Дружественное имя	Статус	Статус даты	В работе	Хост отправителя	IP отправителя	Владелец	Версия актора
<input type="checkbox"/> 18.10.2022 12:41		192.168.0.102	192.168.0.102	192.168.0.102	Верный	18.10.2022 12:41	да	192.168.0.122	192.168.0.122	user@Internal	неизвестно
<input type="checkbox"/> 18.10.2022 12:41		192.168.0.117	192.168.0.117	192.168.0.117	Верный	18.10.2022 12:41	да	192.168.0.100	192.168.0.100	test@Internal	неизвестно

Рис. 55

Параметры конфигурации для услуги «Статический одиночный IP-адрес» (рис. 56):

- «Имя» – название службы;
- «IP-адрес машины» – IP-адрес машины, к которой будет осуществляться доступ (машина должна быть включена и настроена см. п. 8.3.10).

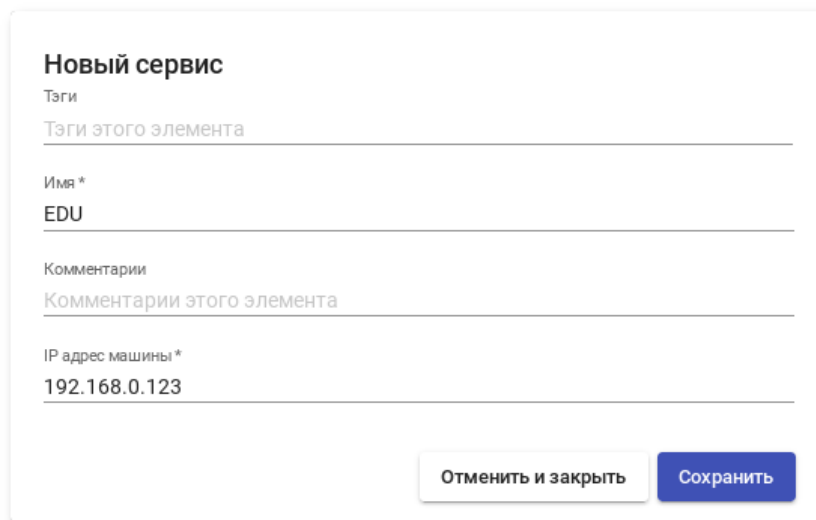

Новый сервис

Тэги

Тэги этого элемента

Имя *

EDU

Комментарии

Комментарии этого элемента

IP адрес машины *

192.168.0.123

Отменить и закрыть Сохранить

Рис. 56

8.3.2. Настройка аутентификации пользователей

Аутентификатор проверяет подлинность пользователей и предоставляет пользователям и группам пользователей разрешения на подключение к различным виртуальным рабочим столам.

Аутентификатор не является обязательным компонентом для создания «пула услуг», но, если не создан хотя бы один аутентификатор, не будет пользователей, которые смогут подключаться к службам на платформе OpenUDS.

Примечание. Если в системе зарегистрировано более одного аутентификатора, и они не отключены, на экран входа будет добавлено поле Аутентификатор с раскрывающимся списком. В этом списке можно выбрать аутентификатор, который система будет использовать для проверки пользователя (рис. 57).

При создании любого аутентификатора заполняется поле «Метка». Пользователь может пройти проверку подлинности с помощью указанного аутентификатора, даже если в среде OpenUDS настроено несколько аутентификаторов. Для этого нужно получить доступ к экрану входа OpenUDS в формате: `OpenUDS-server/uds/page/login/метка` (например, `https://192.168.0.53/uds/page/login/AD`).



Рис. 57

Для настройки аутентификации в разделе «Аутентификаторы» (Autenticators) (рис. 58) необходимо выбрать тип аутентификации пользователей. Можно выбрать как внешние источники (Active Directory, OpenLDAP и т. д.), так и внутренние (внутренняя база данных, IP-аутентификация).

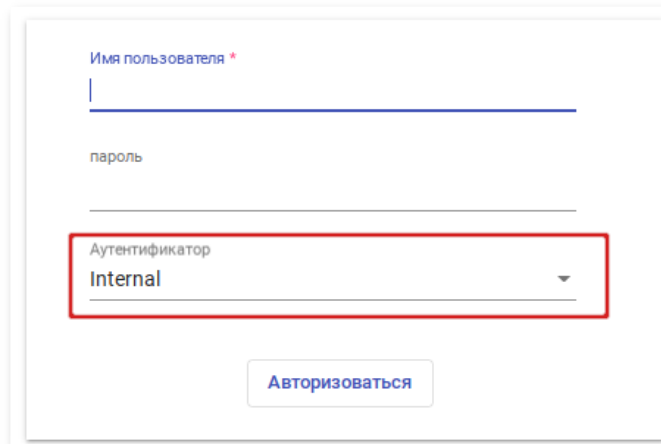

Рис. 58

8.3.2.1. Внутренняя БД

При аутентификации «Внутренняя БД» данные пользователей и групп хранятся в базе данных, к которой подключен сервер OpenUDS.

Для создания аутентификации типа «Внутренняя БД» в разделе «Аутентификаторы» (рис. 58) следует нажать кнопку: «Новый» → «Внутренняя БД».

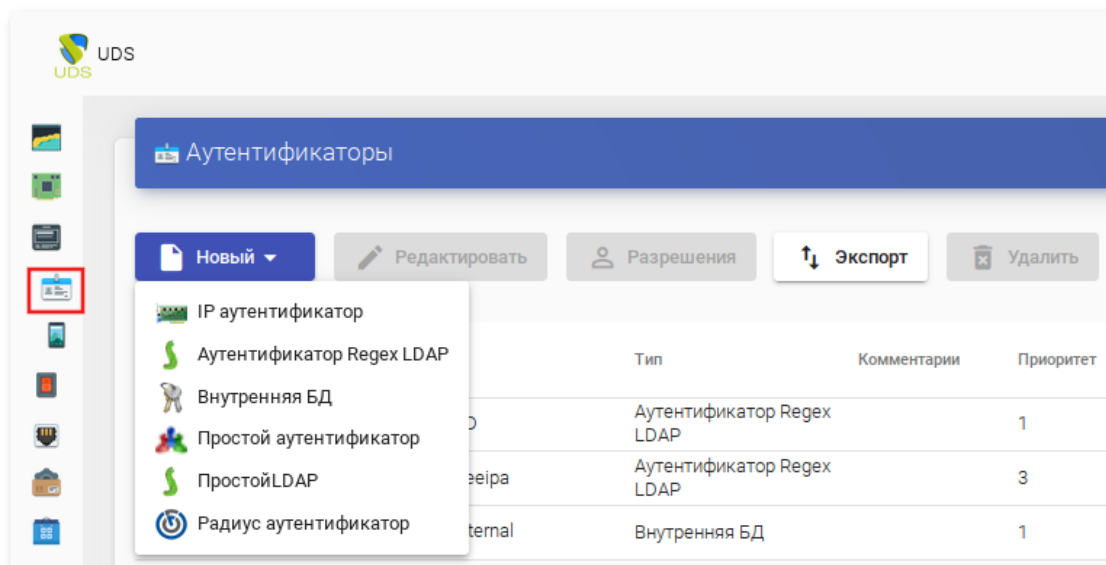
Минимальные параметры конфигурации (вкладка «Основной»): имя аутентификатора, приоритет и метка (рис. 59).

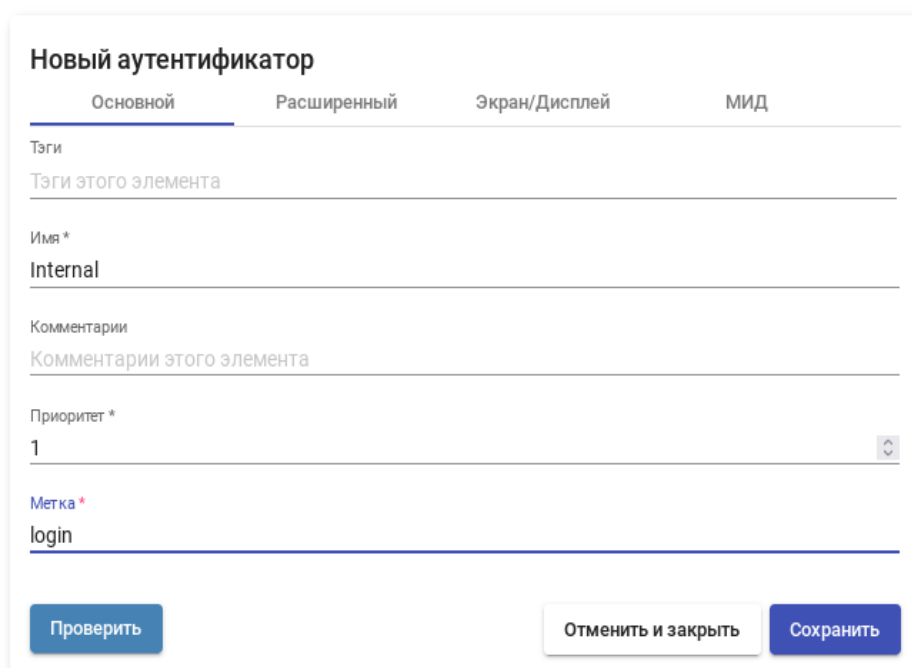

The screenshot shows a web form titled "Новый аутентификатор" (New Authenticator) with four tabs: "Основной" (Basic), "Расширенный" (Advanced), "Экран/Дисплей" (Screen/Display), and "МИД" (MID). The "Основной" tab is selected. The form contains the following fields:

- Тэги** (Tags): A text input field with the placeholder "Тэги этого элемента" (Tags of this element).
- Имя *** (Name *): A text input field containing the value "Internal".
- Комментарии** (Comments): A text input field with the placeholder "Комментарии этого элемента" (Comments of this element).
- Приоритет *** (Priority *): A dropdown menu showing the value "1".
- Метка *** (Label *): A text input field containing the value "login".

At the bottom of the form, there are three buttons: "Проверить" (Check), "Отменить и закрыть" (Cancel and Close), and "Сохранить" (Save).

Рис. 59

После того, как аутентификатор типа «Внутренняя БД» создан, нужно зарегистрировать пользователей и группы пользователей. Для этого следует выбрать созданный аутентификатор, затем во вкладке «Группы» создать группы пользователей, во вкладке «Пользователи» создать пользователей (рис. 60).



Рис. 60

8.3.2.2. Аутентификатор Regex LDAP

Этот аутентификатор позволяет пользователям и группам пользователей, принадлежащих практически любому аутентификатору на основе LDAP, получать доступ к виртуальным рабочим столам и приложениям.

ВАЖНО

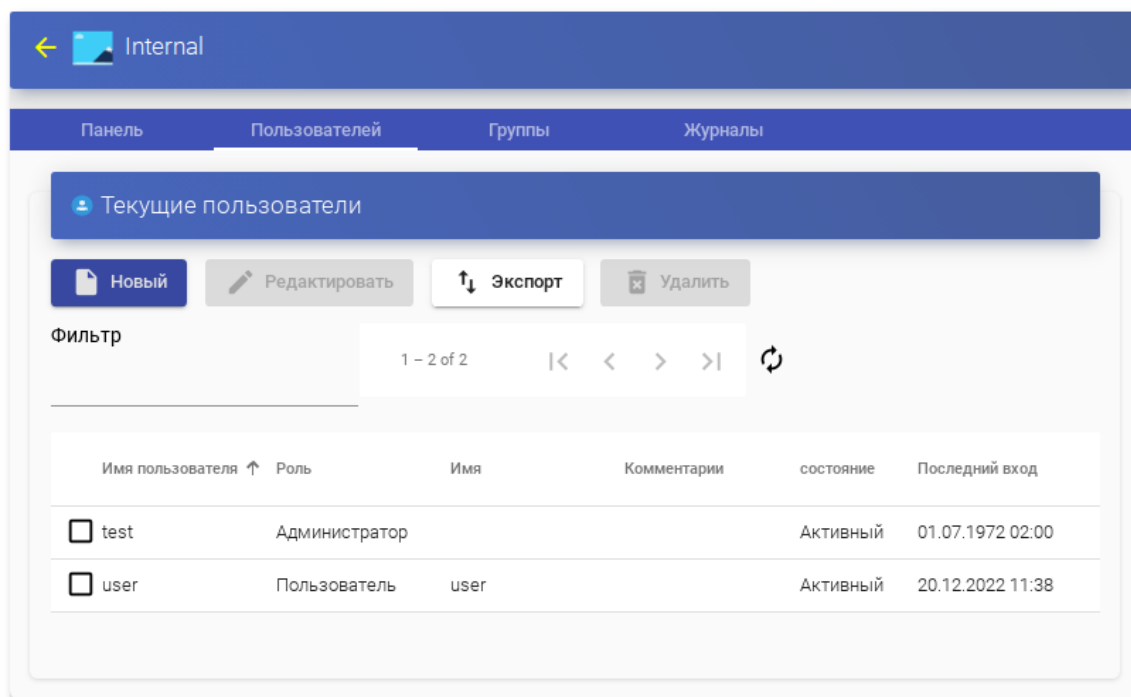
На сервере LDAP должна быть настроена отдельная учетная запись с правами чтения LDAP. От данной учетной записи будет выполняться подключение к серверу каталогов.

8.3.2.2.1. FreeIPA

Настройка интеграции с FreeIPA (сервер ipa.example.test).

- 1) в разделе «Аутентификаторы» нажать кнопку: «Новый» → «Аутентификатор Regex LDAP»;
- 2) заполнить поля первых трех вкладок:
 - вкладка «Основной»: имя аутентификатора, приоритет, метка, IP-адрес FreeIPA-сервера, порт (обычно 389 без ssl, 636 с ssl) (рис. 61);

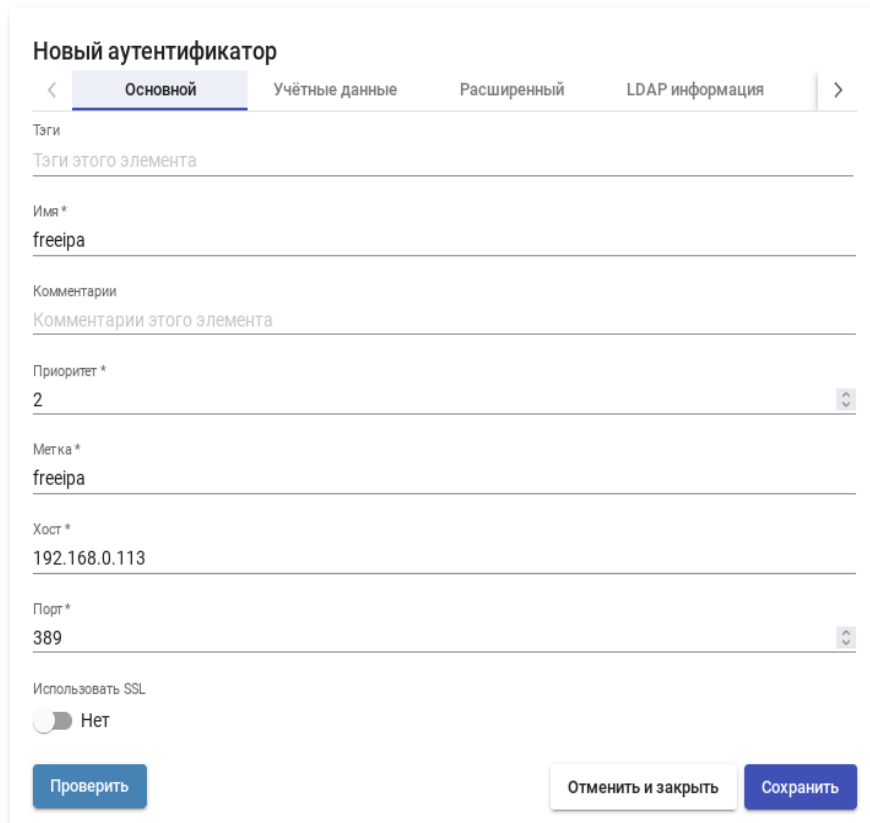

Новый аутентификатор

< Основной Учётные данные Расширенный LDAP информация >

Тэги
Тэги этого элемента

Имя*
freeipa

Комментарии
Комментарии этого элемента

Приоритет*
2

Метка*
freeipa

Хост*
192.168.0.113

Порт*
389

Использовать SSL
 Нет

Проверить Отменить и закрыть Сохранить

Рис. 61

- вкладка «Учетные данные»: имя пользователя (в формате `uid=user_freeipa,cn=users,cn=accounts,dc=example,dc=test`) и пароль (рис. 62);

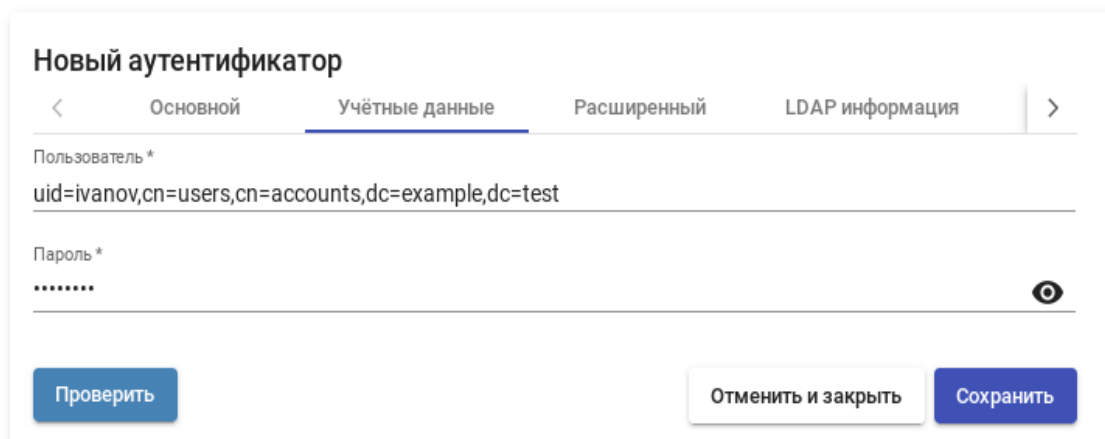

Новый аутентификатор

< Основной Учётные данные Расширенный LDAP информация >

Пользователь*
uid=ivanov,cn=users,cn=accounts,dc=example,dc=test

Пароль*
..... 

Проверить Отменить и закрыть Сохранить

Рис. 62

- вкладка «LDAP информация»: общая база пользователей, класс пользователей LDAP, идентификатор атрибута пользователя, атрибут имени пользователя, атрибут имени группы (рис. 63);

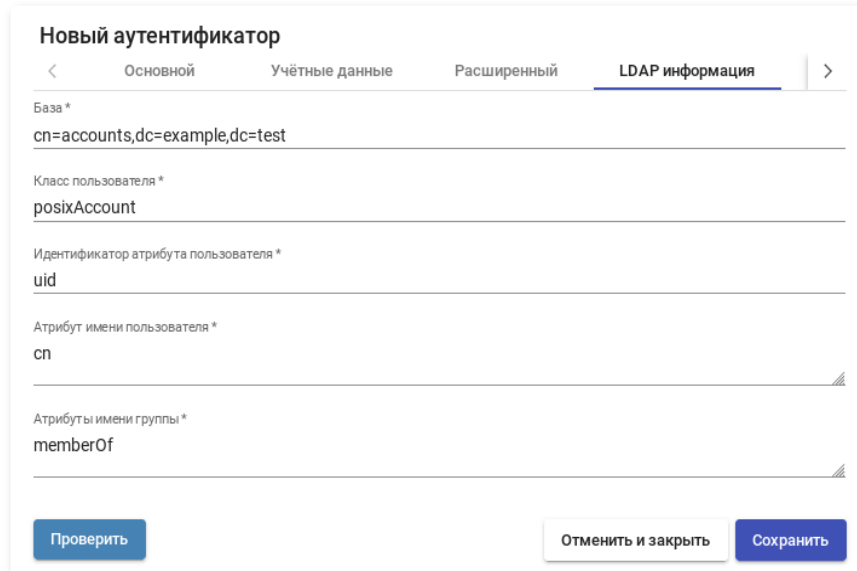

The screenshot shows a web interface for configuring a new authenticator. The title is 'Новый аутентификатор' (New Authenticator). There are four tabs: 'Основной' (Basic), 'Учётные данные' (Credentials), 'Расширенный' (Advanced), and 'LDAP информация' (LDAP Information), which is currently selected. The form contains the following fields:

- База *** (Base): cn=accounts,dc=example,dc=test
- Класс пользователя *** (User Class): posixAccount
- Идентификатор атрибута пользователя *** (User Attribute Identifier): uid
- Атрибут имени пользователя *** (User Name Attribute): cn
- Атрибуты имени группы *** (Group Name Attributes): memberOf

At the bottom, there are three buttons: 'Проверить' (Check), 'Отменить и закрыть' (Cancel and Close), and 'Сохранить' (Save).

Рис. 63

Примечание. Используя кнопку «Проверить», можно проверить соединение с FreeIPA-сервером.

3) добавить группу LDAP, в которую входят пользователи. Для этого следует выбрать созданный аутентификатор, затем в открывшемся окне на вкладке «Группы» нажать «Новый» → «Группа».

Заполнить dn существующей группы (для FreeIPA по умолчанию это группа `cn=ipausers,cn=groups,cn=accounts,dc=ipa,dc=example,dc=test`), можно также указать разрешенные пулы (рис. 64);

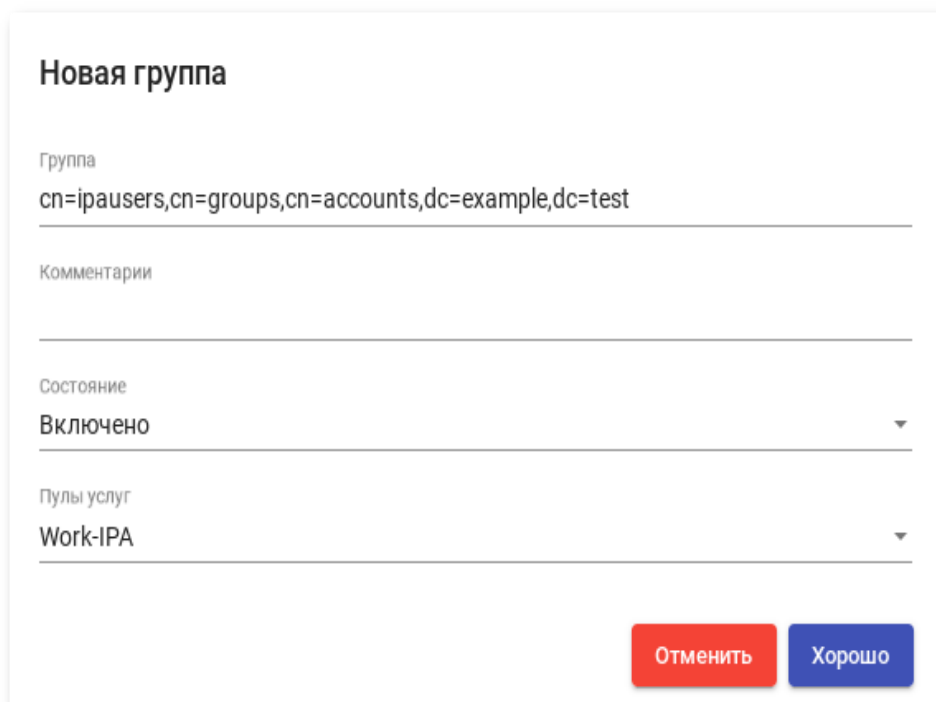

Новая группа

Группа
cn=ipausers,cn=groups,cn=accounts,dc=example,dc=test

Комментарии

Состояние
Включено

Пулы услуг
Work-IPA

Отменить Хорошо

Рис. 64

8.3.2.2.2. Active Directory

Настройка аутентификации в Active Directory (домен test.alt):

- 1) в разделе «Аутентификаторы» (см. рис. 58) нажать кнопку: «Новый» → «Аутентификатор Regex LDAP»;
- 2) заполнить поля первых трех вкладок:
 - вкладка «Основной»: имя аутентификатора, приоритет, метка, IP-адрес сервера AD, порт (обычно 389 без ssl, 636 с ssl) (рис. 65);

Новый аутентификатор

< Основной Учётные данные Расширенный LDAP информация >

Тэги
Тэги этого элемента

Имя *
AD

Комментарии
Комментарии этого элемента

Приоритет *
1

Метка *
AD

Хост *
192.168.0.122

Порт *
389

Использовать SSL
 Нет

Проверить Отменить и закрыть Сохранить

Рис. 65

- вкладка «Учетные данные»: имя пользователя (можно указать в виде имя@домен) и пароль (рис. 66);

Новый аутентификатор

< Основной Учётные данные Расширенный LDAP информация >

Пользователь *
administrator_openuds@test.alt

Пароль *
.....

Проверить Отменить и закрыть Сохранить

Рис. 66

- вкладка «LDAP информация»: общая база пользователей, класс пользователей LDAP, идентификатор атрибута пользователя, атрибут имени пользователя, атрибут имени группы (рис. 67);

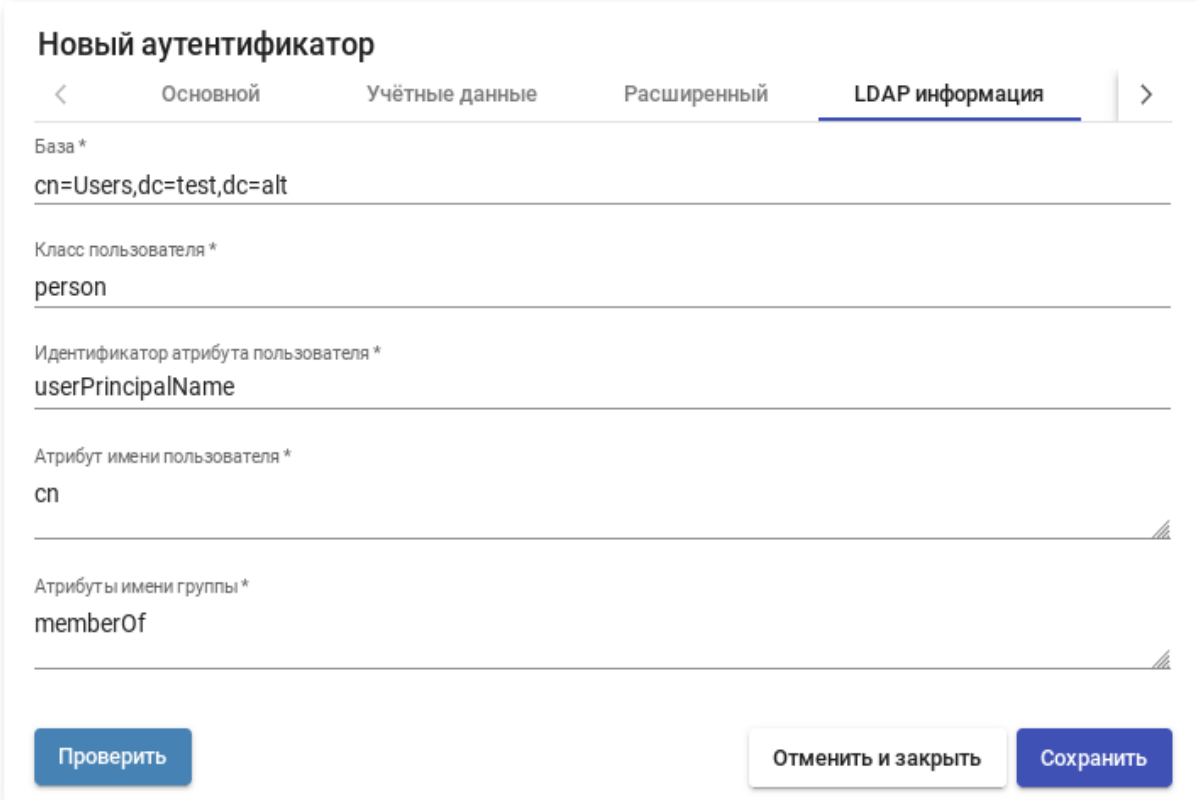

Новый аутентификатор

< Основной Учётные данные Расширенный **LDAP информация** >

База *
cn=Users,dc=test,dc=alt

Класс пользователя *
person

Идентификатор атрибута пользователя *
userPrincipalName

Атрибут имени пользователя *
cn

Атрибуты имени группы *
memberOf

Проверить Отменить и закрыть Сохранить

Рис. 67

Примечание. Используя кнопку «Проверить», можно проверить соединение с Active Directory.

3) добавить группу LDAP, в которую входят пользователи. Для этого следует выбрать созданный аутентификатор, затем в открывшемся окне на вкладке «Группы» нажать «Новый» → «Группа».

Заполнить dn существующей группы (например, cn=UDS,cn=Users,dc=test,dc=alt), можно также указать разрешенные пулы (рис. 68).

Новая группа

Группа
cn=UDS,cn=Users,dc=test,dc=alt

Комментарии

Состояние
Включено

Пулы услуг

Отменить Хорошо

Рис. 68

Примечания:

1. Атрибут `memberOf` является многозначным атрибутом, который содержит группы, из которых пользователь является прямым членом, за исключением основной группы, которая представлена `primaryGroupId`. Поэтому в поле «Группы» не нужно указывать основную группу, например,

`CN=Domain Users,CN=Users,DC=test,DC=alt`

или

`CN=Пользователи домена,CN=Users,DC=test,DC=alt`

2. На вкладке «Пользователи» аутентификатора пользователи будут добавляться автоматически после первого входа в систему OpenUDS (пользователи должны входить в группы, указанные в аутентификаторе на вкладке «Группа») (рис. 69).

Панель Пользователей Группы Журналы

Текущие пользователи

Новый Редактировать Экспорт Удалить

Фильтр 1 - 2 of 2

Имя пользователя	Роль	Имя	Комментарии	состояние	Последний вход
<input type="checkbox"/> kim	Пользователь	Олег Ким		Активный	19.10.2022 14:42
<input checked="" type="checkbox"/> markova	Пользователь	Маркова Марина		Активный	29.12.2022 13:05

1 Выбранные предметы

Рис. 69

3. Можно зарегистрировать пользователя вручную, чтобы назначить ему специальные права перед первым подключением. Для этого необходимо нажать кнопку «Новый» и указать пользователя, его статус (включен или отключен) и уровень доступа (поле «Роль»). Не рекомендуется заполнять поле «Группы», так как система должна автоматически добавить пользователя в группу участников (рис. 70).

Новый пользователь

Имя пользователя
titov

Настоящее имя
Илья Титов

Комментарии

Состояние
Включено

Роль
Администратор

Группы

Отменить Хорошо

Рис. 70

8.3.2.3. IP аутентификатор

Этот тип аутентификации обеспечивает доступ клиентов к рабочим столам и виртуальным приложениям по их IP-адресу.

Для создания аутентификации типа «IP аутентификатор» в разделе «Аутентификаторы» следует нажать кнопку: «Новый» → «IP аутентификатор».

Минимальные параметры конфигурации (вкладка «Основной»): имя аутентификатора, приоритет и метка (рис. 71).

The screenshot shows the 'Новый Аутентификатор' (New Authenticator) form with the 'Основной' (Basic) tab selected. The form contains the following fields and controls:

- Тэги** (Tags): A text input field with the placeholder 'Тэги этого элемента' (Tags of this element).
- Имя *** (Name *): A text input field containing 'IP'.
- Комментарии** (Comments): A text input field with the placeholder 'Комментарии этого элемента' (Comments of this element).
- Приоритет *** (Priority *): A dropdown menu with the value '3' selected.
- Метка *** (Label *): A text input field containing 'ip'.
- Buttons: 'Проверить' (Check), 'Отменить и закрыть' (Cancel and Close), and 'Сохранить' (Save).

Рис. 71

Настройки на вкладке «Расширенный» (рис. 72):

- видно только из этих сетей – позволяет отфильтровать сети, из которых будет виден аутентификатор;
- разрешить прокси – позволяет корректно определять IP-адреса клиентов подключения, если есть промежуточный компонент для доступа к серверу OpenUDS, например, балансировщик нагрузки (OpenUDS автоматически определяет IP-адрес клиента подключения. В средах, где настроены балансировщики нагрузки, это обнаружение не удастся, поскольку IP-адрес соответствует обнаруженным балансировщикам. Включение этой опции обеспечивает правильное определение IP-адреса клиента).

The screenshot shows the 'Новый Аутентификатор' (New Authenticator) form with the 'Расширенный' (Advanced) tab selected. The form contains the following fields and controls:

- Видно только из этих сетей** (Visible only from these networks): A text input field with the placeholder 'Этот аутентификатор будет виден только из этих сетей. Оставьте пустым,' (This authenticator will be visible only from these networks. Leave empty,).
- Разрешить прокси** (Allow proxy): A toggle switch currently set to 'Нет' (No).
- Buttons: 'Проверить' (Check), 'Отменить и закрыть' (Cancel and Close), and 'Сохранить' (Save).

Рис. 72

После того, как аутентификатор типа «IP аутентификатор» создан, следует создать группы пользователей. Группа может представлять собой диапазон IP-адресов (192.168.0.1-192.168.0.55), подсеть (192.168.0.0/24) или отдельные IP-адреса (192.168.0.33,192.168.0.110) (рис. 73).

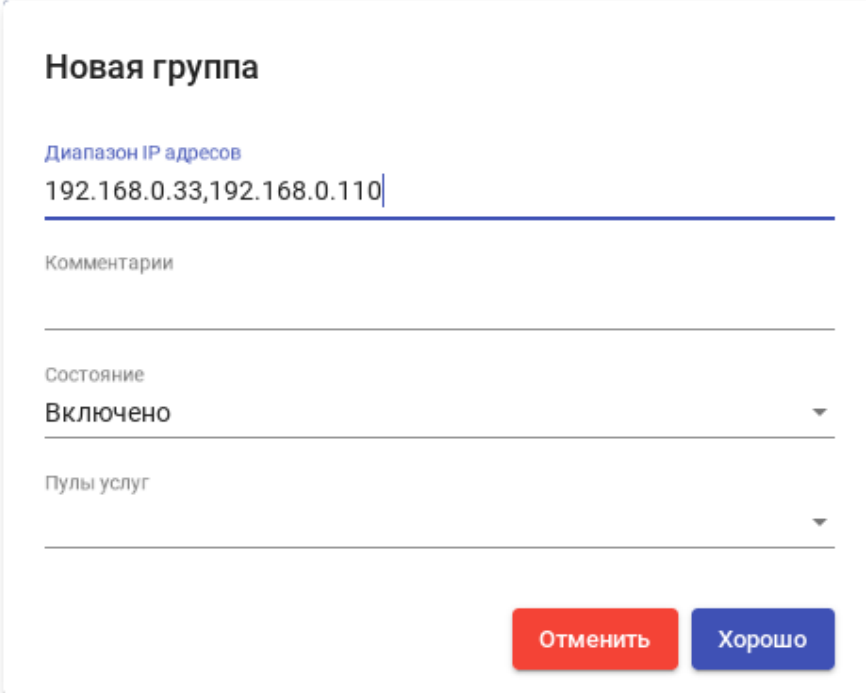

Новая группа

Диапазон IP адресов
192.168.0.33,192.168.0.110

Комментарии

Состояние
Включено

Пулы услуг

Отменить Хорошо

Рис. 73

8.3.3. Настройка менеджера ОС

OpenUDS Actor, размещенный на виртуальном рабочем столе, отвечает за взаимодействие между ОС и OpenUDS Server на основе конфигурации или выбранного типа «Менеджера ОС» (рис. 74).

Примечание. Для каждой службы, развернутой в OpenUDS, потребуется «Менеджер ОС», за исключением случаев, когда используется «Поставщик машин статических IP».



Рис. 74

Менеджер ОС запускает ранее настроенные службы:

- «Linux OS Active Directory Manager» используется для виртуальных рабочих столов на базе Linux, которые являются членами домена AD;
- «Linux OS FreeIPA Manager» используется для виртуальных рабочих столов на базе Linux, которые являются членами домена FreeIPA;
- «Linux ОС менеджер» используется для виртуальных рабочих столов на базе Linux. Он выполняет задачи переименования и управления сеансами виртуальных рабочих столов;
- «Windows Basic ОС менеджер» используется для виртуальных рабочих столов на базе Windows, которые не являются частью домена AD;
- «Windows Domain ОС менеджер» используется для виртуальных рабочих столов на базе Windows, которые являются членами домена AD.

Примечание. Для каждой службы, развернутой в OpenUDS, потребуется «Менеджер ОС», за исключением случаев, когда используется служба «Поставщик машин статических IP».

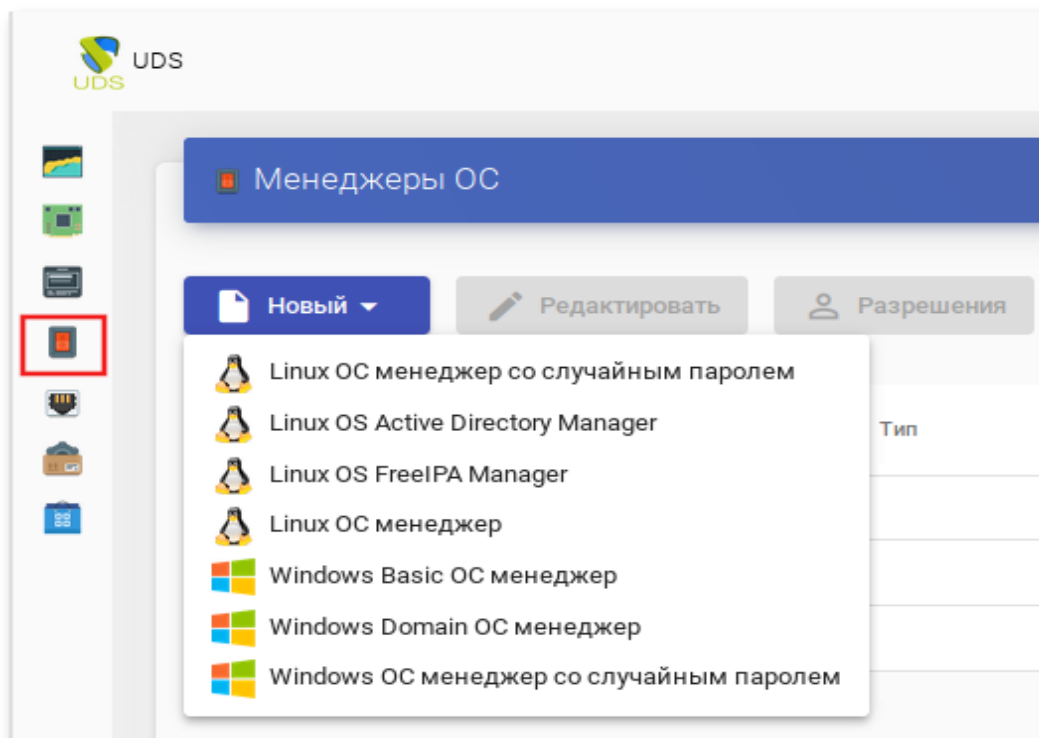
Минимальные настройки для «Linux OS Active Directory Manager»:

1) вкладка «Основной» (рис. 75):

- «Имя» – название;
- «Домен» – домен, к которому будут присоединены виртуальные рабочие столы. Необходимо использовать формат FQDN (например, test.alt);
- «Аккаунт» – пользователь с правами на добавление машин в домен;
- «Пароль» – пароль пользователя указанного в поле «Аккаунт»;
- «OU» – организационная единица, в которую будут добавлены виртуальные хосты (если не указано, хосты будут зарегистрированы в подразделении по умолчанию – «Computers»). Формат поддерживаемых OU: OU = name_OU_last_level, ... OU = name_OU_first_level, DC = name_domain, DC = extension_domain. Во избежание ошибок, рекомендуется сверяться с полем distinguishedName в свойствах атрибута OU;
- «Действие при выходе из системы» – действие, которое OpenUDS будет выполнять на виртуальном рабочем столе при закрытии сеанса пользователя. «Держать сервис привязанным – постоянный пул, при выходе пользователя (выключении ВМ), ВМ запускается заново, при повторном входе пользователю будет назначен тот же рабочий стол. «Удалить сервис» – непостоянный пул, при выходе пользователя из системы, ВМ удаляется и создается заново. «Держать сервис привязанным даже в новой публикации» – сохранение назначенной службы даже при создании новой публикации;
- «Максимальное время простоя» – время простоя виртуального рабочего стола (в секундах). По истечении этого времени OpenUDS Astor автоматически закроет сеанс. Отрицательные значения и значения менее 300 секунд отключают эту опцию;

2) вкладка «Расширенный» (рис. 76):

- «Client software» – позволяет указать, если это необходимо, способ подключения (SSSD или Winbind);
- «Membership software» – позволяет указать, если это необходимо, утилиту, используемую для подключения к домену (Samba или adcli);
- «Убрать машину» – если этот параметр установлен, OpenUDS удалит запись о виртуальном рабочем столе в указанном подразделении после удаления рабочего стола (необходимо, чтобы пользователь, указанный в поле «Аккаунт», имел права на выполнение данного действия в OU);
- «Использовать SSL» – если этот параметр установлен, будет использоваться SSL-соединение;
- «Automatic ID mapping» – автоматический маппинг ID;
- «Выход по календарю» – если этот параметр установлен, OpenUDS попытается завершить сессию пользователя, когда для текущего соединения истечет время доступа (если параметр не установлен, пользователю будет разрешено продолжить работу).

Примечание. Для возможности ввода компьютера в домен, на нем должен быть доступен сервер DNS, имеющий записи про контроллер домена Active Directory.

Новый менеджер ОС

Основной Расширенный

Тэги
Тэги этого элемента

Имя*
Linux AD

Комментарии
Комментарии этого элемента

Домен*
test.alt

Аккаунт*
Administrator

Пароль*
..... 

OU
ou=OU,dc=test,dc=alt

Действие при выходе из системы
Держать сервис привязанным

Максимальное время простоя*
-1

Рис. 75 – OpenUDS. Настройка «OS Linux OS Active Directory Manager»

Новый менеджер ОС

Основной **Расширенный**

Client software
SSSD

Membership software
Automatically

Убрать машину
 Да

Использовать SSL
 Нет

Automatic ID mapping
 Да

Выход по календарю
 Нет

Рис. 76 – OpenUDS. Настройка «OS Linux OS Active Directory Manager»

Минимальные настройки для «Linux OS FreeIPA Manager»:

1) вкладка «Основной» (рис. 77):

- «Имя» – название;
- «Домен» – домен, к которому будут присоединены виртуальные рабочие столы. Необходимо использовать формат FQDN (например, example.test);
- «Аккаунт» – пользователь с правами на добавление машин в домен;
- «Пароль» – пароль пользователя, указанного в поле «Аккаунт»;
- «OU» – организационная единица, в которую будут добавлены виртуальные хосты (если не указано, хосты будут зарегистрированы в подразделении по умолчанию – «Computers»). Формат поддерживаемых OU: OU = name_OU_last_level, ... OU = name_OU_first_level, DC = name_domain, DC = extension_domain. Во избежание ошибок, рекомендуется сверяться с полем distinguishedName в свойствах атрибута OU;
- «Действие при выходе из системы» – действие, которое OpenUDS будет выполнять на виртуальном рабочем столе при закрытии сеанса пользователя. «Держать сервис привязанным – постоянный пул, при выходе пользователя (выключении ВМ), ВМ запускается заново, при повторном входе пользователю будет назначен тот же рабочий стол. «Удалить сервис» – непостоянный пул, при выходе пользователя из системы, ВМ удаляется и создается заново. «Держать сервис привязанным даже в новой публикации» – сохранение назначенной службы даже при создании новой публикации;
- «Максимальное время простоя» – время простоя виртуального рабочего стола (в секундах). По истечении этого времени OpenUDS Astor автоматически закроет сеанс. Отрицательные значения и значения менее 300 секунд отключают эту опцию;

Новый менеджер ОС



Основной	Расширенный
Теги	
Теги этого элемента	
Имя *	
Linux FreeIPA	
Комментарии	
Комментарии этого элемента	
Домен *	
example.test	
Аккаунт *	
admin	
Пароль *	
..... 	
Действие при выходе из системы	
Держать сервис привязанным 	
Максимальное время простоя *	
-1 	

Рис. 77 – OpenUDS. Настройка «OS Linux OS FreeIPA Manager»

2) вкладка «Расширенный» (рис. 78):

- «Client software» – позволяет указать, если это необходимо, способ подключения (SSSD или Winbind);
- «Membership software» – позволяет указать, если это необходимо, утилиту, используемую для подключения к домену (Samba или adcli);
- «Убрать машину» – если этот параметр установлен, OpenUDS удалит запись о виртуальном рабочем столе в указанном подразделении после удаления рабочего стола (необходимо, чтобы пользователь, указанный в поле «Аккаунт», имел права на выполнение данного действия в OU);
- «Использовать SSL» – если этот параметр установлен, будет использоваться SSL-соединение;
- «Automatic ID mapping» – автоматический маппинг ID;

- «Выход по календарю» – если этот параметр установлен, OpenUDS попытается завершить сессию пользователя, когда для текущего соединения истечет время доступа (если параметр не установлен, пользователю будет разрешено продолжить работу).

Примечание. Для возможности ввода компьютера в домен, на нем должен быть доступен сервер DNS, имеющий записи про сервер FreeIPA.

Новый менеджер ОС

Основной	Расширенный
Client software	
Automatically	
Membership software	
Automatically	
Убрать машину	
<input checked="" type="checkbox"/> Да	
Использовать SSL	
<input type="checkbox"/> Нет	
Automatic ID mapping	
<input checked="" type="checkbox"/> Да	
Выход по календарю	
<input checked="" type="checkbox"/> Да	

Рис. 78 – OpenUDS. Настройка «OS Linux OS FreeIPA Manager»

Минимальные настройки для Linux ОС менеджер и Windows Basic ОС менеджер:

1) вкладка «Основной» (рис. 79):

- «Имя» – название;
- «Действие при выходе из системы» – действие, которое OpenUDS будет выполнять на виртуальном рабочем столе при закрытии сеанса пользователя. Держать сервис привязанным – постоянный пул, при выходе пользователя (выключении VM), VM запускается заново, при повторном входе пользователю будет назначен тот же рабочий стол. Удалить сервис – непостоянный пул, при выходе пользователя из системы, VM удаляется и создается заново. Держать сервис привязанным даже в новой публикации – сохранение назначенной службы даже при создании новой публикации;
- «Максимальное время простоя» – время простоя виртуального рабочего стола (в секундах). По истечении этого времени OpenUDS Actor автоматически закрывает сеанс. Отрицательные значения и значения менее 300 секунд отключают эту опцию.

The screenshot shows a web form titled 'Новый менеджер ОС' (New OS Manager) with two tabs: 'Основной' (Basic) and 'Расширенный' (Advanced). The 'Основной' tab is active. The form contains the following fields:

- Тэги** (Tags): Тэги этого элемента (Tags of this element)
- Имя *** (Name *): Linux non-persistent
- Комментарии** (Comments): Комментарии этого элемента (Comments of this element)
- Действие при выходе из системы** (Action on system exit): Удалить сервис (Delete service)
- Максимальное время простоя *** (Maximum idle time *): 3600

At the bottom right, there are two buttons: 'Отменить и закрыть' (Cancel and close) and 'Сохранить' (Save).

Рис. 79

2) вкладка «Расширенный»:

- «Выход из календаря» – если этот параметр установлен, OpenUDS попытается завершить сессию пользователя, когда для текущего соединения истечет время доступа (если параметр не установлен, пользователю будет разрешено продолжить работу).

Минимальные настройки для Windows Domain ОС менеджер:

1) вкладка «Основной» (рис. 80):

- «Имя» – название;
- «Домен» – домен, к которому будут присоединены виртуальные рабочие столы. Необходимо использовать формат FQDN (например, test.alt);
- «Аккаунт» – пользователь с правами на добавление машин в домен;
- «Пароль» – пароль пользователя, указанного в поле «Аккаунт»;
- «OU» – организационная единица, в которую будут добавлены виртуальные хосты (если не указано, хосты будут зарегистрированы в подразделении по умолчанию – Computers). Формат поддерживаемых OU: OU = name_OU_last_level, ... OU = name_OU_first_level, DC = name_domain, DC = extension_domain. Во избежание ошибок, рекомендуется сверяться с полем «distinguishedName» в свойствах атрибута OU;
- «Действие при выходе из системы» – действие, которое OpenUDS будет выполнять на виртуальном рабочем столе при закрытии сеанса пользователя. Держать сервис привязанным (Keep service assigned) – постоянный пул, при выходе пользователя (выключении VM), VM запускается заново, при повторном входе пользователю будет назначен тот же рабочий стол. Удалить сервис (Remove service) – непостоянный пул, при выходе пользователя из системы, VM удаляется и создается заново. Держать сервис привязанным даже в новой публикации (Keep

service assigned even on new publication) – сохранение назначенной службы даже при создании новой публикации;

- «Максимальное время простоя» – время простоя виртуального рабочего стола (в секундах). По истечении этого времени OpenUDS Actor автоматически закрывает сеанс. Отрицательные значения и значения менее 300 секунд отключают эту опцию.

Новый менеджер ОС

Основной Расширенный

Тэги
Тэги этого элемента

Имя *
Windows domain

Комментарии
Комментарии этого элемента

Домен *
test.alt

Аккаунт *
Administrator

Пароль *
..... 

OU
ou=OU,dc=test,dc=alt

Действие при выходе из системы
Держать сервис привязанным ▼

Максимальное время простоя *
-1

Рис. 80

Примечание. Для возможности ввода компьютера в домен, на нем должен быть доступен сервер DNS, имеющий записи про контроллер домена Active Directory.

2) вкладка «Расширенный» (рис. 81):

- «Группа машин» – указывает, к какой группе машин AD будут добавлены виртуальные рабочие столы, созданные UDS;
- «Убрать машину» – если этот параметр установлен, OpenUDS удалит запись о виртуальном рабочем столе в указанном подразделении после удаления рабочего стола (необходимо, чтобы пользователь, указанный в поле «Аккаунт», имел права на выполнение данного действия в OU);
- «Предпочтения серверов» – если серверов AD несколько, можно указать, какой из них использовать предпочтительнее;
- «Использовать SSL» – если этот параметр установлен, будет использоваться SSL-соединение;
- «Выход из календаря» – если этот параметр установлен, OpenUDS попытается завершить сессию пользователя, когда для текущего соединения истечет время доступа (если параметр не установлен, пользователю будет разрешено продолжить работу).

Новый менеджер ОС

Основной **Расширенный**

Группа машин
Группа, в которую добавляются машины при создании. Если пусто, никакая группа использована

Убрать машину
 Да

Предпочтения серверов
В случае нескольких серверов AD, какой из них предпочтительнее

Использовать SSL
 Да

Выход по календарю
 Да

Отменить и закрыть Сохранить

Рис. 81

8.3.4. Транспорт

Для подключения к виртуальным рабочим столам необходимо создать транспорт. Транспорт – это приложение, которое выполняется на клиенте и отвечает за предоставление доступа к реализованной службе.

Можно создать один транспорт для различных «пулов» или установить по одному транспорту для каждого «пула».

При создании транспорта необходимо выбрать его тип (рис. 82):

- «Прямой» – используется, если пользователь имеет доступ к виртуальным рабочим столам из внутренней сети (например, LAN, VPN и т. д.);
- «Туннельный» – используется, если у пользователя нет прямого подключения к рабочему столу.



Рис. 82

8.3.4.1. RDP (прямой)

Данный транспорт позволяет пользователям получать доступ к виртуальным рабочим столам Windows/Linux. И на клиентах подключения, и на виртуальных рабочих столах должен быть установлен и включен протокол RDP (для виртуальных рабочих столов Linux необходимо использовать XRDP).

Параметры конфигурации для настройки транспорта RDP:

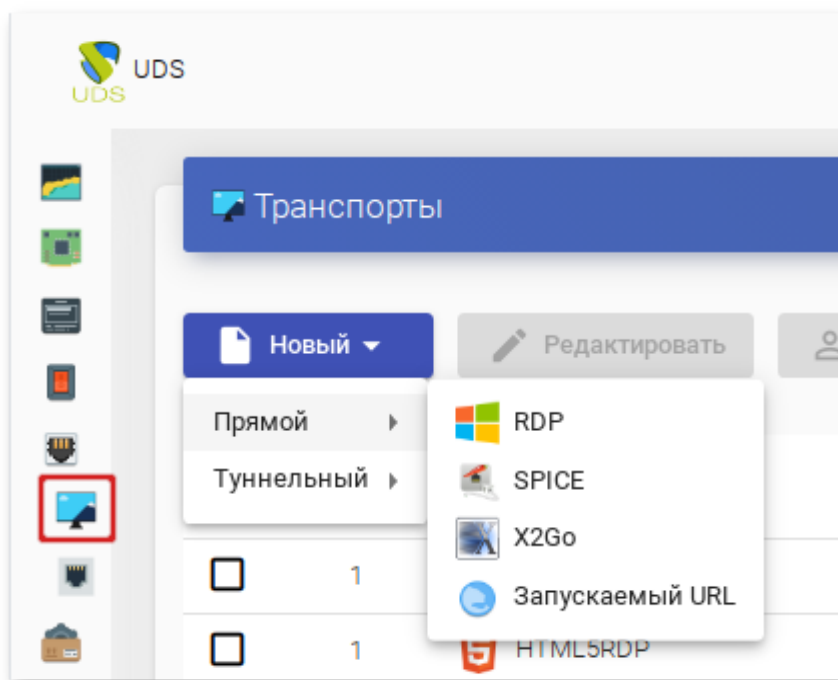
1) вкладка «Основной» (рис. 83):

- «Имя» – название транспорта;
- «Приоритет» – приоритет, чем меньше значение приоритета, тем выше данный транспорт будет указан в списке доступных транспортов для сервиса. Транспорт с самым низким приоритетом, будет транспортом по умолчанию;
- «Сетевой доступ» – разрешает или запрещает доступ пользователей к службе, в зависимости от сети из которой осуществляется доступ;

- «Сети» – сетевые диапазоны, подсети или IP-адреса. Пустое поле означает «все сети». Используется вместе с параметром «Сетевой доступ»;
- «Разрешенные устройства» – разрешает доступ к службе только с выбранных устройств. Пустое поле означает «все устройства»;
- «Сервис-пулы» – позволяет назначить транспорт одному или нескольким ранее созданным пулам услуг. Можно оставить это поле пустым и выбрать способы подключения при создании пула услуг;



Рис. 83

2) вкладка «Учетные данные» (рис. 84):

- «Пропустить данные аккаунта» – если установлено значение «Да», учетные данные для доступа к виртуальному рабочему столу будут запрашиваться при подключении к серверу. Если установлено значение «Нет», будут использоваться данные OpenUDS (рис. 84);
- «Имя пользователя» – имя пользователя, которое будет использоваться для доступа к рабочему столу (пользователь должен существовать на

ВМ). Если данное поле пустое, будет использован логин авторизовавшегося в веб-интерфейсе OpenUDS пользователя;

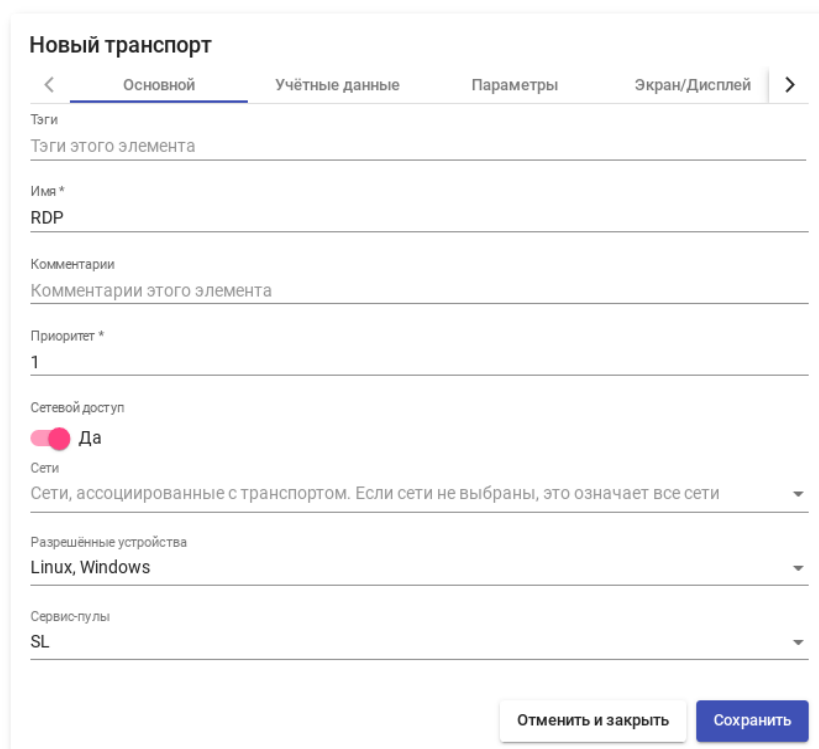
- «Пароль» – пароль пользователя, указанного в поле «Имя пользователя»;
- «Без домена» – указывает, перенаправляется ли доменное имя вместе с пользователем. Значение «Да» равносильно пустому полю «Домен»;
- «Домен» – домен. Если поле не пустое, то учетные данные будут использоваться в виде DOMAIN\user;

Новый транспорт

Основной **Учётные данные** Параметры Экран/Дисплей

Пропустить данные аккаунта

Нет

Имя пользователя

user

Пароль

.....

Без домена

Нет

Домен

Если это не пусто, этот домен всегда будет использоваться в качестве учетных данных (используйте доменное имя в формате DOMAIN\user)

Отменить и закрыть Сохранить

Рис. 84

3) на вкладке «Параметры» можно разрешить/запретить перенаправления дисков, принтеров и других устройств (рис. 85).

- «Разрешить смарткарты» – разрешить перенаправление смарт-карт;
- «Разрешить принтеры» – включить перенаправление принтеров;
- «Политика локальных дисков» – включить перенаправление дисков:
 - а) «Allow none» – не перенаправлять диски;

б) «Allow PnP drives» – во время активного сеанса перенаправлять только подключенные диски;

в) «Allow any drive» – перенаправлять все диски;

- «Принудительное подключение дисков» – принудительное перенаправление определенных дисков;
- «Разрешить серийные порты» – включить перенаправление последовательного порта;
- «Включить буфер обмена» – разрешить общий буфер обмена;
- «Включить звук» – перенаправлять звук с рабочего стола на клиент подключения;
- «Включить веб-камеру» – перенаправлять веб-камеру;
- «USB redirection» – включить перенаправление USB;
- «Поддержка Credssp» – использовать «Credential Security Support Provider»;
- «Порт RDP» – порт RDP (по умолчанию 3389);



Рис. 85

4) на вкладке «Экран/Дисплей» настраиваются параметры окна рабочего стола (рис. 86):

- «Размер экрана» – размер окна рабочего стола;
- «Глубина цвета» – глубина цвета;
- «Обои/темы» – отображать фона рабочего стола;
- «Несколько мониторов» – использовать несколько мониторов (только для клиентов Windows);
- «Разрешить композицию рабочего стола» – включить Desktop Composition;
- «Сглаживание шрифтов» – активирует сглаживание шрифтов;

- «Окно подключения» – показывать панель подключения (только для клиентов Windows);

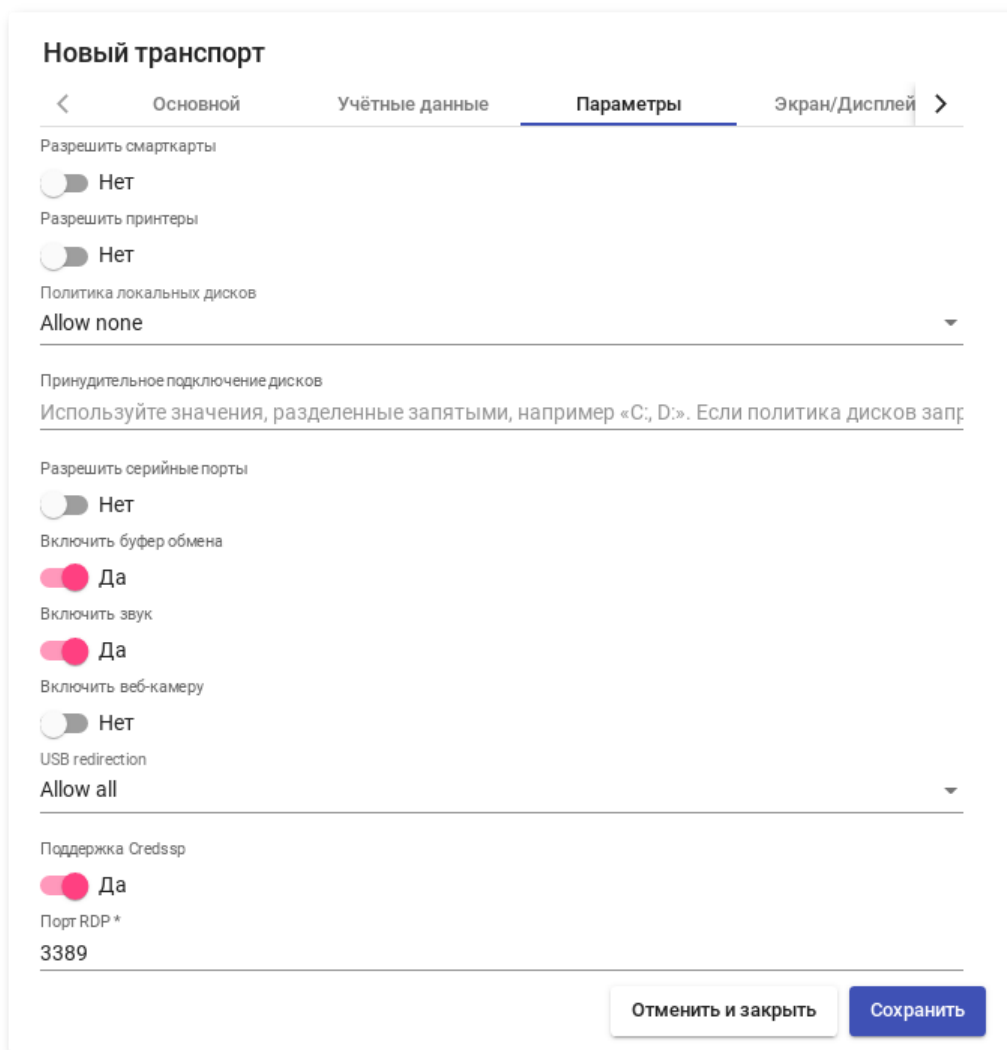

Рис. 86

5) вкладка «Linux Client» (рис. 87):

- «Мультимедийная синхронизация» – включает параметр мультимедиа на клиенте FreeRDP;
- «Использовать Alsa» – использовать звук через Alsa;
- «Строка принтера» – принтер, используемый клиентом FreeRDP (если включено перенаправление принтера). Пример: «HP_LaserJet_M1536dnf_MFP» (названия подключенных принтеров можно вывести командой `lpstat -a`);

- «Строка Smartcard» – токен, используемый клиентом FreeRDP (если включено перенаправление смарт-карт).
Пример: «Aktiv Rutoken ECP 00 00»;
- «Пользовательские параметры» – здесь можно указать любой параметр, поддерживаемый клиентом FreeRDP;

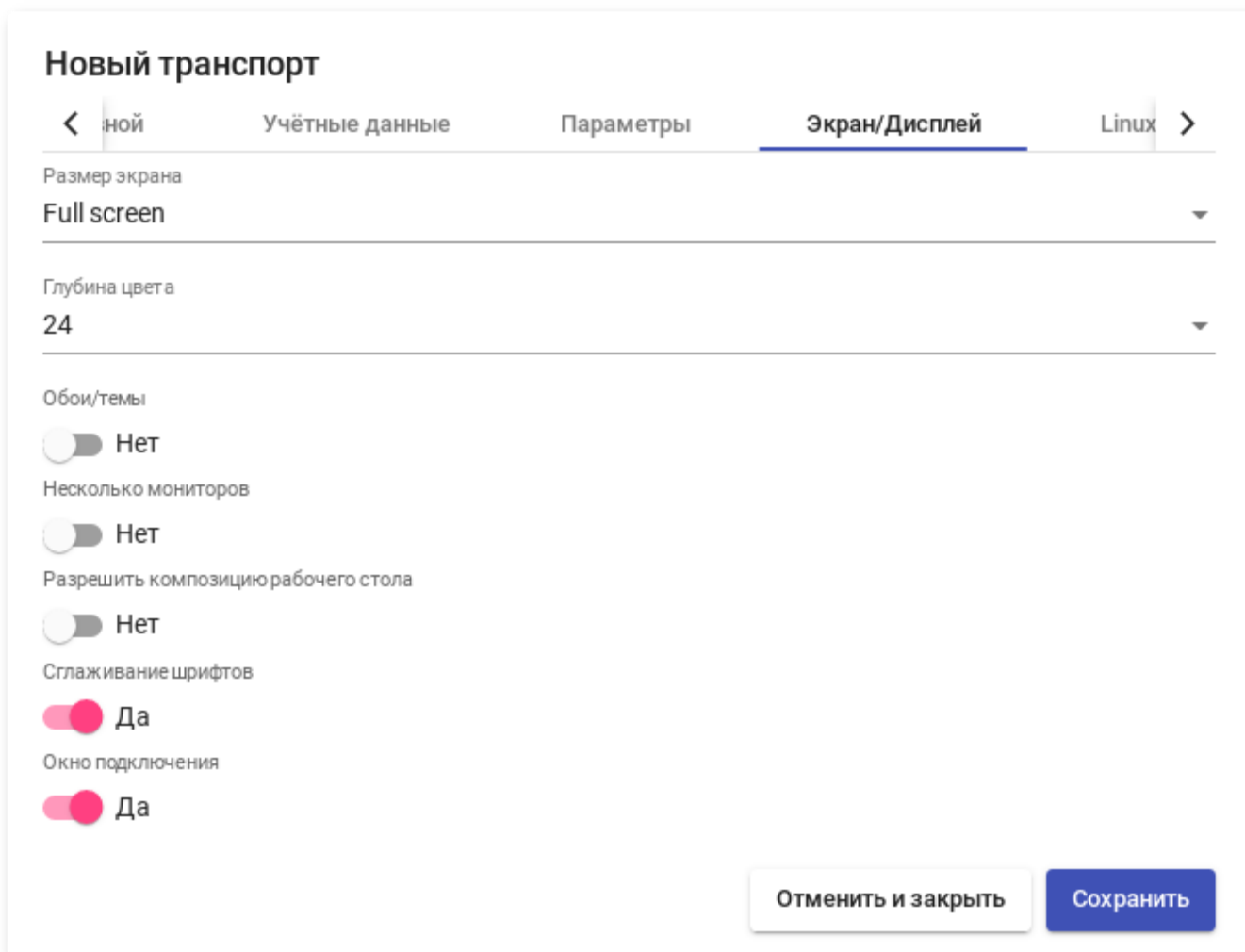

Рис. 87

б) вкладка «Расширенный»:

- «Метка» – метка транспорта метапула (используется для того чтобы назначить несколько транспортов метапулу).

8.3.4.2. RDP (туннельный)

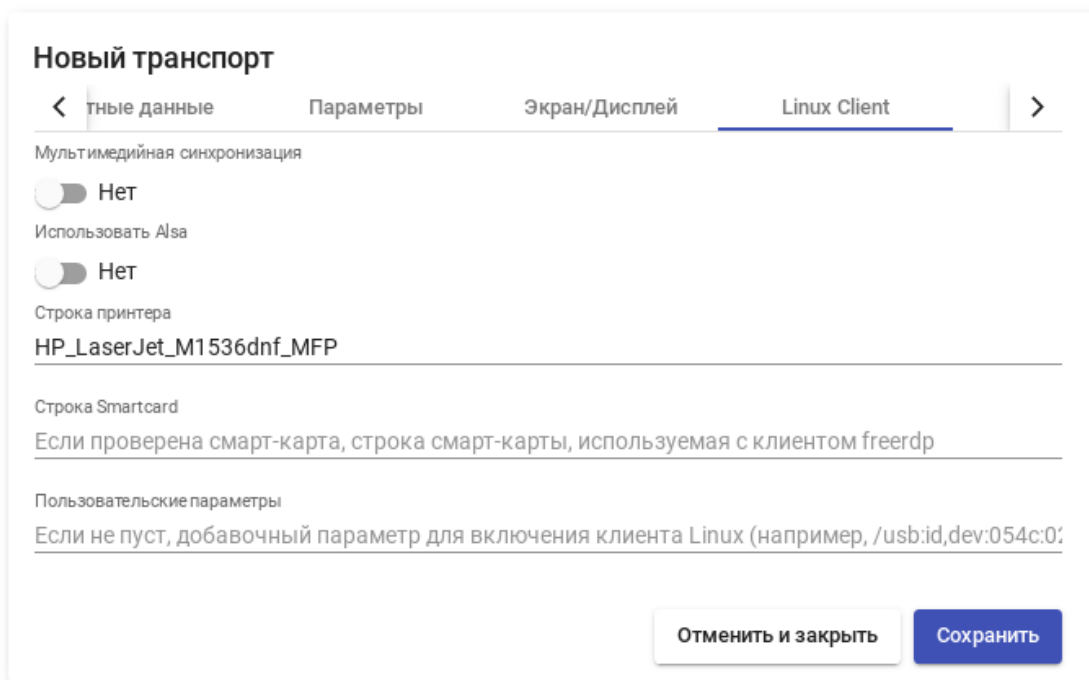
Все настройки аналогичны настройке RDP, за исключением настроек на вкладке «Туннель».

Вкладка «Туннель» (рис. 88):

- «Туннельный сервер» – IP-адрес/имя OpenUDS Tunnel. Если доступ к рабочему столу осуществляется через глобальную сеть, необходимо ввести общедоступный IP-адрес сервера OpenUDS Tunnel.
Формат: IP_Tunnelер:Port;

- «Время ожидания туннеля» – максимальное время ожидания туннеля;
- «Принудительная проверка SSL-сертификата» – принудительная проверка сертификата туннельного сервера.

The screenshot shows a configuration window titled 'Новый транспорт' (New Transport) with four tabs: 'Основной' (Main), 'Туннель' (Tunnel), 'Учётные данные' (Credentials), and 'Параметры' (Parameters). The 'Туннель' tab is selected. The configuration includes:

- Tunnel server: 192.168.0.88:7777
- Tunnel timeout: 30
- Force SSL certificate check: Off (toggle switch)

Buttons at the bottom right: 'Отменить и закрыть' (Cancel and Close) and 'Сохранить' (Save).

Рис. 88

8.3.4.3. X2Go (прямой)

X2Go позволяет пользователям получать доступ к виртуальным рабочим столам Linux. На клиентах подключения должен быть установлен клиент X2Go, и на виртуальных рабочих столах (сервере) должен быть установлен и включен сервер X2Go.

Параметры конфигурации для настройки транспорта X2Go:

1) вкладка «Основной» (рис. 89):

- «Имя» – название транспорта;
- «Приоритет» – приоритет, чем меньше значение приоритета, тем выше данный транспорт будет указан в списке доступных транспортных для сервиса. Транспорт с самым низким приоритетом, будет транспортом по умолчанию;
- «Сетевой доступ» – разрешает или запрещает доступ пользователей к службе, в зависимости от сети из которой осуществляется доступ;

- «Сети» – сетевые диапазоны, подсети или IP-адреса (настраиваются в разделе «Сети»). Пустое поле означает «все сети». Используется вместе с параметром Сетевой доступ;
- «Разрешенные устройства» – разрешает доступ к службе только с выбранных устройств. Пустое поле означает «все устройства»;
- «Сервис-пулы» – позволяет назначить транспорт одному или нескольким ранее созданным пулам услуг. Можно оставить это поле пустым и выбрать способы подключения при создании пула услуг;

Новый транспорт

- Основной
- Учётные данные
- Параметры
- Расширенный

Тэги
Тэги этого элемента

Имя *
X2Go-xfce

Комментарии
Комментарии этого элемента

Приоритет *
1

Сетевой доступ
 Да

Сети
Сети, ассоциированные с транспортом. Если сети не выбраны, это означает все сети

Разрешённые устройства
Если пусто, будет разрешено использовать любое устройство, совместимое с этим транспо...

Сервис-пулы
SL

Рис. 89

2) вкладка «Учетные данные» (рис. 90):

- «Имя пользователя» – имя пользователя, которое будет использоваться для доступа к рабочему столу (пользователь должен существовать на ВМ). Если данное поле пустое, будет использован логин авторизовавшегося в веб-интерфейсе OpenUDS пользователя;

The screenshot shows a web form titled "Новый транспорт" (New Transport). It has four tabs: "Основной" (Main), "Учётные данные" (Account Data), "Параметры" (Parameters), and "Расширенный" (Advanced). The "Учётные данные" tab is selected. Below the tabs, there is a label "Имя пользователя" (Username) and a text input field. Below the input field, there is a note: "Если не пусто, это имя пользователя будет всегда использоваться как учетные данные" (If not empty, this username will always be used as account data). At the bottom right of the form, there are two buttons: "Отменить и закрыть" (Cancel and Close) and "Сохранить" (Save).

Рис. 90

3) вкладка «Параметры» (рис. 91):

- «Размер экрана» – размер окна рабочего стола;
- «Экран» – менеджер рабочего стола (Xfce, Mate и др.) или виртуализация приложений Linux (UDS vAPP);
- «vAPP» – полный путь до приложения (если в поле Экран выбрано значение UDS vAPP);
- «Включить звук»;
- «Перенаправить домашнюю папку» – перенаправить домашнюю папку клиента подключения на виртуальный рабочий стол (на Linux также перенаправлять /media);
- «Скорость» – скорость подключения.

The screenshot shows the 'Новый транспорт' (New Transport) configuration window with the 'Параметры' (Parameters) tab selected. The window has four tabs: 'Основной' (Main), 'Учётные данные' (Credentials), 'Параметры' (Parameters), and 'Расширенный' (Advanced). The 'Параметры' tab contains the following settings:

- Размер экрана (Screen size): 1366x768
- Экран (Screen): Xfce
- vAPP: Если UDS vAPP выбран как «Рабочий стол», FULL PATH приложения будет выполнен. Если UDS v...
- Включить звук (Enable sound): Да (Yes) - toggle is on
- Перенаправить домашнюю папку (Redirect home folder): Нет (No) - toggle is off
- Скорость (Speed): LAN

At the bottom right, there are two buttons: 'Отменить и закрыть' (Cancel and Close) and 'Сохранить' (Save).

Рис. 91

4) вкладка «Расширенный» (рис. 92):

- «Звук» – тип звукового сервера;
- «Клавиатура» – раскладка клавиатуры;
- «Метка» – метка транспорта метапула (используется для того чтобы назначить несколько транспортов метапулу).

The screenshot shows the 'Новый транспорт' (New Transport) configuration window with the 'Расширенный' (Advanced) tab selected. The window has four tabs: 'Основной' (Main), 'Учётные данные' (Credentials), 'Параметры' (Parameters), and 'Расширенный' (Advanced). The 'Расширенный' tab contains the following settings:

- Звук (Sound): Pulse
- Клавиатура (Keyboard): Раскладка клавиатуры (ru, us, ...)
- Риск (Risk): 16m-jpeg
- Качество * (Quality *): 6
- Метка (Label): Метка транспорта метапула (используется только при группировке транспорта метапула)

At the bottom right, there are two buttons: 'Отменить и закрыть' (Cancel and Close) and 'Сохранить' (Save).

Рис. 92

8.3.4.4. X2Go (туннельный)

Все настройки аналогичны настройке X2Go, за исключением настроек на вкладке «Туннель».

Вкладка «Туннель» (рис. 93):

- «Туннельный сервер» – IP-адрес/имя OpenUDS Tunnel. Если доступ к рабочему столу осуществляется через глобальную сеть, необходимо ввести общедоступный IP-адрес сервера OpenUDS Tunnel. Формат: IP_Tunnelер:Port;
- «Время ожидания туннеля» – максимальное время ожидания туннеля;
- «Принудительная проверка SSL-сертификата» – принудительная проверка сертификата туннельного сервера.

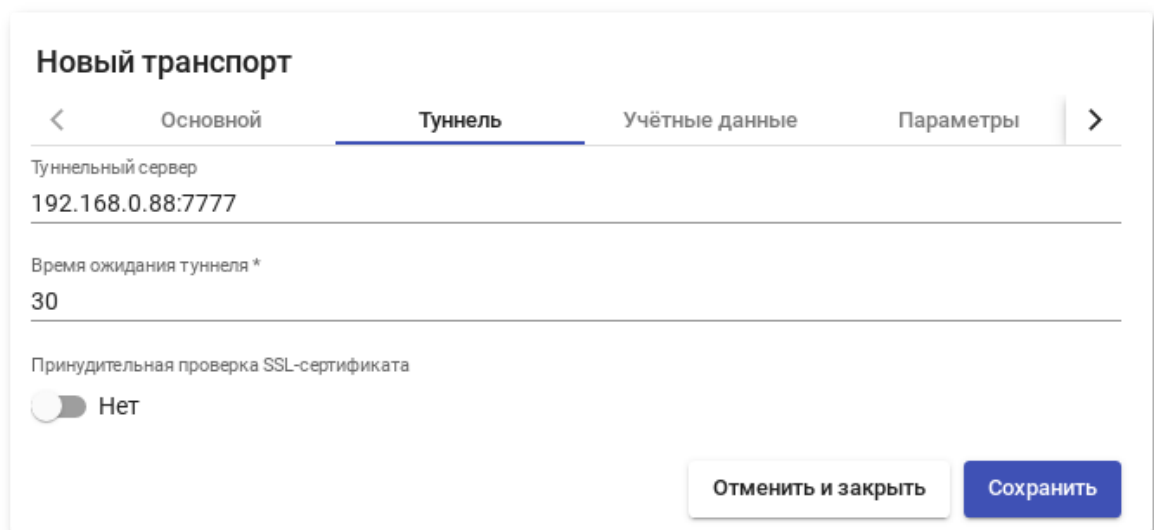

Новый транспорт

< Основной **Туннель** Учётные данные Параметры >

Туннельный сервер
192.168.0.88:7777

Время ожидания туннеля *
30

Принудительная проверка SSL-сертификата
 Нет

Отменить и закрыть Сохранить

Рис. 93

8.3.4.5. SPICE (прямой)

Примечание. Транспортный протокол SPICE может использоваться только с oVirt/RHEV, OpenNebula и PVE.

SPICE позволяет пользователям получать доступ к виртуальным рабочим столам Windows/Linux. На клиентах подключения должен быть установлен клиент SPICE (virt-manager).

ВАЖНО

Для работы прямого подключения по протоколу SPICE на сервере OpenUDS и клиентах OpenUDS, откуда осуществляется подключение, имена узлов платформы виртуализации должны корректно разрешаться в IP-адреса этих узлов.

Параметры конфигурации для настройки транспорта SPICE:

1) вкладка «Основной» (рис. 94):

- «Имя» – название транспорта;
- «Приоритет» – приоритет, чем меньше значение приоритета, тем выше данный транспорт будет указан в списке доступных транспортов для сервиса. Транспорт с самым низким приоритетом, будет транспортом по умолчанию;
- «Сертификат» – сертификат, сгенерированный в ovirt-engine/RHV-manager или в OpenNebula. Требуется для подключения к виртуальным рабочим столам;
- «Сетевой доступ» – разрешает или запрещает доступ пользователей к службе, в зависимости от сети из которой осуществляется доступ;
- «Сети» – сетевые диапазоны, подсети или IP-адреса (настраиваются в разделе «Сети»). Пустое поле означает «все сети». Используется вместе с параметром «Сетевой доступ»;
- «Разрешенные устройства» – разрешает доступ к службе только с выбранных устройств. Пустое поле означает «все устройства»;
- «Сервис-пулы» – позволяет назначить транспорт одному или нескольким ранее созданным пулам услуг. Можно оставить это поле пустым и выбрать способы подключения при создании пула услуг;

Новый транспорт

Основной Расширенный

Тэги
Тэги этого элемента

Имя *
SPICE

Комментарии
Комментарии этого элемента

Приоритет *
3

Сертификат

Сетевой доступ
 Да

Сети
Сети, ассоциированные с транспортом. Если сети не выбраны, это означает все сети

Разрешённые устройства
Linux

Сервис-пулы
Текущие привязанные пулы услуг

Рис. 94

2) вкладка «Расширенный» (рис. 95):

- «Полноэкранный режим» – включает полноэкранный режим виртуального рабочего стола;
- «Перенаправление смарткарты» – включает перенаправление смарт-карт;
- «Включить USB» – разрешает перенаправление устройств, подключенных к USB-порту;

- «Новый USB автообмен» – позволяет перенаправлять PnP-устройства, подключенные к USB-порту;
- «SSL Connection» – использовать SSL-соединение;
- «Метка» – метка транспорта метапула (используется для того чтобы назначить несколько транспортов метапулу).



Рис. 95

8.3.4.6. HTML5 RDP (туннельный)

HTML5 RDP позволяет пользователям получать доступ к виртуальным рабочим столам Windows/Linux через протокол RDP с использованием веб-браузера, поддерживающего HTML5. На виртуальных рабочих столах должен быть установлен и включен протокол RDP (для виртуальных рабочих столов Linux необходимо использовать XRDP, для рабочих столов Windows необходимо настроить доступ HTML5 RDP).

Параметры конфигурации для настройки транспорта HTML5 RDP:

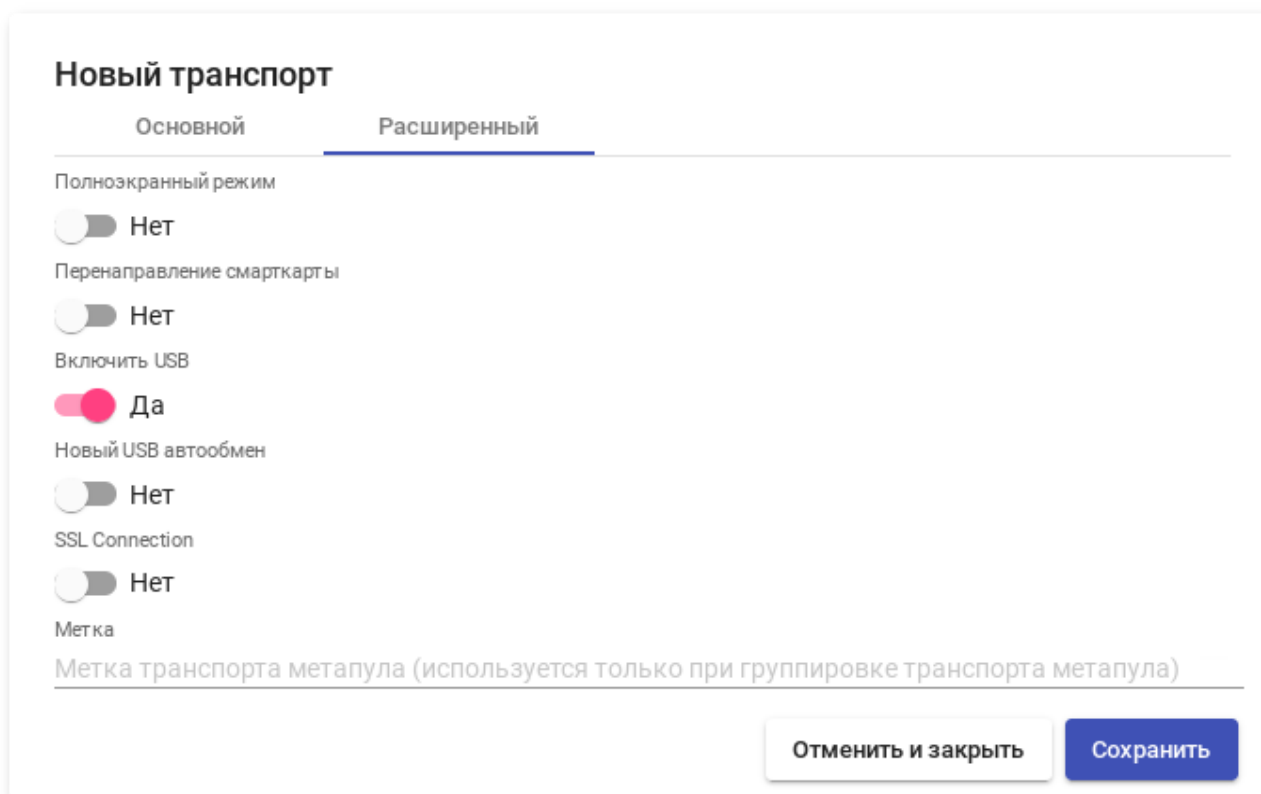
1) вкладка «Основной» (рис. 96):

- «Имя» – название транспорта;
- «Приоритет» – приоритет, чем меньше значение приоритета, тем выше данный транспорт будет указан в списке доступных транспортных для сервиса. Транспорт с самым низким приоритетом, будет транспортом по умолчанию;
- «Сетевой доступ» – разрешает или запрещает доступ пользователей к службе, в зависимости от сети из которой осуществляется доступ;
- «Сети» – сетевые диапазоны, подсети или IP-адреса (настраиваются в разделе «Сети»). Пустое поле означает «все сети». Используется вместе с параметром «Сетевой доступ»;
- «Разрешенные устройства» – разрешает доступ к службе только с выбранных устройств. Пустое поле означает «все устройства»;
- «Сервис-пулы» – позволяет назначить транспорт одному или нескольким ранее созданным пулам услуг. Можно оставить это поле пустым и выбрать способы подключения при создании пула услуг.

The screenshot shows a configuration window titled "Новый транспорт" (New Transport) with a tabbed interface. The "Основной" (Basic) tab is selected. The fields are as follows:

- Тэги** (Tags): "Тэги этого элемента" (Tags of this element)
- Имя *** (Name): "HTML5RDP"
- Комментарии** (Comments): "Комментарии этого элемента" (Comments of this element)
- Приоритет *** (Priority): "1"
- Сетевой доступ** (Network Access): A toggle switch is turned on, labeled "Да" (Yes).
- Сети** (Networks): "Сети, ассоциированные с транспортом. Если сети не выбраны, это означает все сети" (Networks associated with the transport. If no networks are selected, this means all networks).
- Разрешённые устройства** (Allowed Devices): "Если пусто, будет разрешено использовать любое устройство, совместимое с этим транспо..." (If empty, it will be allowed to use any device compatible with this transport...).
- Сервис-пулы** (Service Pools): "ALT EDU, SL"

At the bottom right, there are two buttons: "Отменить и закрыть" (Cancel and Close) and "Сохранить" (Save).

Рис. 96

2) вкладка «Туннель» (рис. 97):

- «Туннельный сервер» – IP-адрес или имя OpenUDS Tunnel. Формат: http(s)://IP_Tunnelер:[Port] (8080 – порт по умолчанию для http, 443 – для https);



Рис. 97

3) вкладка «Учетные данные» (рис. 98):

- «Пропустить данные аккаунта» – если установлено значение «Да», учетные данные для доступа к виртуальному рабочему столу будут запрашиваться при подключении к серверу. Если установлено значение «Нет», будут использоваться данные OpenUDS;
- «Имя пользователя» – имя пользователя, которое будет использоваться для доступа к рабочему столу (пользователь должен существовать на VM). Если данное поле пустое, будет использован логин авторизовавшегося в веб-интерфейсе OpenUDS пользователя;
- «Пароль» – пароль пользователя, указанного в поле «Имя пользователя»;
- «Без домена» – указывает, перенаправляется ли доменное имя вместе с пользователем. Значение «Да» равносильно пустому полю «Домен»;
- «Домен» – домен. Если поле не пустое, то учетные данные будут использоваться в виде DOMAIN\user;

The screenshot shows a configuration window titled 'Новый транспорт' (New Transport) with four tabs: 'Основной' (Main), 'Туннель' (Tunnel), 'Учётные данные' (Credentials), and 'Параметры' (Parameters). The 'Учётные данные' tab is active. It contains the following fields and controls:

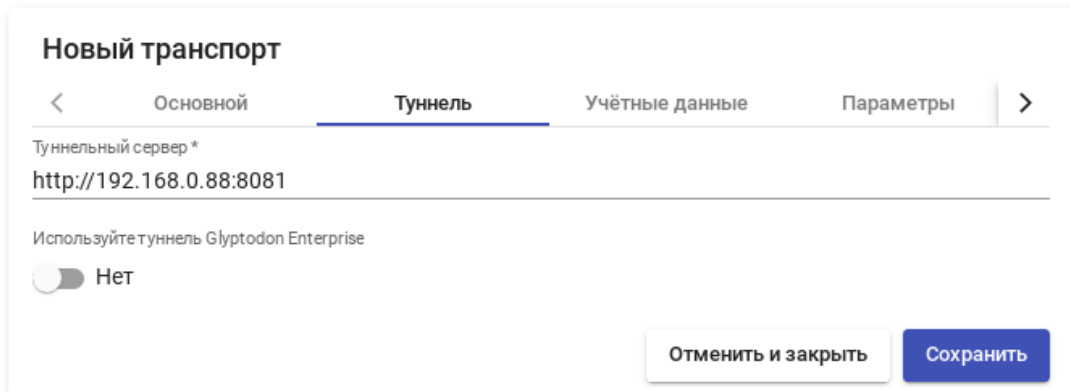
- A toggle switch for 'Пропустить данные аккаунта' (Skip account data) set to 'Нет' (No).
- A text field for 'Имя пользователя' (Username) containing 'user'.
- A password field for 'Пароль' (Password) with masked characters '.....' and a visibility icon.
- A toggle switch for 'Без домена' (No domain) set to 'Нет' (No).
- A text field for 'Домен' (Domain) with a placeholder text: 'Если это не пусто, этот домен всегда будет использоваться в качестве учетных данных (используйте)'. The text is partially obscured by a horizontal line.
- At the bottom right, there are two buttons: 'Отменить и закрыть' (Cancel and Close) and 'Сохранить' (Save).

Рис. 98

4) вкладка «Параметры» (рис. 99):

- «Показать обои» – отображать обои рабочего стола;
- «Разрешить композицию рабочего стола» – включить «Desktop Composition»;
- «Сглаживание шрифтов» – активирует сглаживание шрифтов;
- «Включить аудио» – перенаправлять звук с рабочего стола на клиент подключения;
- «Включить микрофон» – включить микрофон на виртуальном рабочем столе;
- «Включить печать» – включить печать на виртуальном рабочем столе;
- «Обмен файлами» – политика обмена файлами между виртуальным рабочим столом и клиентом подключения. Позволяет создать временный каталог (расположенный на сервере OpenUDS Tunnel), для возможности обмена файлами между виртуальным рабочим столом и клиентом подключения;
- «Буфер обмена» – настройка общего буфера обмена;

- «Раскладка» – раскладка клавиатуры, которая будет включена на рабочем столе;



Рис. 99

5) вкладка «Расширенный» (рис. 100):

- «Срок действия билета» – допустимое время (в секундах) для клиента HTML5 для перезагрузки данных из OpenUDS Broker (рекомендуется использовать значение по умолчанию) – 60);
- «Открывать HTML в новом окне» – позволяет указать открывать ли подключение в новом окне;
- «Безопасность» – позволяет задать уровень безопасности соединения;
- «Порт RDP» – порт RDP (по умолчанию) – 3389);
- «Метка» – метка транспорта метапула (используется для того чтобы назначить несколько транспортов метапулу).

The screenshot shows a configuration window titled "Новый транспорт" (New Transport) with a navigation bar containing "Туннель" (Tunnel), "Учётные данные" (Credentials), "Параметры" (Parameters), and "Расширенный" (Advanced). The "Расширенный" tab is selected. The configuration fields are as follows:

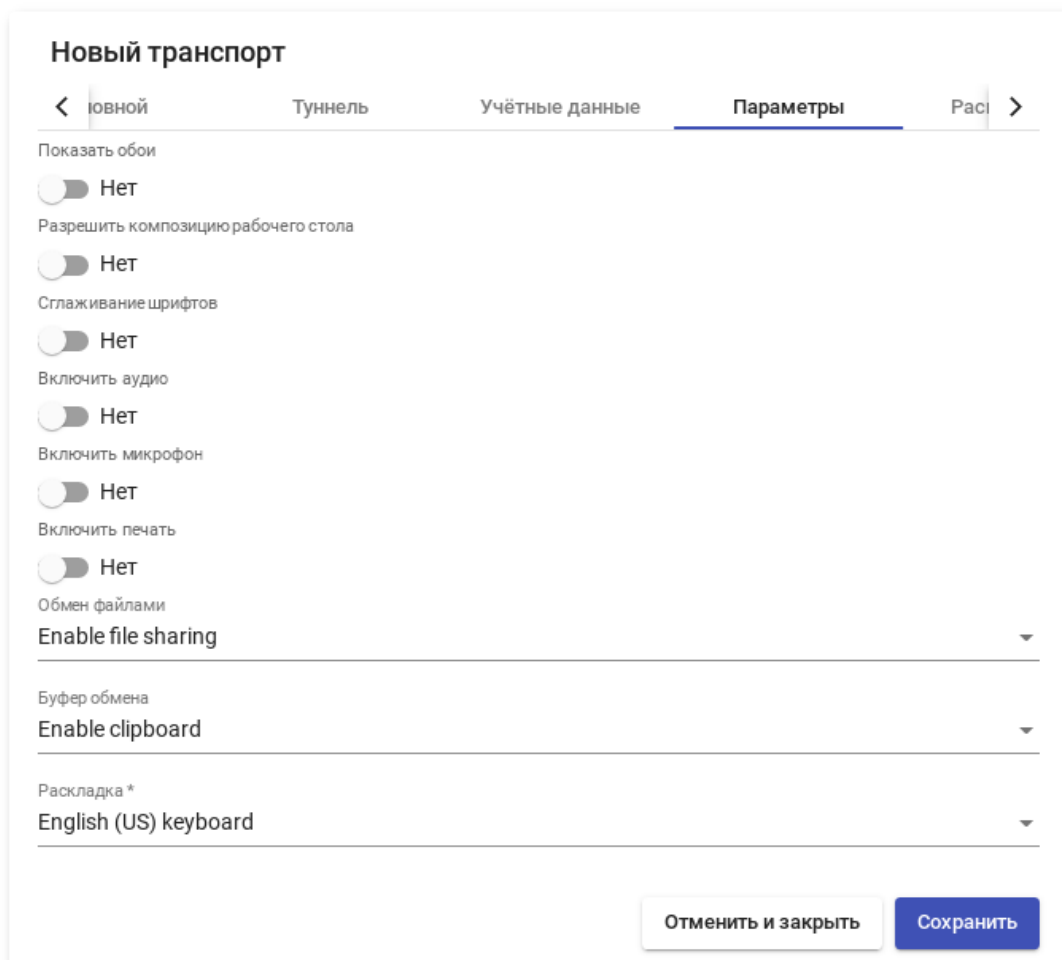
- Срок действия билета * (Ticket validity): 60
- Открывать HTML в новом окне * (Open HTML in new window *): Open every connection on the same window, but keeps UDS window.
- Безопасность * (Security *): Any (Allow the server to choose the type of auth)
- Порт RDP * (RDP Port *): 3389
- Путь к контексту Glyptodon Enterprise (Path to Glyptodon Enterprise context): /
- Метка (Label): Метка транспорта метапула (используется только при группировке транспорта метапула)

At the bottom right, there are two buttons: "Отменить и закрыть" (Cancel and Close) and "Сохранить" (Save).

Рис. 100

8.3.4.7. HTML5 SSH (туннельный)

HTML5 SSH позволяет пользователям получать доступ к виртуальным рабочим столам Linux по протоколу SSH с использованием веб-браузера, поддерживающего HTML5 (на машинах должен быть запущен сервер SSH). Используя данный транспорт можно подключаться к серверам Linux, на которых не установлен оконный менеджер или среда рабочего стола.

Параметры для настройки транспорта HTML5 SSH:

1) вкладка «Основной» (рис. 101):

- «Имя» – название транспорта;
- «Приоритет» – приоритет, чем меньше значение приоритета, тем выше данный транспорт будет указан в списке доступных транспортных для сервиса. Транспорт с самым низким приоритетом, будет транспортом по умолчанию;

- «Сетевой доступ» – разрешает или запрещает доступ пользователей к службе в зависимости от сети, из которой осуществляется доступ;
- «Сети» – сетевые диапазоны, подсети или IP-адреса (настраиваются в разделе «Сети»). Пустое поле означает «все сети». Используется вместе с параметром «Сетевой доступ»;
- «Разрешенные устройства» – разрешает доступ к службе только с выбранных устройств. Пустое поле означает «все устройства»;
- «Сервис-пулы» – позволяет назначить транспорт одному или нескольким ранее созданным пулам услуг. Можно оставить это поле пустым и выбрать способы подключения при создании пула услуг;

2) вкладка «Туннель» (рис. 102):

- «Туннельный сервер» – IP-адрес или имя OpenUDS Tunnel. Формат: `http(s)://IP_Tunnelер:[Port]` (8080 – порт по умолчанию для http, 443 – для https);

3) вкладка «Учетные данные» (рис. 103):

- «Имя пользователя» – имя пользователя, которое будет использоваться для доступа к рабочему столу (пользователь должен существовать на VM). Если данное поле пустое, будет использован логин авторизовавшегося в веб-интерфейсе OpenUDS пользователя;

4) вкладка «Параметры» (рис. 104):

- «SSH-команда» – команда, которая будет выполнена на удаленном сервере. Если команда не указана, будет запущена интерактивная оболочка (рис. 105);
- «Обмен файлами» – политика обмена файлами между виртуальным рабочим столом и клиентом подключения;
- «Корень общего доступа к файлам» – корневой каталог для доступа к файлам. Если не указан, будет использоваться корневой каталог (/);
- «Порт SSH-сервера» – порт SSH-сервера (по умолчанию – 22);

- «Ключ хоста SSH» – ключ хоста SSH. Если ключ не указан, проверка подлинности хоста выполняться не будет;
- «Поддержка сервера в рабочем состоянии» – время (в секундах) между сообщениями проверки активности, отправляемых на сервер. Если не указано, сообщения проверки активности не отправляются.

5) вкладка «Расширенный» (рис. 106):

- «Срок действия билета» – допустимое время (в секундах) для клиента HTML5 для перезагрузки данных из OpenUDS Broker (рекомендуется использовать значение по умолчанию – 60);
- «Открывать HTML в новом окне» – позволяет указать открывать ли подключение в новом окне;
- «Метка» – метка транспорта метапула (используется для того чтобы назначить несколько транспортов метапулу).

Новый транспорт

< **Основной** Туннель Учётные данные Параметры >

Тэги
Тэги этого элемента

Имя *
HTML5 SSH

Комментарии
Комментарии этого элемента

Приоритет *
1

Сетевой доступ
 Да

Сети
Сети, ассоциированные с транспортом. Если сети не выбраны, это означает «все сети»

Разрешённые устройства
Если пусто, будет разрешено использовать любое устройство, совместимое с этим транспортом. ...

Сервис-пулы
SimplyLinux

Отменить и закрыть Сохранить

Рис. 101 – Настройка HTML5 SSH. Вкладка «Основной»

Новый транспорт

< Основной **Туннель** Учётные данные Параметры F >

Туннельный сервер *
https://192.168.0.88:10443

Отменить и закрыть Сохранить

Рис. 102 – Настройка HTML5 SSH. Вкладка «Туннель»

Новый транспорт

< Основной Туннель **Учётные данные** Параметры F >

Имя пользователя
user

Отменить и закрыть Сохранить

Рис. 103 – Настройка HTML5 SSH. Вкладка «Учетные данные»

Новый транспорт

< Основной Туннель Учётные данные **Параметры** F >

SSH-команда
Команда для выполнения на удаленном сервере. Если не указано, будет выполнена интерактивная of

Обмен файлами
Disable file sharing

Корень общего доступа к файлам
Корневой путь для общего доступа к файлам. Если не указан, будет использоваться корневой каталог

Порт SSH-сервера *
22

Ключ хоста SSH
Ключ хоста SSH-сервера. Если он не указан, проверка личности хоста не выполняется.

Поддержание сервера в рабочем состоянии *
30

Отменить и закрыть Сохранить

Рис. 104 – Настройка HTML5 SSH. Вкладка «Параметры»



Рис. 105 – OpenUDS. Подключение по HTML5 SSH



Рис. 106 – Настройка HTML5 SSH. Вкладка «Расширенный»

После входа на удаленный сервер, в зависимости от настроек политики обмена файлами, можно скачивать/загружать файлы. Для загрузки файлов можно открыть окно настроек ($\langle \text{Ctrl} \rangle + \langle \text{Shift} \rangle + \langle \text{Alt} \rangle$), выбрать устройство в поле «Устройства», нажать кнопку «Загрузка файлов» и выбрать файл. Ход передачи файла будет показан в левом нижнем углу окна (рис. 107).

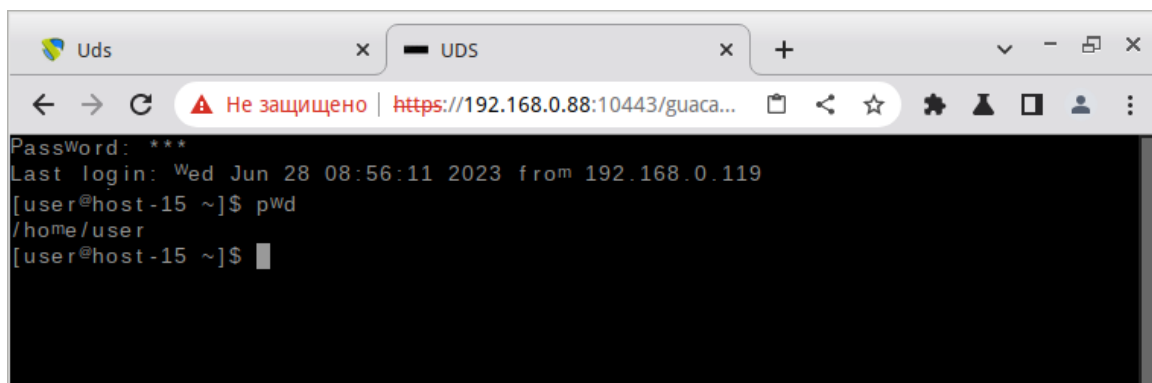

Рис. 107 – HTML5 SSH. Передача файлов

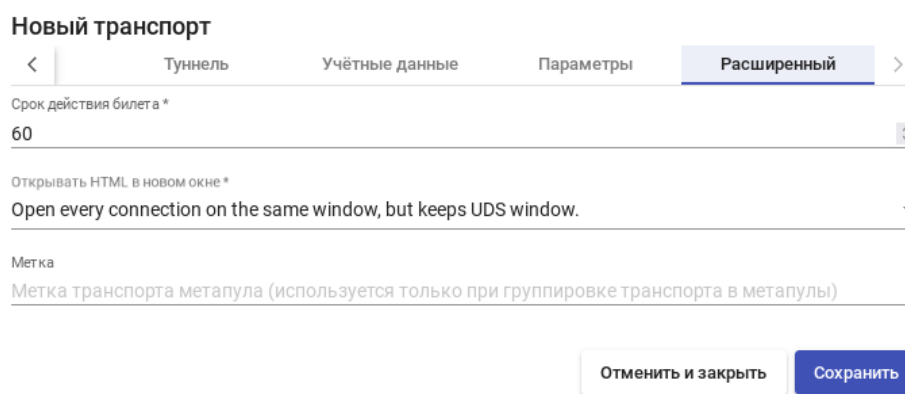
8.3.5. Сети

В OpenUDS можно зарегистрировать различные сети для управления доступом клиентов к виртуальным рабочим столам или приложениям (при доступе к OpenUDS определяется IP-адрес клиента подключения). Эти сети совместно с «Транспортом» будут определять, какой тип доступа будет доступен пользователи для подключения к виртуальным рабочим столам.

Чтобы добавить сеть, следует в разделе «Подключение» выбрать пункт «Сети» и нажать кнопку «Новый» (рис. 108).

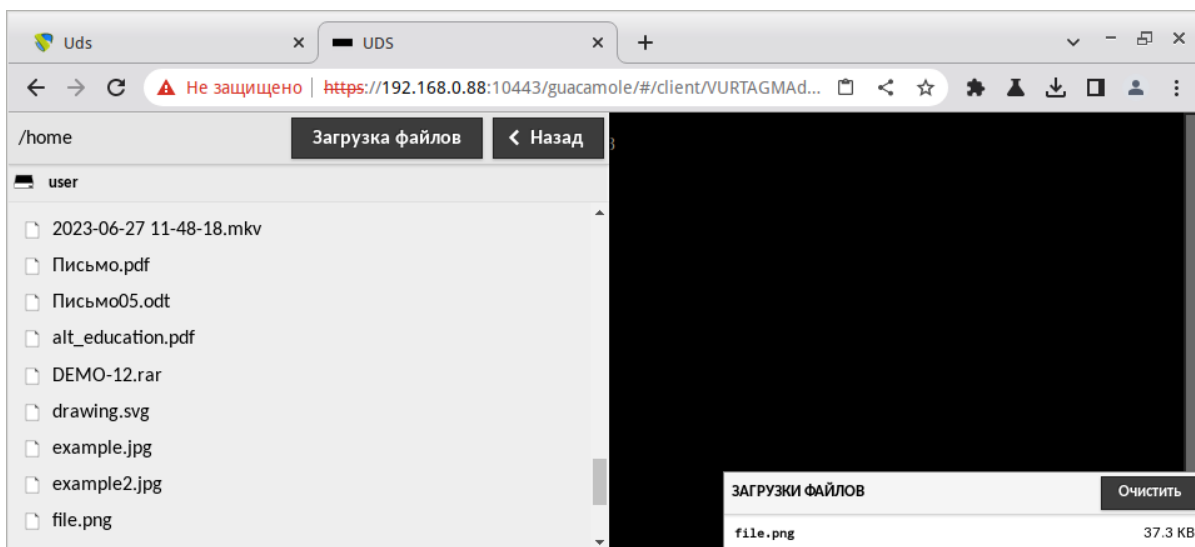

Рис. 108

В открывшемся окне следует указать название сети и сетевой диапазон. В качестве сетевого диапазона можно указать:

- одиночный IP-адрес: xxx.xxx.xxx.xxx (например, 192.168.0.33);
- подсеть: xxx.xxx.xxx.xxx/x (например, 192.168.0.0/24);
- диапазон IP-адресов: xxx.xxx.xxx.xxx-xxx.xxx.xxx.xxx (например, 192.168.0.1-192.168.0.50).

После создания сетей, появится возможность указать их при создании/редактировании транспорта. Можно настроить будет ли данный транспорт отображаться у клиента, в зависимости от сети, в которой находится клиент (рис. 109).

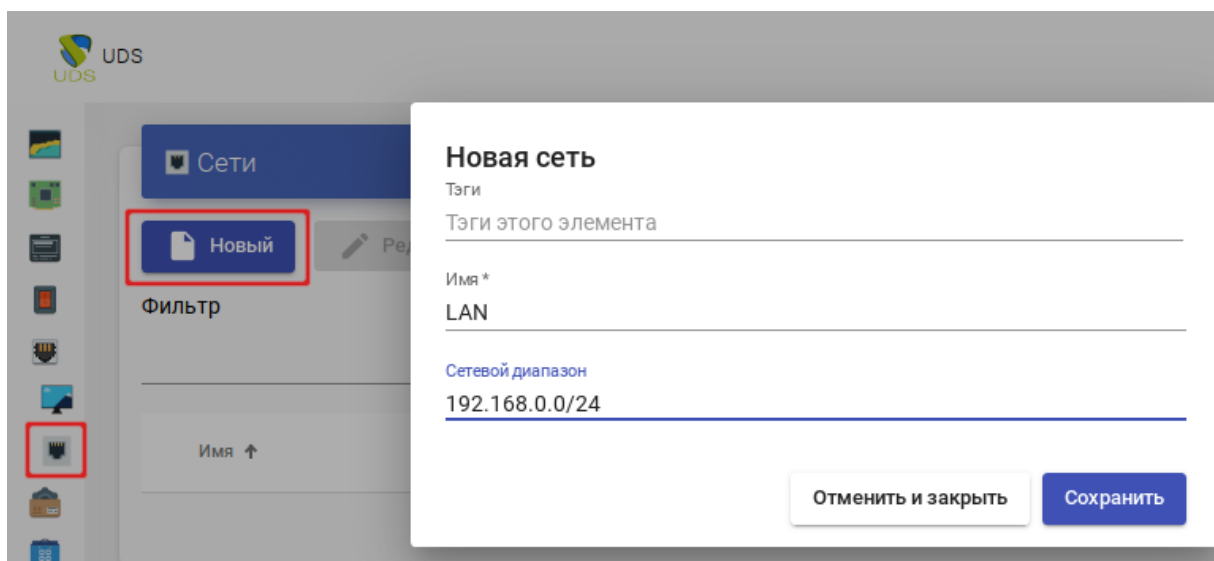
В данном примере транспорт «X2Go-xfce» будет доступен только клиентам из сети 192.168.0.0/24.

Если сети для транспорта не определены, доступ к службам рабочего стола и виртуальным приложениям будет возможен из любой сети.

Изменить транспорт

Основной Учётные данные Параметры Расширенный

Тэги
Тэги этого элемента

Имя *
X2Go-xfce

Комментарии
Комментарии этого элемента

Приоритет *
1

Сетевой доступ
 Да
Сети
LAN

Разрешённые устройства
Если пусто, будет разрешено использовать любое устройство, совместимое с этим трансп...

Сервис-пулы
SL

Отменить и закрыть Сохранить

Рис. 109

8.3.6. Пулы услуг

После того, как был создан и настроен хотя бы один поставщик услуг с соответствующей службой/услугой, аутентификатор (с пользователем и группой), менеджер ОС и транспорт, можно создать пул услуг (Сервис-пул) для публикации виртуальных рабочих столов.

Для создания пула услуг необходимо в разделе «Сервис-пулы» нажать кнопку «Новый» (рис. 110).



Рис. 110

Заполнить параметры конфигурации:

1) вкладка «Основной» (рис. 111):

- «Имя» – название службы (это имя будет показано пользователю для доступа к рабочему столу или виртуальному приложению). В этом поле можно использовать переменные для отображения информации об услугах:
- {use} – указывает процент использования пула (рассчитывается на основе поля «Максимальное количество предоставляемых сервисов» и назначенных услуг);
- {total} – общее количество машин (данные извлечены из поля «Максимальное количество предоставляемых сервисов»);
- {usec} – количество машин, используемых пользователями в пуле;

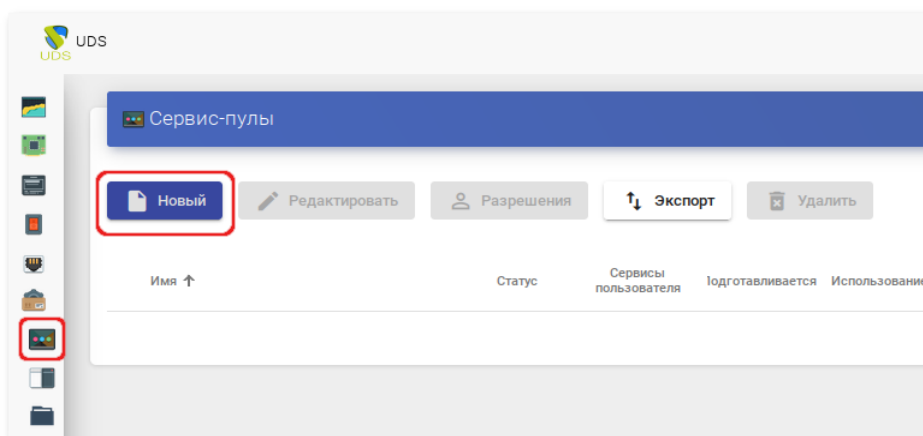
- {left} – количество машин, доступных в пуле для подключения пользователей;
- «Базовый сервис» – служба, созданная ранее в поставщике услуг (состоит из поставщика услуг и базовой услуги);
- «ОС Менеджер» – ранее созданный менеджер ОС, конфигурация которого будет применяться к каждому из созданных виртуальных рабочих столов или приложений. Если выбрана услуга типа «Статический IP», это поле не используется;
- «Публиковать при создании» – если этот параметр включен, при сохранении пула услуг система автоматически запустит первую публикацию. Если установлено значение «Нет», будет необходимо запустить публикацию сервиса вручную (из вкладки «Публикации»);

Новый пул услуг

Основной Экран/Дисплей Расширенный Доступность

Тэги

Тэги этого элемента

Имя *

SL

Короткое имя

Короткое имя для визуализации сервисов пользователя

Комментарии

Комментарии этого элемента

Базовый сервис

PVE\Simply

ОС менеджер

Linux non-persistent

Публиковать при создании

Да

Отменить и закрыть Сохранить

Рис. 111

2) вкладка «Экран/Дисплей» (рис. 112):

- «Видимый» – если этот параметр отключен, пул не будет отображаться у пользователей;
- «Привязанный образ» – изображение, связанное с услугой. Изображение должно быть предварительно добавлено в репозиторий изображений (раздел «Инструменты» → «Галерея»);
- «Пул-группа» – позволяет группировать различные службы. Группа должна быть предварительно создана в разделе «Пулы» → «Группа»;
- «Доступ к календарю запрещен» – позволяет указать сообщение, которое будет показано пользователю, если доступ к сервису ограничен правилами календаря;

The screenshot shows a configuration window titled "Новый пул услуг" (New Service Pool). It has four tabs: "Основной" (Main), "Экран/Дисплей" (Screen/Display), "Расширенный" (Advanced), and "Доступность" (Availability). The "Экран/Дисплей" tab is selected. The configuration includes:

- Видимый** (Visible): A toggle switch is turned on, with the text "Да" (Yes).
- Привязанный образ** (Linked image): A dropdown menu showing "SL2" with a blue icon.
- Пул-группа** (Pool group): A dropdown menu showing "По умолчанию" (By default) with a UDS icon.
- Доступ к календарю запрещён** (Calendar access prohibited): A text input field containing the placeholder "Пользовательское сообщение, которое будет показано пользователям, если доступ ограничен прави..." (User message to be shown to users if access is limited by rules...).

At the bottom right, there are two buttons: "Отменить и закрыть" (Cancel and close) and "Сохранить" (Save).

Рис. 112

3) вкладка «Расширенный» (рис. 113):

- «Разрешить удаление пользователями» – если этот параметр включен, пользователи могут удалять назначенные им службы. Если сервис представляет собой виртуальный рабочий стол, автоматически сгенерированный OpenUDS, он будет удален, и при следующем

подключении ему будет назначен новый. Если это другой тип сервиса (vAPP/статический IP), будет удалено только назначение, а новое будет назначено на следующее подключение;

- «Разрешить сброс пользователям» – если этот параметр включен, пользователь сможет перезапускать или сбрасывать назначенные ему службы (относится только к виртуальным рабочим столам, автоматически созданным OpenUDS);
- «Игнорирует неиспользуемые» – если этот параметр включен, непостоянные пользовательские службы, которые не используются, не будут удаляться;
- «Показать транспорты» – если этот параметр включен, будут отображаться все транспорты, назначенные услуге. Если параметр не активирован, будет отображаться только транспорт по умолчанию (с наивысшим приоритетом);
- «Учетные записи» – назначение услуги ранее созданным «Аккаунтам» («Пулы» → «Аккаунты»);

Новый пул услуг

Основной Экран/Дисплей **Расширенный** Доступность

Разрешить удаление пользователями
 Нет

Разрешить сброс пользователям
 Нет

Игнорирует неиспользуемые
 Нет

Показать транспорты
 Да

Учётные записи

Отменить и закрыть Сохранить

Рис. 113

4) вкладка «Доступность» (рис. 114):

- «Первоначально доступные сервисы» – минимальное количество виртуальных рабочих столов, созданных, настроенных и назначенных/доступных для службы;
- «Сервисы для удержания в кэше» – количество доступных виртуальных рабочих мест. Эти ВМ всегда будут настроены и готовы к назначению пользователю (они будут автоматически создаваться до тех пор, пока не будет достигнуто максимальное количество машин, указанное в поле «Максимальное количество предоставляемых сервисов»);
- «Сервисы, хранящиеся в L2 кэше» – количество виртуальных рабочих столов в спящем или выключенном состоянии. Виртуальные рабочие столы, сгенерированные на уровне кэша L2, будут помещены в кэш, как только система потребует их (они никогда не будут напрямую назначены пользователям);
- «Максимальное количество предоставляемых сервисов» – максимальное количество виртуальных рабочих столов, созданных системой в данном пуле (рабочие столы, созданные в кэше L2, не учитываются).

The screenshot shows a configuration window titled "Новый пул услуг" (New Service Pool) with four tabs: "Основной" (Main), "Экран/Дисплей" (Screen/Display), "Расширенный" (Advanced), and "Доступность" (Availability). The "Доступность" tab is selected. The configuration includes the following fields:

Первоначально доступные сервисы	5
Сервисы для удержания в кэше	5
Сервисы, хранящиеся в L2 кэше	0
Максимальное количество предоставляемых сервисов	10

At the bottom right, there are two buttons: "Отменить и закрыть" (Cancel and Close) and "Сохранить" (Save).

Рис. 114

После нажатия кнопки «Сохранить» система начнет создавать виртуальные рабочие столы на основе настроенного кэша.

После создания пула, в настройках (дважды щелкнуть мышью по строке созданного пула или в контекстном меню пула выбрать пункт «Подробность») необходимо:

- на вкладке «Группы» назначить группы доступа (выбрать аутентификатор и группу, которая будет иметь доступ к этому пулу служб) (рис. 115);

The screenshot shows a dialog box titled "Новая группа для SL" (New SL Group) overlaid on a background interface. The dialog box contains the following fields:

- Аутентификатор (Authenticator): freeipa
- Группа (Group): cn=ipausers,cn=groups,cn=accounts,dc=example,dc=test

At the bottom right of the dialog box, there are two buttons: "Отменить" (Cancel) and "Хорошо" (OK).

Рис. 115

- на вкладке «Транспорты» выбрать способы подключения пользователей к рабочему столу (рис. 116);



Рис. 116

8.3.7. «Мета-пулы»

Виртуальные рабочие столы можно сгруппировать в пулы рабочих столов («Мета-пулы»), что упрощает управление и организацию. Создание «Мета-пула» позволит получить доступ к виртуальным рабочим столам или приложениям из разных «Service Pools». Эти пулы будут работать вместе, предоставляя различные услуги абсолютно прозрачным для пользователей способом.

«Пулы услуг», образующие «Мета-пул», будут работать в соответствии с политикой, которая позволит предоставлять услуги в соответствии с потребностями пула. Чтобы создать «Мета-пул», следует в разделе «Пулы» выбрать пункт «Мета-пул» и нажать кнопку «Новый» (рис. 117).

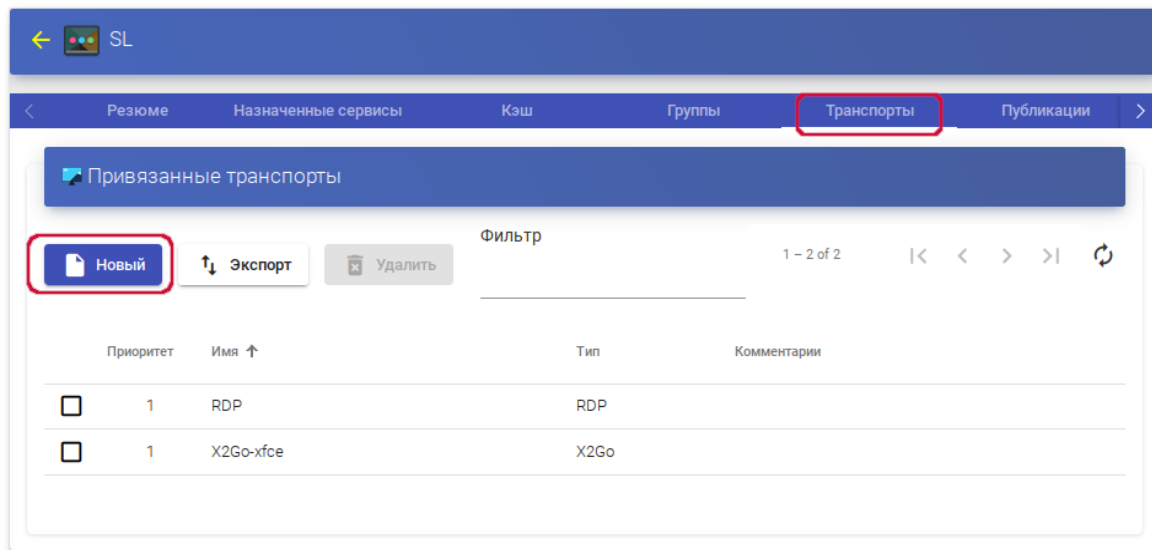

Рис. 117

Для настройки «Мета-пула» необходимо указать:

1) вкладка «Основной»:

- «Имя» – название «Мета-пула» (это будет видеть пользователь для доступа к службе);
- «Короткое имя» – если указано, то это будет видеть пользователь для доступа к службе (при наведении на него указателя появится содержимое поля «Имя»);
- «Политика» – политика, которая будет применяться при создании сервисов в «Пулах услуг», являющихся частью «Мета-пула»:
 - «Eventy distributed» – услуги будут создаваться и использоваться равномерно во всех «пулах услуг», составляющих «Мета-пул»;
 - «Priority» – услуги будут создаваться и использоваться из «пула услуг» с наибольшим приоритетом (приоритет определяется

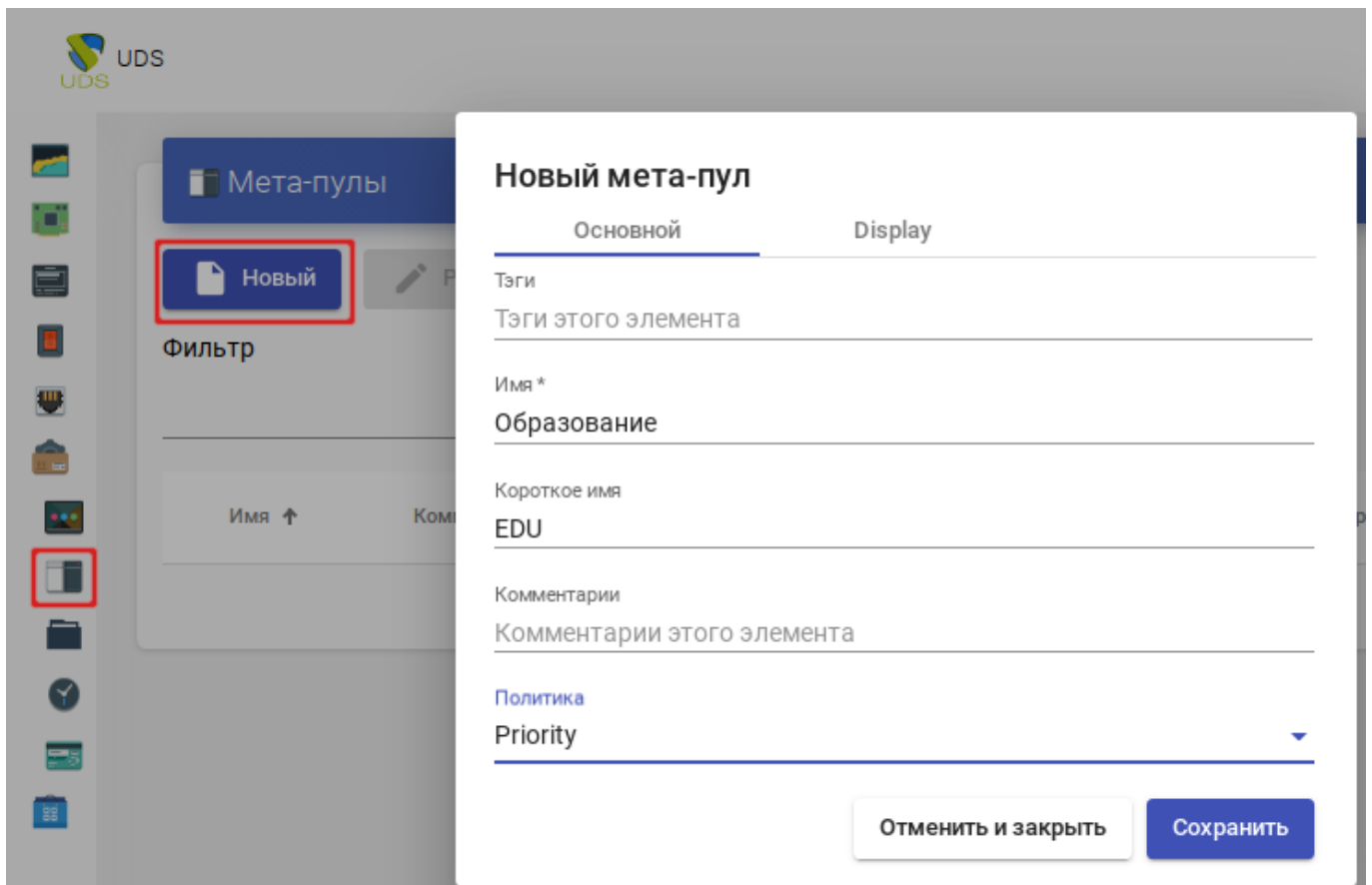
полем «priority», чем ниже значение этого поля, тем выше приоритет у элемента). Когда будет достигнуто максимального количество сервисов данного «пула услуг», будут использоваться сервисы следующего;

- «Greater % available» – службы будут создаваться и использоваться из «пула услуг», который имеет самый высокий процент свободных услуг;

2) вкладка «Display» (рис. 118):

- «Привязанный образ» – изображение, связанное с «Мета-пулом». Изображение должно быть предварительно добавлено в репозиторий изображений (раздел «Инструменты» → «Галерея»);
- «Пул-группа» – позволяет группировать различные «Мета-пулы». Группа должна быть предварительно создана в разделе «Пулы» → «Группы»;
- «Видимый» – если этот параметр отключен, «Мета-пул» не будет отображаться у пользователей;
- «Доступ к календарю запрещен» – текст, который будет отображаться, когда доступ к «Мета-пулу» запрещен приложением календаря доступа;
- «Выбор транспорта» – указывает как на «Мета-пул» будет назначен транспорт:
 - «Automatic selection» – будет доступен в транспорт с самым низким приоритетом, назначенным «пулу услуг». Выбор транспорта не допускается;
 - «Use only common transports» – транспорт, который является общими для всего «пула услуг», будет доступен в «Мета-пуле»;
 - «Group Transports by label» – транспорт, которым назначены «метки», будут доступны в «метапуле» (это поле находится внутри каждого «Транспорта» на вкладке «Дополнительно»).

Новый мета-пул



Основной	Display
Привязанный образ	
 EDU	▼
Пул-группа	
 По умолчанию	▼
Видимый	
<input checked="" type="checkbox"/> Да	
Доступ к календарю запрещён	
Пользовательское сообщение, которое будет показано пользовате	
Выбор транспорта	
Automatic selection	▼

Рис. 118

Сохранив конфигурацию «Мета-пула», можно начать регистрацию «Пулов услуг». Для этого следует дважды щелкнуть мышью по строке созданного «Мета-пула» или в контекстном меню «Мета-пула» выбрать пункт «Подробность» (рис. 119).



Рис. 119

Чтобы добавить «Пул услуг» в «Мета-пул», следует нажать кнопку «Новый» (рис. 120).

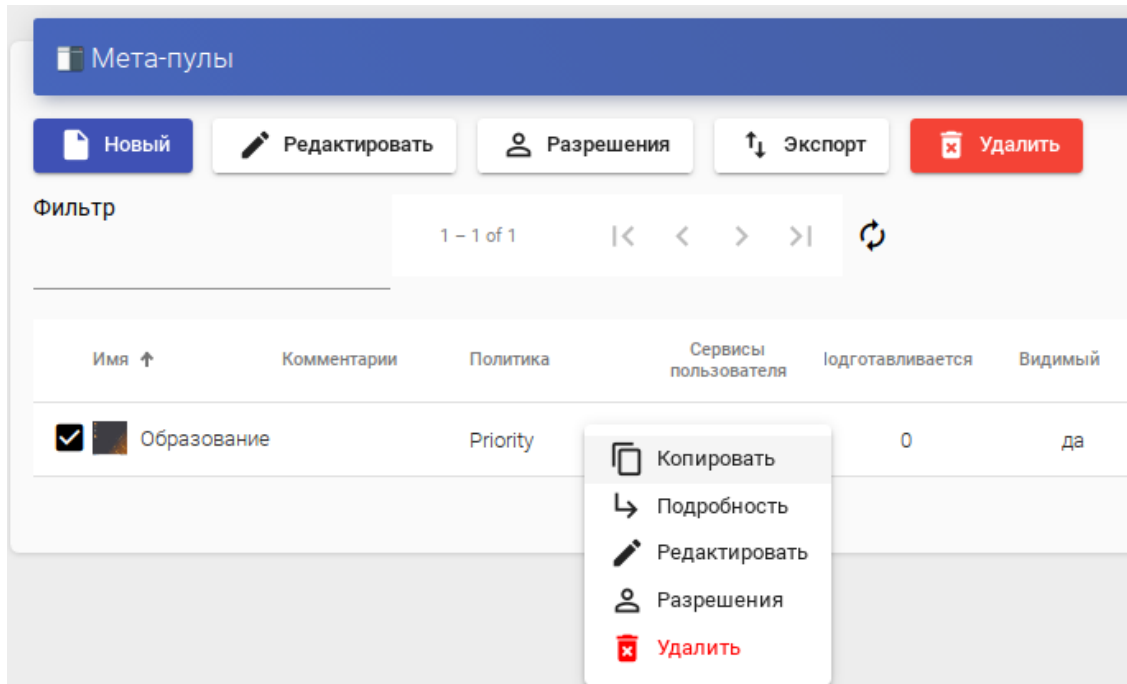

Рис. 120

Для добавления «Пула услуг» необходимо указать:

- «Приоритет» – приоритет, который будет иметь «Пул услуг» в «Мета-пуле» (чем ниже значение, тем больше приоритет);

- «Пул услуг» – «Пул услуг», который будет добавлен в «Мета-пул» («Пул услуг» должен быть предварительно создан);
- «Включено» – включает или отключает видимость «Пула услуг» в «Мета-пуле».

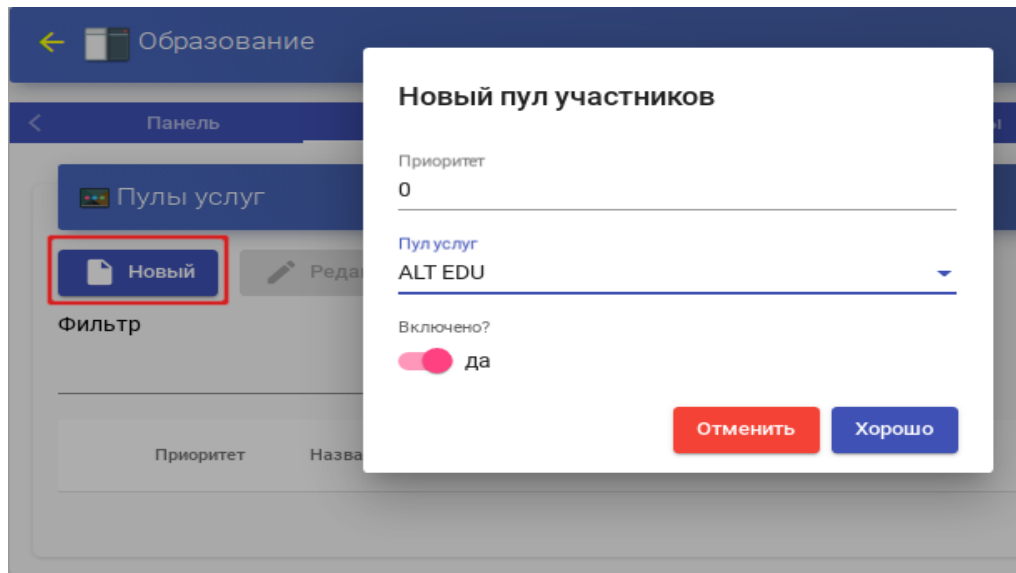
Можно добавить столько «Пулов услуг», сколько нужно, комбинируя службы, размещенные на разных платформах виртуализации (PVE, KVM, OpenNebula и т. д.), серверах приложений и статических устройствах (рис. 121).



Рис. 121

Как и при создании «Пула услуг», здесь есть следующие вкладки с информацией и конфигурацией:

- «Назначенные сервисы» – показывает службы, назначенные пользователям (можно вручную удалить назначение и переназначить другому пользователю);
- «Группы» – указывает, какие группы пользователей будут иметь доступ к услуге;
- «Доступ к календарям» – позволяет применить ранее созданный календарь доступа;

- «Журналы» – журналы «Мета-пула».

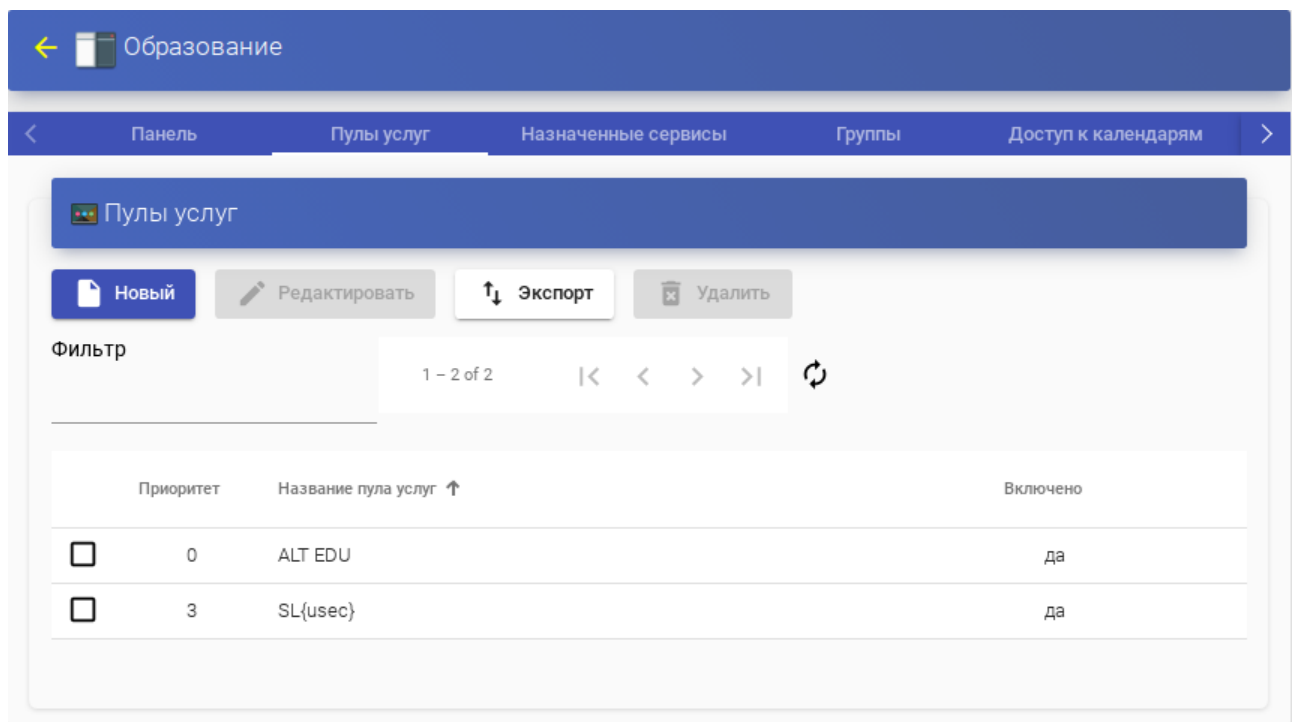
8.3.8. Управление доступом по календарю

В OpenUDS можно настроить ограничение доступа пользователей к удаленным рабочим столам и виртуальным приложениям по дате и времени.

С помощью календаря также можно автоматизировать определенные задачи в «Пуле услуг», такие, как создание новых публикаций, настройка значений системного кэша, добавление/удаление групп и транспорта, изменение максимального количества услуг.

Для создания календаря необходимо в разделе «Календари» нажать кнопку «Новый». В открывшемся окне ввести описательное название в поле «Имя» и нажать кнопку «Сохранить» (рис. 122).



Рис. 122

В «Календаре» можно зарегистрировать правила, чтобы запланировать доступность услуги в определенное время. Для создания правила следует выбрать календарь (дважды щелкнуть мышью по строке созданного календаря или в контекстном меню календаря выбрать пункт «Подробность») и нажать кнопку «Новый» (рис. 123).

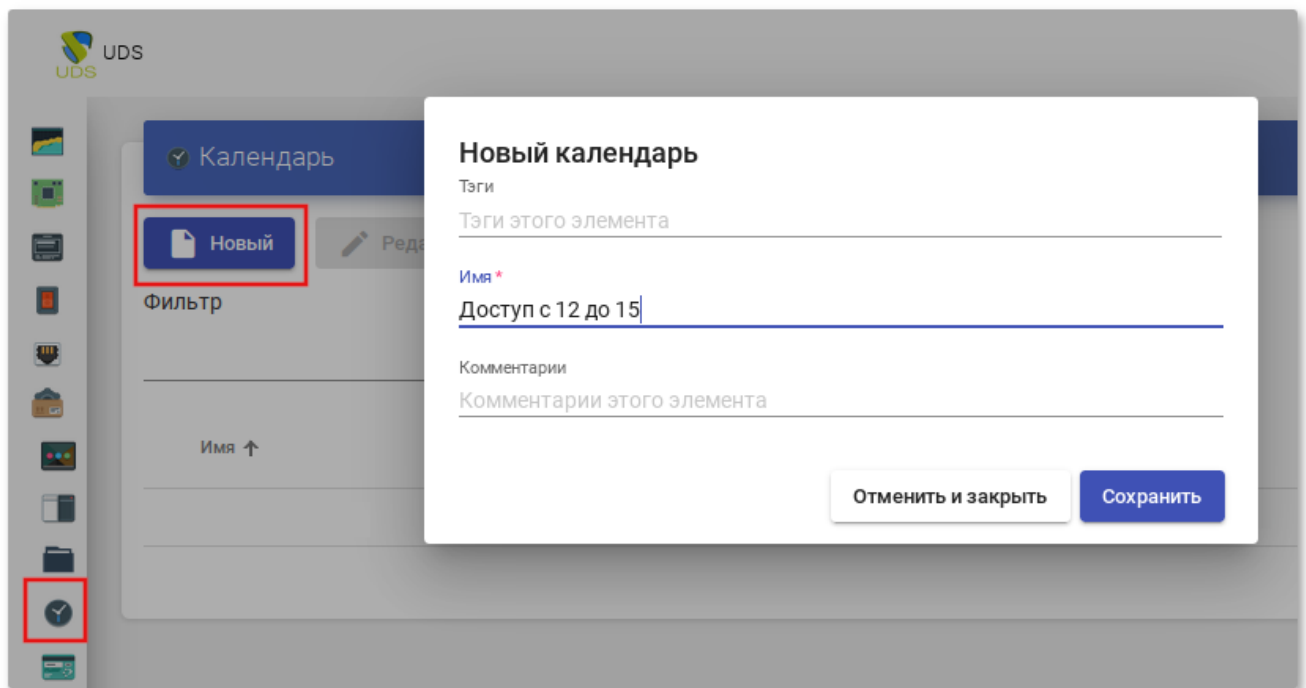

Рис. 123

Минимальные параметры для настройки правила (рис. 124):

- «Имя» – название правила;
- «Событие» – настройка времени выполнения. Необходимо указать время начала и продолжительность события (в минутах/часах/днях/неделях);
- «Repetition» (Периодичность) – настройка периодичности выполнения. Необходимо указать дату начала, частоту повторения правила (ежедневно/еженедельно/ежемесячно/ежегодно/по будням) и интервал повторения (в днях);
- «Панель» – показывает сводные данные (резюме) всех ранее указанных настроек.

Новое правило

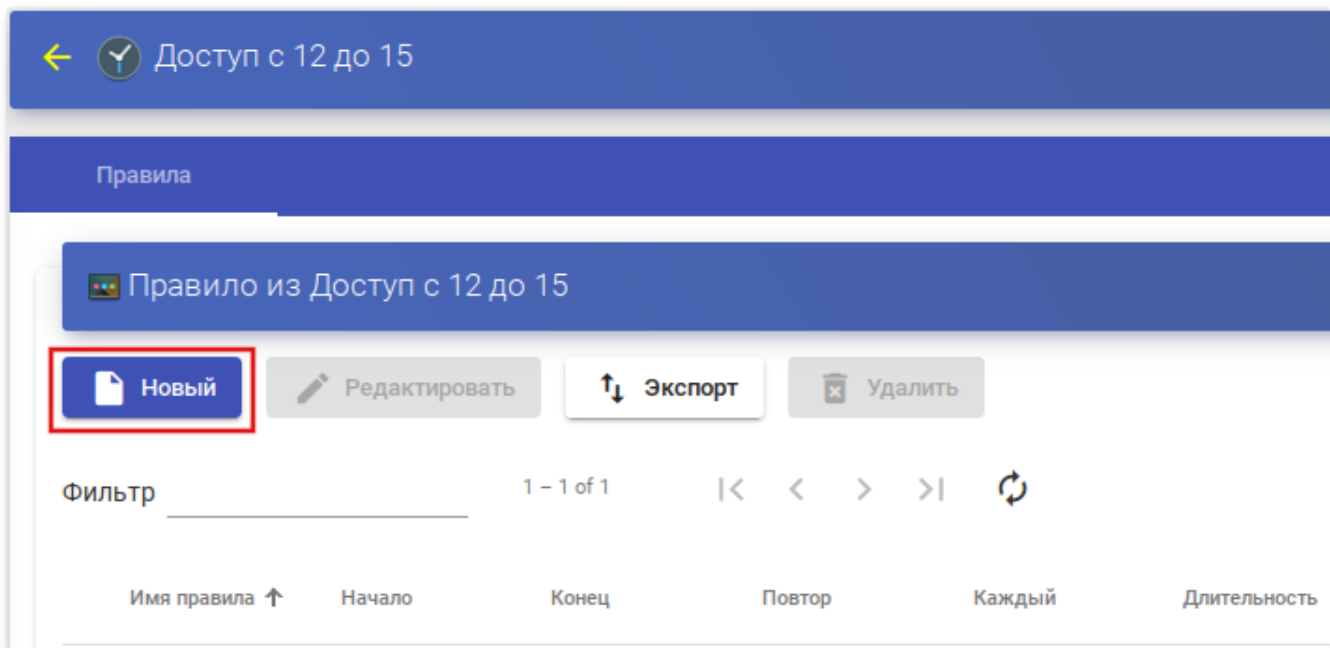
Имя
12-15

Комментарии

Событие

Время начала: 12:00 AM

Продолжительность: 3

Единицы длительности: Часы

Repetition

Дата начала: 22.08.2022

Повторять до даты: Навсегда

Частота: Ежедневно

Повторять каждый: 1 день

Панель

Это правило будет действовать каждый 1 день, от 22.08.2022 далее, начиная с 00:00 и каждое событие будет активным в течение 3 Часы

Рис. 124

После нажатия кнопки «Хорошо» будет создано правило, которое будет назначено «Пулу услуг» (виртуальному рабочему столу и/или приложению) (рис. 125).

Правило из Доступ с 12 до 15					
<input type="button" value="Новый"/>	<input type="button" value="Редактировать"/>	<input type="button" value="Экспорт"/>	<input type="button" value="Удалить"/>		
Фильтр _____	1 - 1 of 1		<input type="button" value="<"/>	<input type="button" value=">"/>	<input type="button" value="↻"/>
Имя правила ↑	Начало	Конец	Повтор	Каждый	Длительность
<input type="checkbox"/> 12-15	22.08.2022 00:00	Никогда	Раз в день	1 день	3 Часы

Рис. 125

8.3.8.1. Разрешение/запрет доступа

После настройки правил в календарях их можно использовать для управления доступом пользователей к службам рабочего стола или приложениям. Для этого следует выбрать «Пул услуг», перейти на вкладку «Доступ к календарям» и нажать кнопку «Новый» (рис. 126).



Рис. 126

В открывшемся окне необходимо указать приоритет доступа, выбрать календарь и указать действие, которое будет применяться при доступе к сервису (рис. 127).

Новое правило доступа для Desktop Alt

Приоритет
0

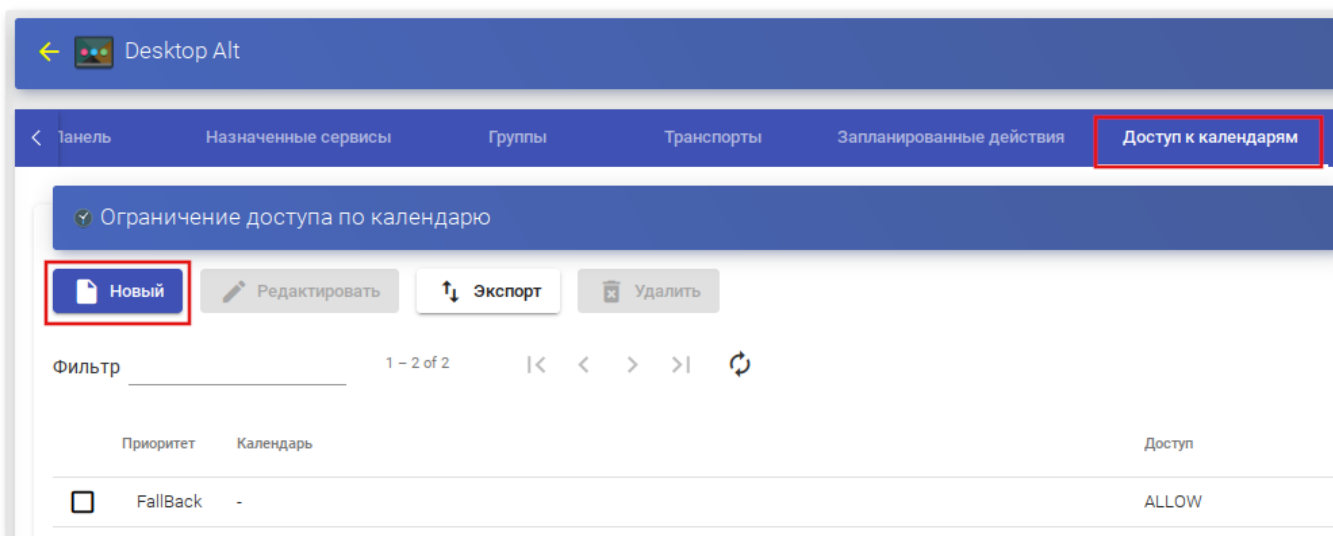
Календарь
Доступ с 12 до 15

Действие
ALLOW

Отменить Хорошо

Рис. 127

Примечание. Правило по умолчанию (FallBack») должно разрешать или запрещать доступ к сервису, когда календарь не применяется (рис. 128).

Ограничение доступа по календарю

Новый Редактировать Экспорт Удалить

Фильтр 1 – 2 of 2

Приоритет	Календарь	Доступ
<input type="checkbox"/>	FallBack -	DENY
<input type="checkbox"/>	0 Доступ с 12 до 15	ALLOW

Рис. 128

Доступ к сервису «SL» запрещен (рис. 129).



Рис. 129

8.3.8.2. Запланированные действия

После настройки правил в календарях их можно использовать для планирования определенных задач в «Пуле услуг». Для этого следует выбрать «Пул услуг», перейти на вкладку «Запланированные действия» и нажать кнопку «Новый» (рис. 130).

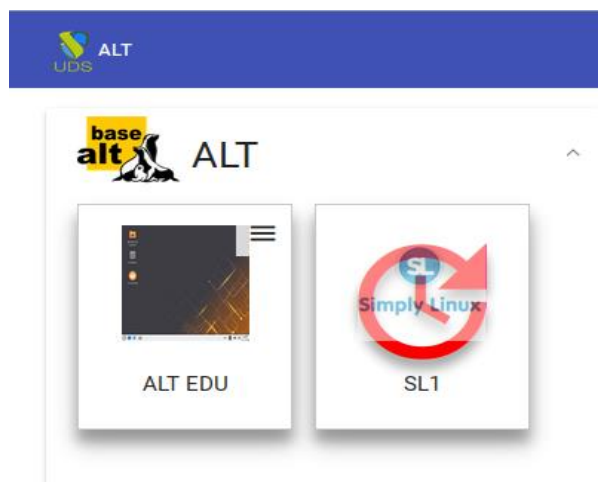

Рис. 130

В открывшемся окне необходимо указать календарь, время, в течение которого будет выполняться действие, выбрать действие, которое необходимо выполнить (рис. 131).

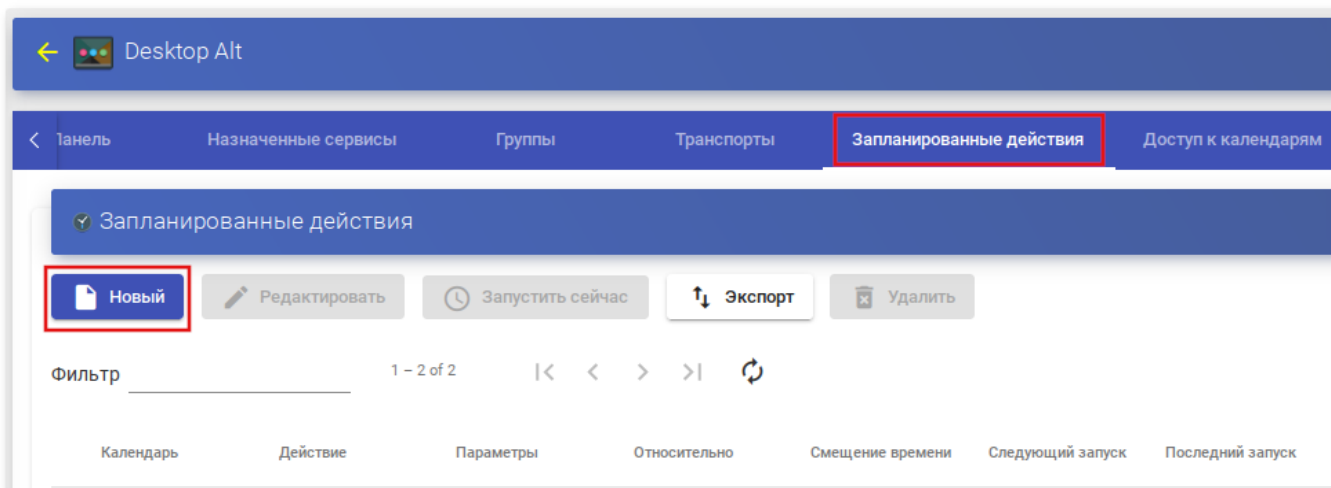
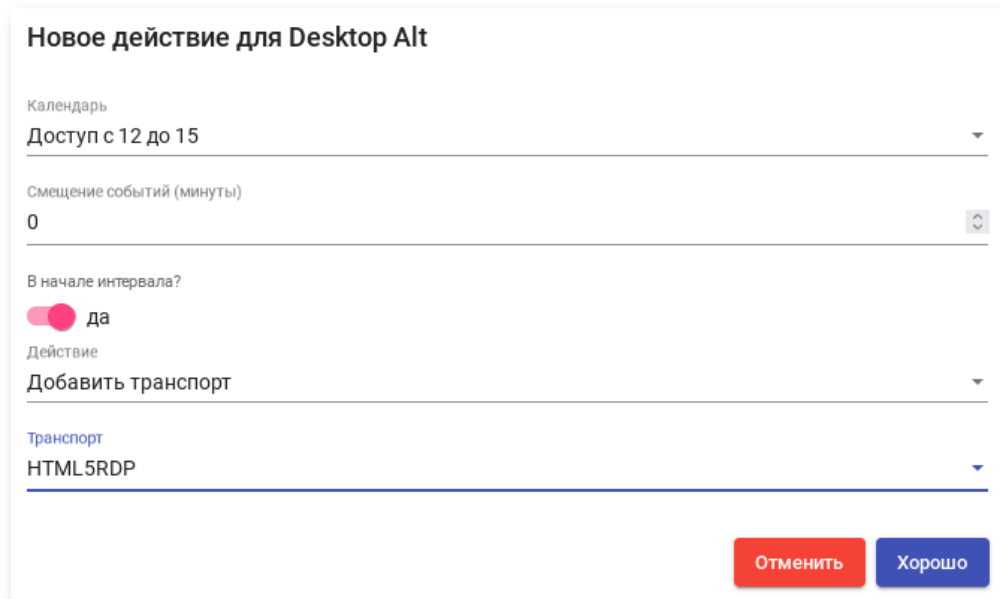

Новое действие для Desktop Alt

Календарь
Доступ с 12 до 15

Смещение событий (минуты)
0

В начале интервала?
 да

Действие
Добавить транспорт

Транспорт
HTML5RDP

Отменить Хорошо

Рис. 131

Список возможных действий зависит от поставщика услуг данного пула:

- «Установить начальные сервисы» – сбрасывает минимальное количество созданных и настроенных виртуальных рабочих столов;
- «Установить размер кеша» – сбрасывает виртуальные рабочие столы, доступные в системном кеше. Эти рабочие столы будут настроены и готовы к назначению пользователю;
- «Установить максимальное количество сервисов» – изменяет максимальное количество виртуальных рабочих столов в «Пуле услуг»;
- «Установить размер L2 кэша» – сбрасывает виртуальные рабочие столы, доступные в кэше L2;
- «Публикация» – создание новой публикации в «Пуле услуг»;
- «Добавить транспорт» – добавляет существующий транспорт в «Пул услуг»;
- «Удалить транспорт» – удаляет транспорт из «Пула услуг»;
- «Удалить все транспорты» – удаляет весь транспорт из «Пула услуг»;
- «Добавить группу» – добавляет существующую группу в «Пул услуг»;
- «Удалить группу» – удаляет группу из «Пула услуг»;
- «Удалить все группы» – удаляет все группы из «Пула услуг»;

- «Устанавливает игнорирование неиспользуемых» – устанавливает параметр «Игнорировать неиспользуемые»;
- «Удалить ВСЕ назначенные пользовательские сервисы» – удаляет все службы, назначенные пользователям;
- «Удалить СТАРЫЕ назначенные пользовательские сервисы» – удаляет службы, назначенные пользователям, которые не использовались заданное время.

После сохранения появится запланированная задача, выполняющая конкретное действие в данном «Пуле услуг» (рис. 132).

Календарь	Действие	Параметры	Относительно	Смещение времени	Следующий запуск	Последний запуск
<input type="checkbox"/> Доступ с 12 до 15	Добавить транспорт	transport=HTML5RDP	да	0	27.12.2022 12:00	Никогда
<input type="checkbox"/> Доступ с 12 до 15	Удалить ВСЕ назначенные пользовательские сервисы. ИСПОЛЬЗОВАТЬ ОСТОРОЖНО!		да	90	27.12.2022 13:30	Никогда

Рис. 132

8.3.9. Настройка разрешений

В OpenUDS можно назначать пользователям и группам пользователей права доступа к различным элементам администрирования. Разрешения будут назначены непосредственно для каждого элемента, а также будут применяться к его подэлементам.

Примечание. Чтобы пользователь мог получить доступ к администрированию, ему должна быть назначена роль «Штатный сотрудник» (рис. 133).

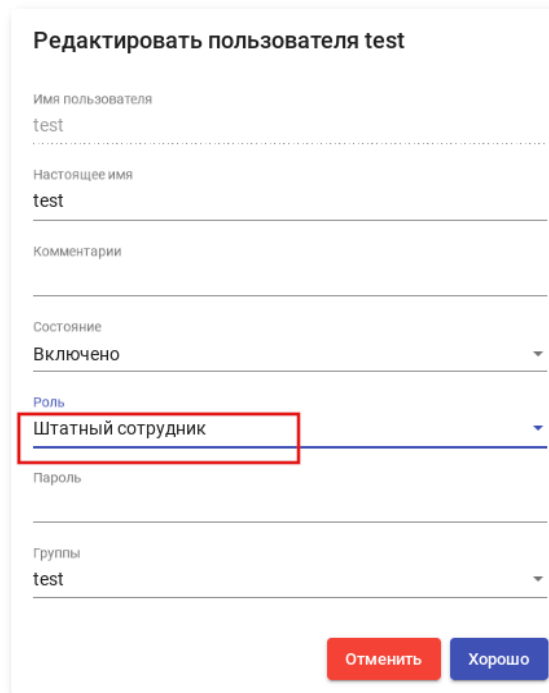

Редактировать пользователя test

Имя пользователя
test

Настоящее имя
test

Комментарии

Состояние
Включено

Роль
Штатный сотрудник

Пароль

Группы
test

Отменить Хорошо

Рис. 133

Для предоставления разрешения к элементу администрирования следует выбрать элемент и нажать кнопку «Разрешения» (рис. 134).

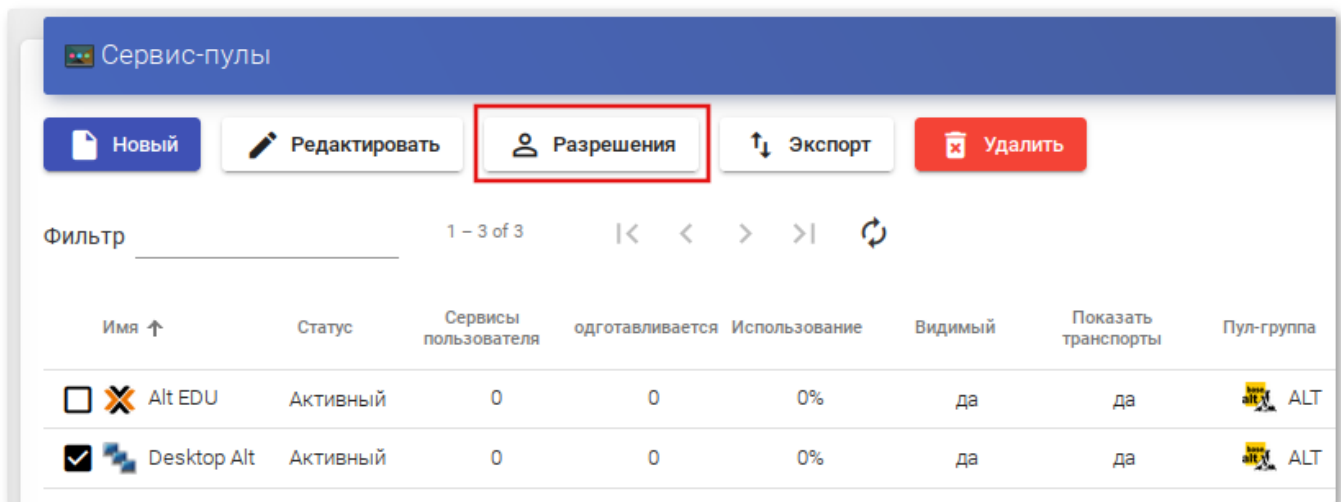

Сервис-пулы

Новый Редактировать **Разрешения** Экспорт Удалить

Фильтр 1 – 3 of 3

Имя ↑	Статус	Сервисы пользователя	одготавливается	Использование	Видимый	Показать транспорты	Пул-группа
<input type="checkbox"/> Alt EDU	Активный	0	0	0%	да	да	ALT
<input checked="" type="checkbox"/> Desktop Alt	Активный	0	0	0%	да	да	ALT

Рис. 134

В окне разрешений следует нажать ссылку «Новое разрешение...» для групп или пользователей, выбрать аутентификатор и группу/пользователя, к которым будет применяться разрешение. Также нужно указать, будет ли пользователь/группа

иметь доступ для чтения к элементу (Только чтение) или полный доступ (Полный доступ) (рис. 135).



Рис. 135

После сохранения настроек, пользователи, которым назначена роль «Штатный сотрудник», смогут получить доступ к этому элементу администрирования с назначенными разрешениями (рис. 136).

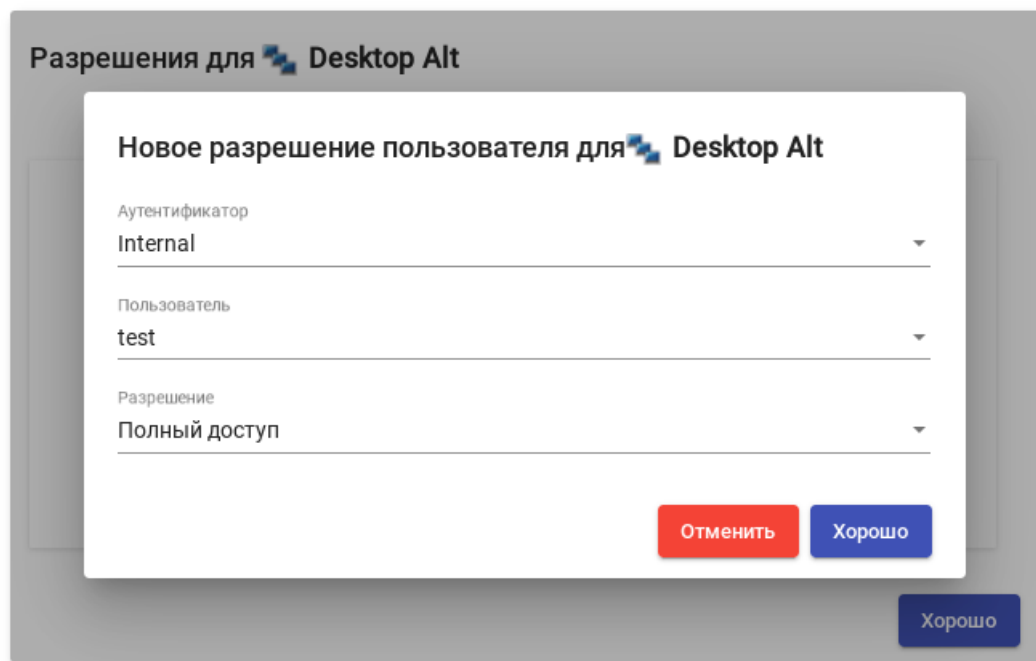

Рис. 136

Примечание. Разрешения типа «Полный доступ» (Управление) могут применяться только к элементам второго уровня (Календари, Пулы услуг и т.д.).

8.3.10. Конфигурация OpenUDS

В разделе «Конфигурация» можно настроить ряд параметров, которые будут определять работу системы. Эти параметры отвечают за определение таких аспектов, как безопасность, режим работы, подключение и т. д. как самой системы OpenUDS, так и ее связи с виртуальными платформами, зарегистрированными в OpenUDS.

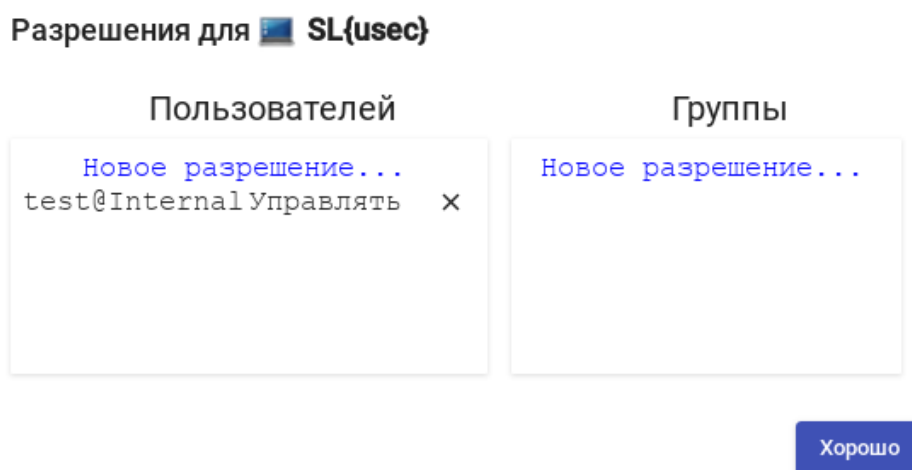
ВАЖНО

Ниже описаны некоторые системные переменные, которые считаются наиболее полезными для управления виртуальными рабочими столами. Не рекомендуется изменять значения других переменных, так как некоторые из них указывают системе, как она должна работать (количество одновременных задач, время выполнения задач, плановые проверки и т. д.). Изменение этих параметров может привести к неправильной работе или к полной остановке системы.

Примечание. Для применения изменений, после редактирования значений любой из переменных конфигурации OpenUDS, необходимо перезапустить сервер OpenUDS.



Рис. 137

1) Вкладка «UDS»:

- «AutorunService» выполнять прямой доступ к службе пользователя, если пользователю назначена только одна служба. Если этот параметр активирован, пользователи, которым назначен один сервис, будут подключаться к нему напрямую, минуя экран выбора сервиса и используя предварительно настроенный «Транспорт». По умолчанию: нет;

- «DisallowGlobalLogin» – если включено, на странице входа не будет отображаться список аутентификаторов (поле «Аутентификатор»). В этом случае, будет использоваться аутентификатор по умолчанию. Для предоставления пользователю доступа к системе с помощью других аутентификаторов необходимо будет использовать «Метку» («Label») (определенную в аутентификаторе) в URL-адресе доступа. По умолчанию: нет;
- «KeepInfoTime» – время (в секундах), в течение которого завершенные события «пула услуг» остаются видимыми. По умолчанию: 14401 секунд (4 часа);
- «RedirectToHttps» – автоматически перенаправлять доступ к OpenUDS с http на https (по умолчанию: нет);
- «SessionExpireTime» – максимальное время, в течение которого сеанс пользователя будет открыт после создания новой публикации. По истечении этого времени система закроет сеанс пользователя и продолжит удаление службы. Если у службы есть «Менеджер ОС» с параметром «Держать сервис привязанным даже в новой публикации», этот параметр не будет применяться. По умолчанию: 24 часа;
- «StatsDuration» – время, в течение которого система хранит статистику (по умолчанию: 365 дней).

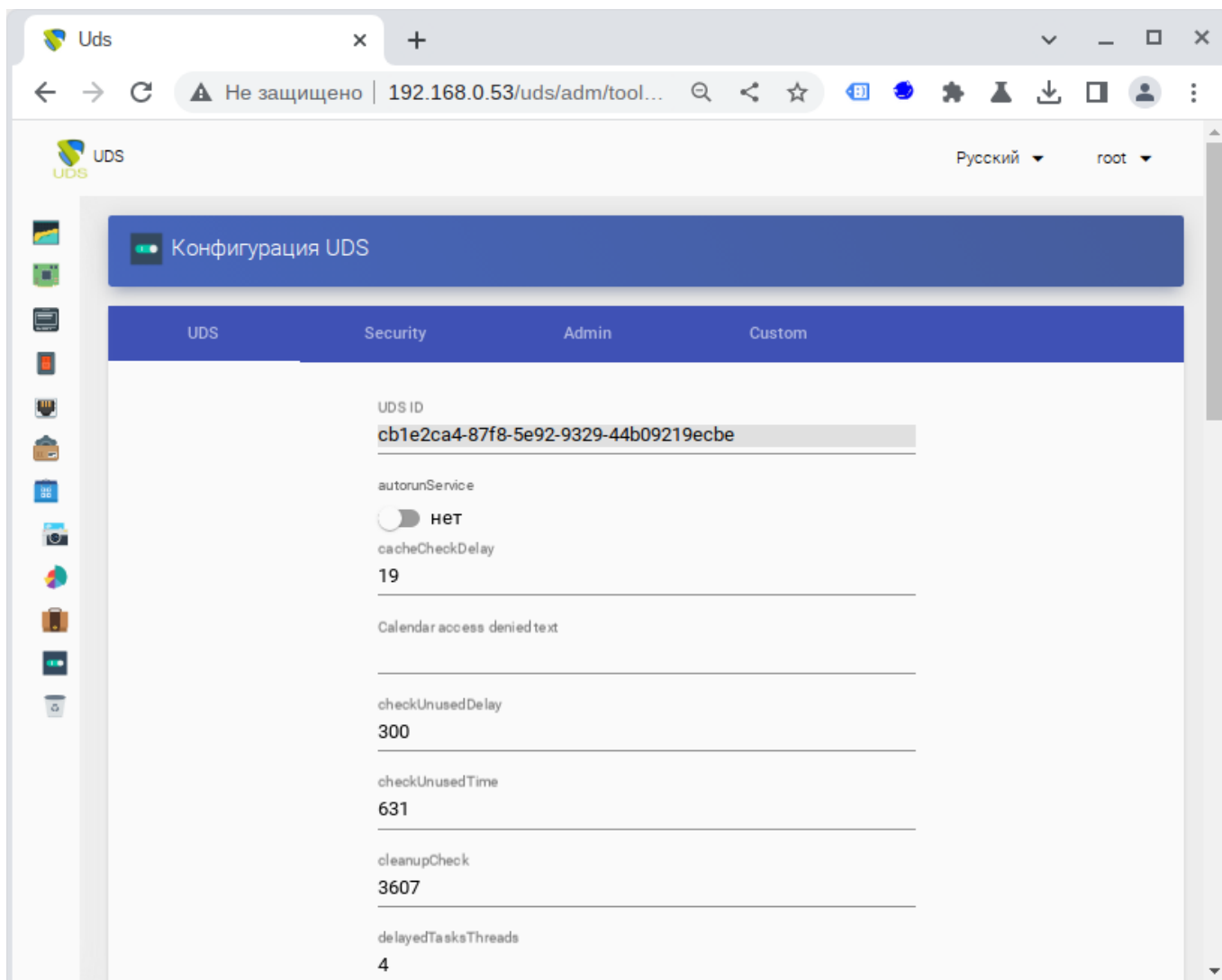
2) Вкладка «Security»:

- «AllowRootWebAccess» – разрешить суперпользователю входить в панель управления OpenUDS (пользователю, созданному при разворачивании OpenUDS-сервера). По умолчанию: да;
- «Behind a proxy» – указывает системе, что серверы OpenUDS находятся «за» прокси-сервером (например, среда OpenUDS с HA Proxy). По умолчанию: нет;

- «Block ip on login failure» – заблокировать пользователя, при неправильном вводе пароля (также блокируется IP-адрес). Количество попыток, указывается в переменной «maxLoginTries». По умолчанию: нет;
- «Enforce Zero-Trust Mode» – включение режима нулевого доверия (запретить системе хранить пароли). По умолчанию: нет;
- «LoginBlockTime» – время (в секундах), в течение которого после неправильного ввода пароля пользователь будет заблокирован. Количество попыток, указывается в переменной «MaxLoginTries». По умолчанию: 300 секунд (5 минут);
- «MaxLoginTries» – количество попыток, за которые пользователь должен будет ввести свой пароль, прежде чем система заблокирует его;
- «Session timeout for Admin» – время бездействия (в секундах) для администраторов платформы;
- «Session timeout for User» – время бездействия (в секундах) для пользователей;
- «Trusted Hosts» – узлы, которые OpenUDS считает безопасными. Эти узлы могут делать «sensitive» запросы к OpenUDS, такие как туннели. Допустимые значения: подсеть, диапазон IP-адресов, конкретные IP-адреса. По умолчанию: "*" (все разрешено).

3) Вкладка «Администрирование» («Admin»):

- «Trusted Hosts for Admin» – узлы, с которых можно управлять OpenUDS (как с помощью веб-доступа, так и администрирование с помощью API). Допустимые значения: подсеть, диапазон IP-адресов, конкретные IP-адреса. По умолчанию: "*" (все разрешено).

4) На вкладке «Custom» задаются параметры, связанные с графической настройкой OpenUDS:

- «CSS» – CSS код для изменения стиля страниц OpenUDS;

- «Logo name» – текст, который отображается рядом с логотипом;
- «Min. Services to show filter» – минимальное количество служб, которые должны существовать у пользователя (в режиме пользователя), чтобы отображался фильтр;
- «Show Filter on Top» – расположение панели поиска на странице пользовательских служб;
- «Site copyright info» – текст копирайта;
- «Site copyright link» – веб-адрес, на который будет вести ссылка с копирайта;
- «Site information» – HTML-код для частичной настройки страницы входа в OpenUDS. Введенный код появится под полем входа пользователя;
- «Site name» – текст, который будет отображаться в верхней части поля входа пользователя на странице входа OpenUDS.

8.4. Подготовка шаблона виртуальной машины

Для возможности использования ВМ в качестве шаблона OpenUDS, на машине необходимо включить и настроить удаленный рабочий стол, установить OpenUDS Actor и зарегистрировать его на сервере OpenUDS.

8.4.1. Шаблон ВМ с ОС Альт

Подготовить шаблон ВМ (все действия выполняются на ВМ):

1) Установить `openuds-actor`:

```
# apt-get install openuds-actor
```

2) Включить автозапуск сервиса `udsactor.service`:

```
# systemctl enable udsactor.service
```

3) Зарегистрировать OpenUDS Actor на сервере OpenUDS:

- запустить OpenUDS Actor из меню «Настройки» → «UDS Actor Configuration» или командой:

```
$ /usr/sbin/UDSActorConfig-pkexec
```

Потребуется ввести пароль пользователя, входящего в группу `wheel`.

- на вкладке «UDS Server» указать имя или IP-адрес сервера OpenUDS, аутентификатор (значение Administration соответствует суперпользователю), имя и пароль пользователя, имеющего права администратора в среде OpenUDS и нажать кнопку «Register with UDS» (Зарегистрироваться в UDS) (рис. 138).



Рис. 138

- на вкладке «Advanced» можно указать дополнительные параметры, в том числе уровень журналирования:
- «Preconnect» – сценарий, который будет запущен непосредственно перед тем, как пользователь подключится к виртуальному рабочему столу. Скрипту могут быть переданы следующие параметры: имя пользователя, протокол, IP-адрес, имя хоста;
- «Runonce» – сценарий, который будет запущен только один раз перед настройкой UDS Actor. После выполнения скрипт удаляется из конфигурации. Параметры можно передать непосредственно скрипту. Необходимо, чтобы выполняемый скрипт завершился перезапуском виртуального рабочего стола;

- «Postconfig» – сценарий, который будет запущен после того, как UDS Actor завершит настройку. Параметры можно передать непосредственно скрипту. Скрипт запускается только один раз, но в отличие от режима «Runonce» перезапускать виртуальный рабочий стол не нужно;
- «Log Level» – уровень журналирования (файл журнала: /var/log/udsactor.log).

Для применения настроек, указанных на этой вкладке необходимо выполнить перерегистрацию UDS Actor.

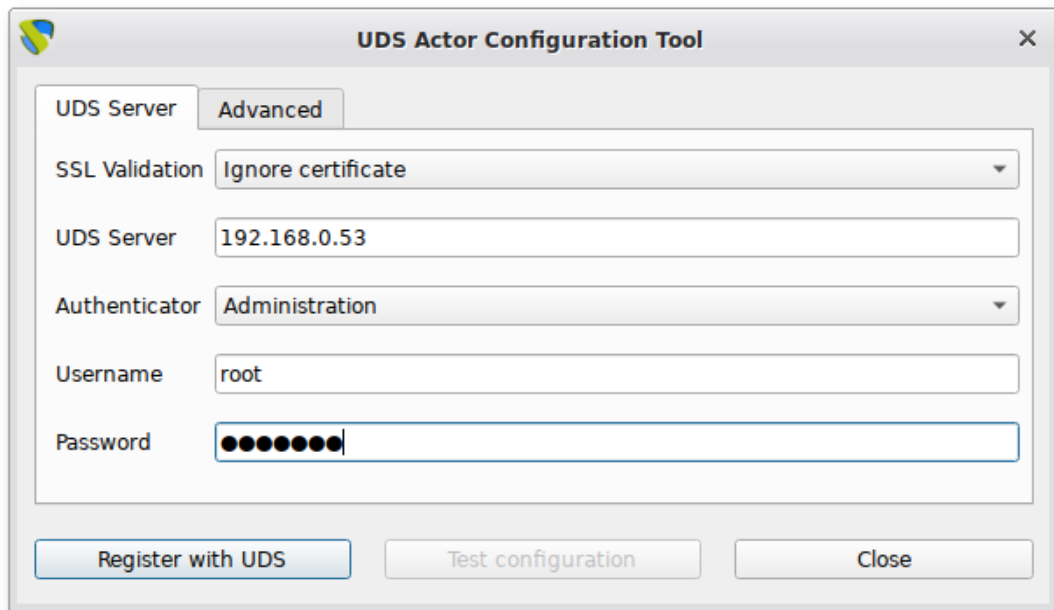
4) Настроить один из вариантов удаленного доступа:

- XRDP:

- установить пакет xrdp:

```
# apt-get install xrdp
```

- включить сервисы xrdp и xrdp-sesman:

```
# systemctl enable --now xrdp
```

```
# systemctl enable --now xrdp-sesman
```

- для доступа к терминальному сеансу включить пользователя в группу tsusers:

```
# gpasswd -a user tsusers
```

- X2Go:

- установить пакет x2goserver:

```
# apt-get install x2goserver
```

- включить сервис x2goserver:

```
# systemctl enable --now x2goserver
```

8.4.2. Шаблон VM с ОС Windows

Примечание. В данном разделе рассмотрен процесс настройки VM с ОС Windows x64 10 Pro для использования в качестве шаблона OpenUDS.

Требования к шаблону VM с ОС Windows:

- рекомендуется отключить автоматические обновления, чтобы предотвратить выполнение этого процесса на создаваемых виртуальных рабочих столах;

- машина должна получать IP-адрес по DHCP;
- шаблон не нужно добавлять в домен Active Directory. Если нужны виртуальные рабочие столы, включенные в домен AD, настройка должна быть выполнена в панели управления OpenUDS;
- автоматический вход пользователя должен быть отключен (учетные данные всегда должны запрашиваться у пользователя).

Примечание. Для возможности ввода VM в домен, в шаблоне VM должен быть доступен сервер DNS, имеющий записи про контроллер домена Active Directory.

Для настройки удаленного рабочего стола, необходимо выполнить следующие действия в шаблоне VM:

- 1) открыть окно «Параметры» (Win+I);
- 2) выбрать раздел «Система», а затем слева в списке – «Удаленный рабочий стол»;
- 3) ползунок «Включить удаленный рабочий стол» установить в положение «Вкл.» (рис. 139);
- 4) выбрать учетные записи, которым разрешено удаленное подключение. Для этого нажать ссылку «Выберите пользователей, которые могут получить доступ к этому компьютеру» и добавить пользователей (рис. 140);
- 5) проверить возможность подключения к машине удаленно.



Рис. 139



Рис. 140

Примечание. Для возможности подключения клиентов Linux может потребоваться снять отметку с пункта «Требовать использование компьютерами аутентификации на уровне сети для подключения» в дополнительных параметрах (рис. 141).

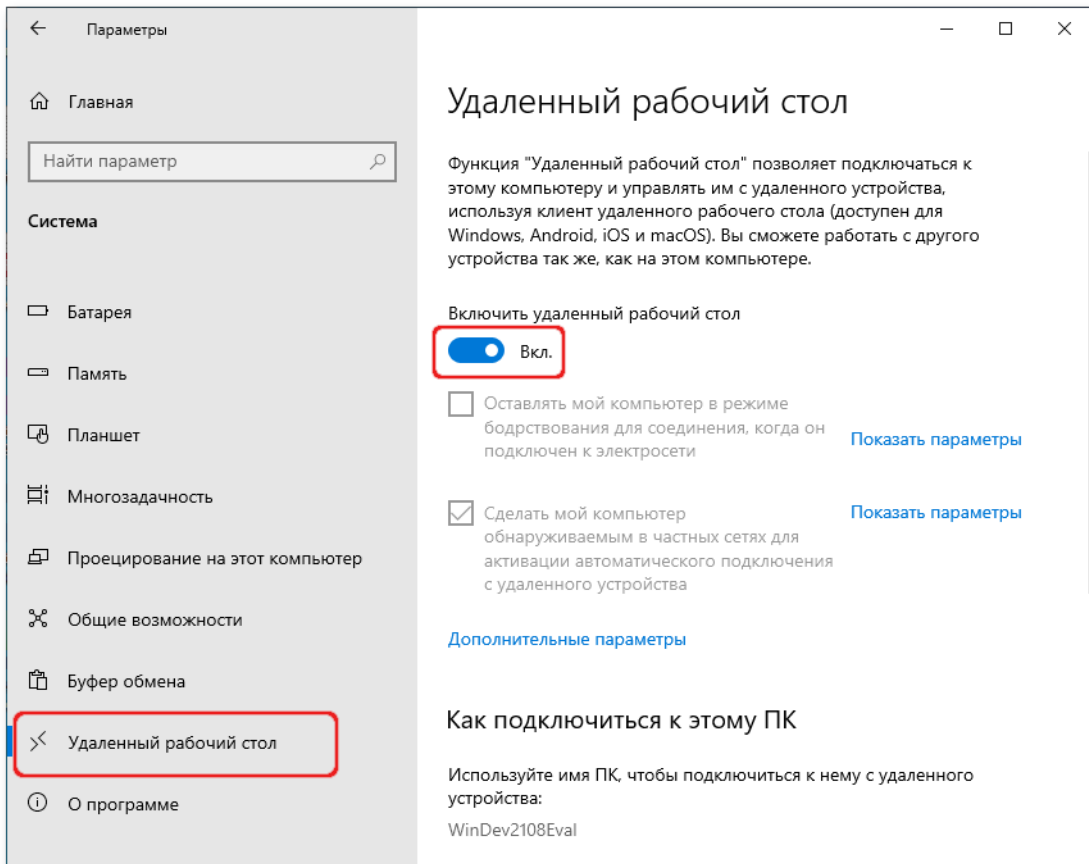

Рис. 141

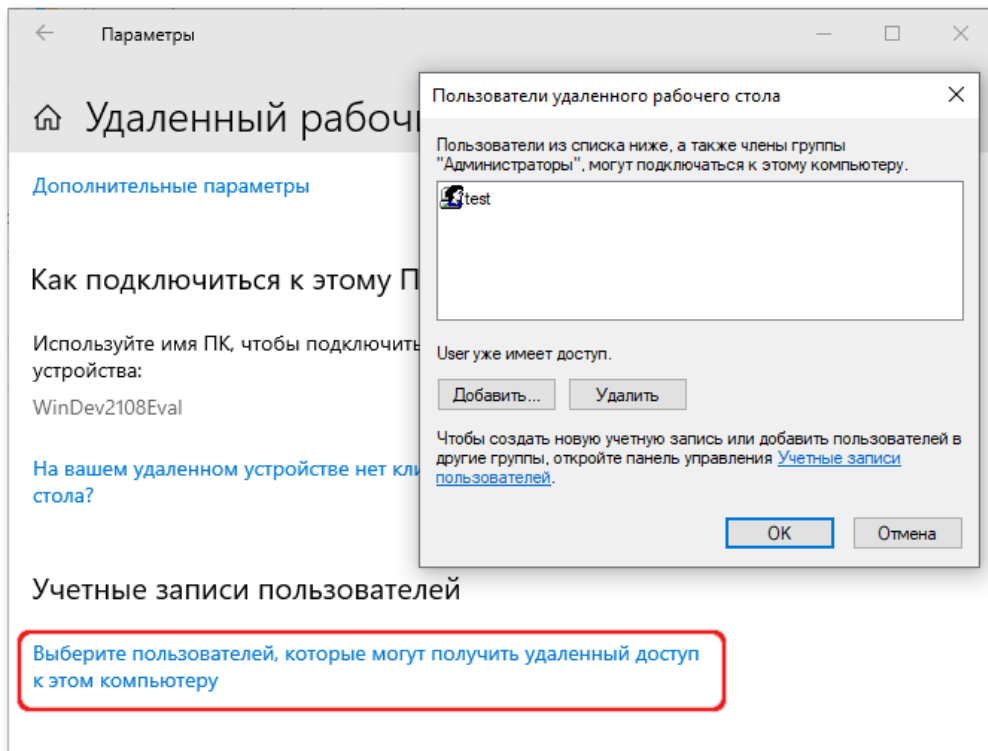
ВАЖНО

Необходимо убедиться, что межсетевой экран не блокирует соединения по 3389 порту.

Настройка OpenUDS Actor

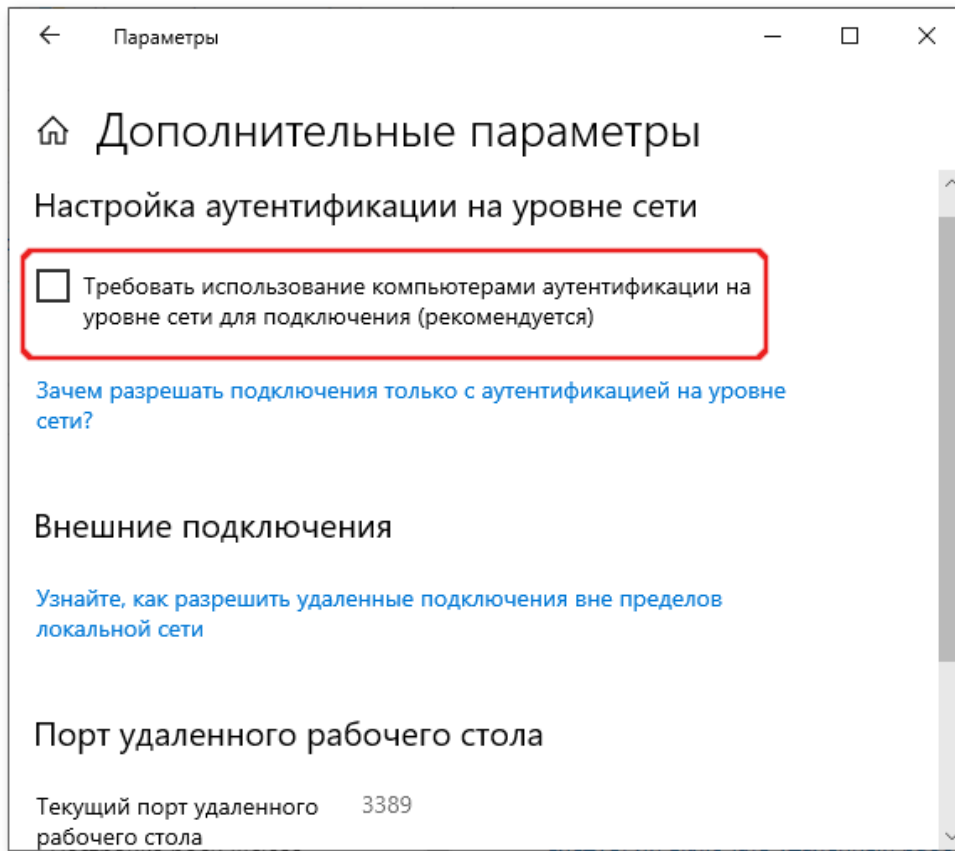
1) Загрузить OpenUDS Actor. Для этого в панели управления OpenUDS Server выбрать пункт «Загрузки» (пункт доступен пользователям с правами администратора) (рис. 142).



Рис. 142

На открывшейся странице выбрать нужный UDS Actor (рис. 143).

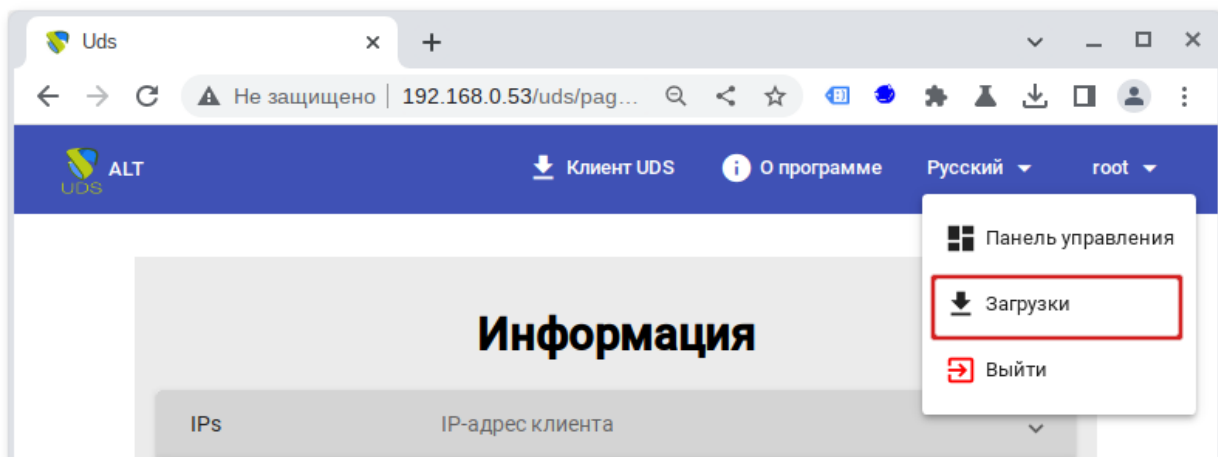

Рис. 143

Примечание. Для машин с ОС Windows есть два вида OpenUDS Actor:

- openUDS-Managed_Installer – для управляемых управляемых Windows машин;
- openUDS-Unmanaged_Installer – для неуправляемых Windows машин. Используется только для отдельных серверов без виртуализации.

2) Установить OpenUDS Actor (установка OpenUDS Actor ничем не отличается от инсталляции большинства других программ в ОС Windows).

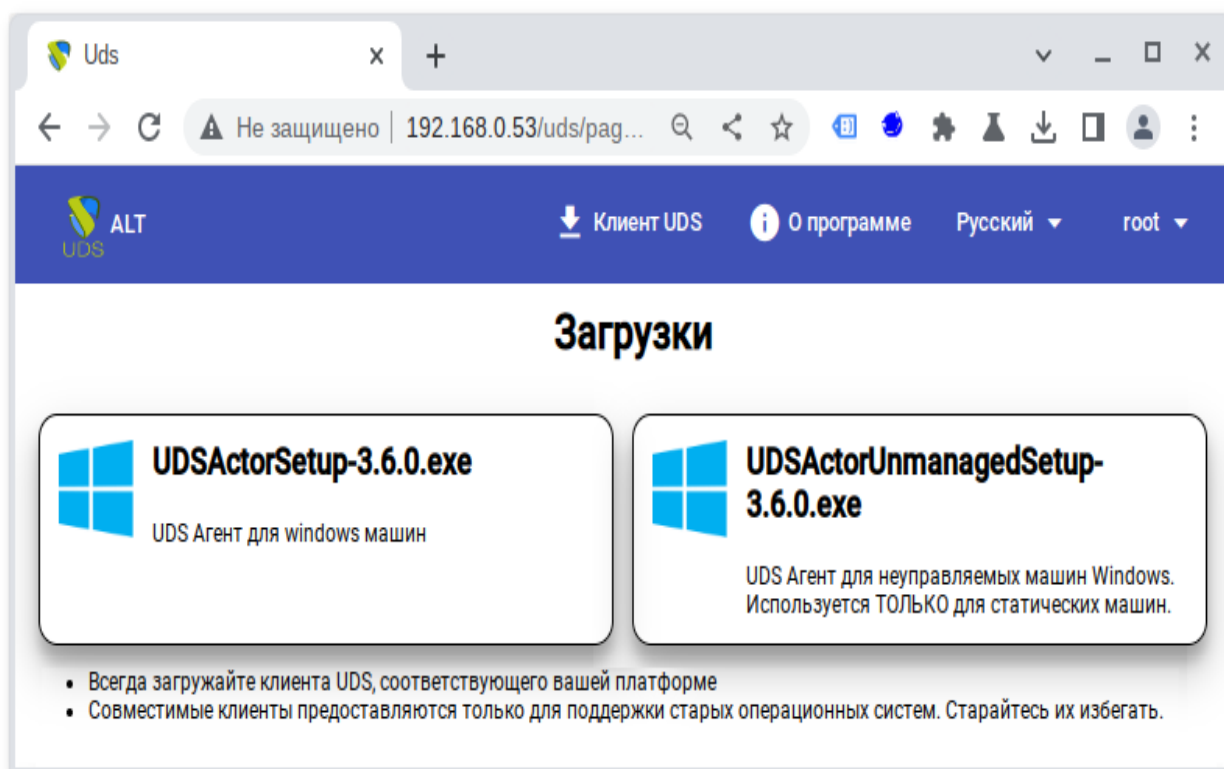
3) Запустить UDSActorConfig от имени администратора. Для этого в контекстном меню пункта UDSActorConfig выбрать «Дополнительно» → «Запуск от имени администратора» (рис. 144).



Рис. 144

4) Регистрация OpenUDS Actor на сервере:

- для регистрации Managed OpenUDS Actor на вкладке «UDS Server» необходимо указать имя или IP-адрес сервера OpenUDS, аутентификатор (значение Administration соответствует суперпользователю), имя и пароль пользователя, имеющего права администратора в среде OpenUDS и нажать кнопку «Register with UDS» («Зарегистрироваться в UDS») (рис. 145);

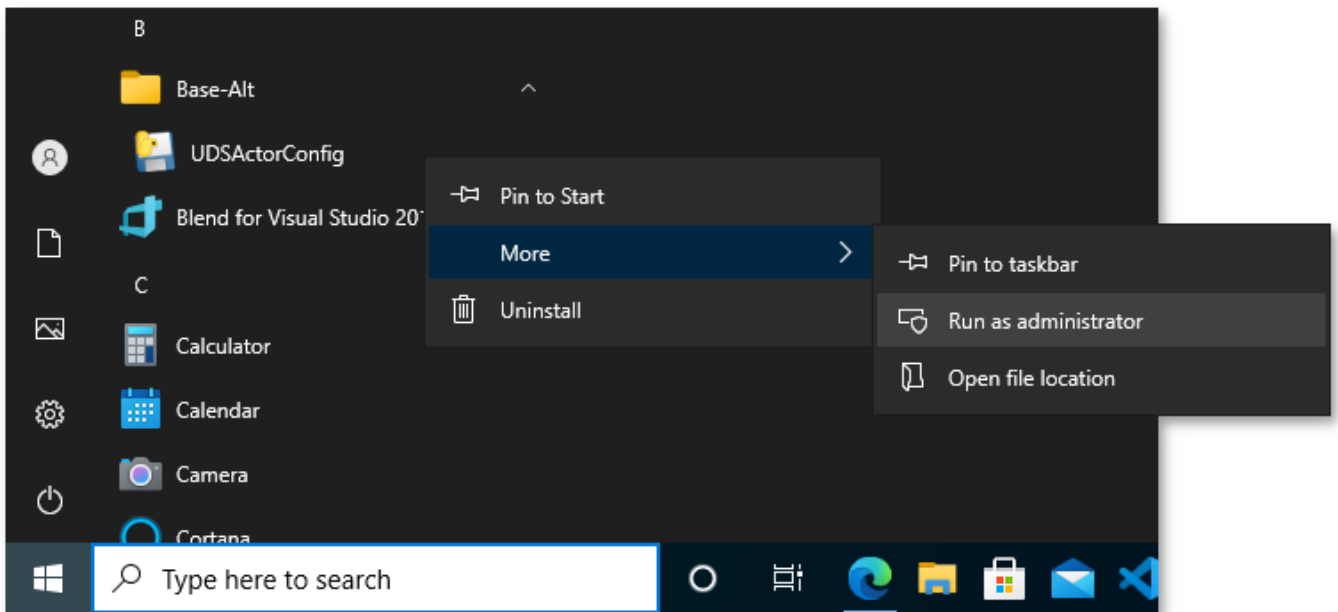

Рис. 145

- для регистрации Unmanaged OpenUDS Actor необходимо указать имя или IP-адрес сервера OpenUDS, тот же ключ, который был указан при настройке услуги «Статический множественный IP-адрес» и нажать кнопку «Save Configuration» («Сохранить конфигурацию») (рис. 146).

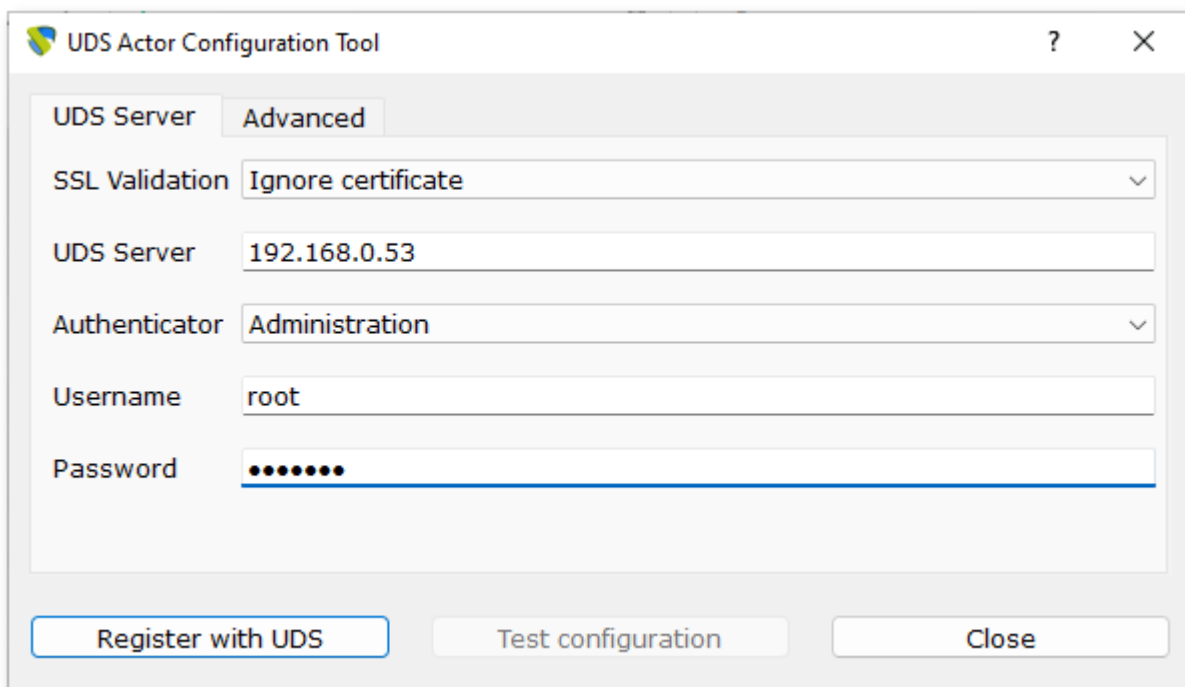

Рис. 146

Примечание. Unmanaged OpenUDS Actor уведомляет OpenUDS, когда пользователь входит в систему и выходит из нее. Благодаря этой функции система может освободить компьютер, при выходе пользователя из системы. Для использования этой функции при регистрации услуги «Статический множественный IP-адрес» кроме названия услуги следует указать один или несколько IP-адресов машин, к которым будет осуществляться доступ и ключ в поле «Ключ услуги» (рис. 147).

Если оставить поле «Ключ услуги» пустым, сеанс останется назначенным пользователю, пока администратор не удалит его вручную.

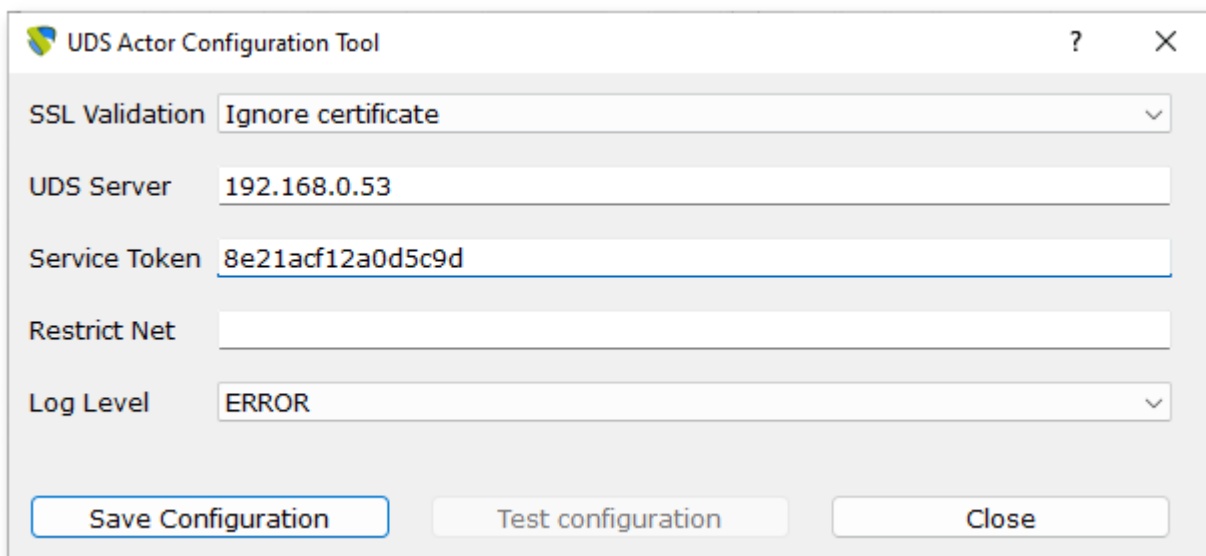

Рис. 147

8.5. Настройка клиента OpenUDS

Для возможности подключения к брокеру соединений и дальнейшего получения доступа к виртуальному рабочему окружению на клиентской машине должны быть установлены OpenUDS Client и клиенты каждого используемого протокола удаленного доступа.

Примечание. Если для доступа к виртуальному рабочему окружению используется транспорт HTML5 RDP, нет необходимости устанавливать клиент OpenUDS на клиентский компьютер. Единственным требованием для этого подключения является наличие веб-браузера.

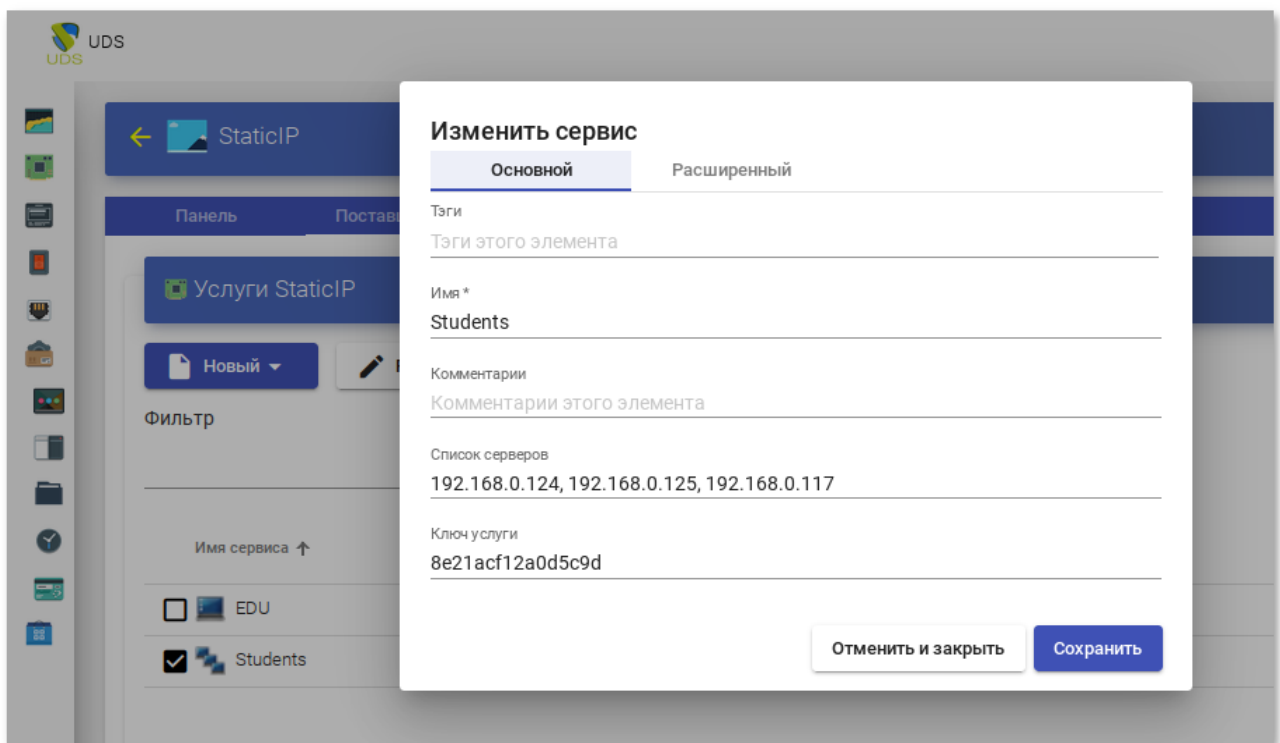
На клиенте должен быть установлен пакет `openuds-client`:

```
# apt-get install openuds-client
```

Чтобы иметь возможность подключаться к виртуальному рабочему столу, должны быть установлены клиенты каждого используемого протокола удаленного доступа (`xfreerdp`, `x2goclient`).

Для подключения к виртуальному рабочему столу по протоколу SPICE необходимо установить `remote-viewer` из пакета `virt-viewer`. На клиенте с ОС Windows необходимо установить `virt-viewer` (<https://releases.pagure.org/virt-viewer/>).

Примечание. Для возможности подключения по протоколу SPICE к OpenNebula, клиенты должны успешно разрешать имена `hostname` серверов с виртуальными машинами (через DNS или `hosts`).

8.5.1. Клиент с ОС Альт

На клиенте должен быть установлен пакет `openuds-client`:

```
# apt-get install openuds-client
```

Для возможности подключения к виртуальному рабочему столу, должны быть установлены клиенты протоколов удаленного доступа:

- `xfreerdp` – для подключения по протоколу RDP;
- `x2goclient` – для подключения к серверу X2Go;
- `remote-viewer` из пакета `virt-viewer` – для подключения по протоколу SPICE.

8.5.2. Клиент с ОС Windows

Установка клиента OpenUDS

1) Скачать OpenUDS Client для компьютеров с ОС Windows. Для этого в панели управления OpenUDS Server выбрать пункт «Клиент UDS» и на открывшейся странице выбрать клиент Windows (рис. 148).



Рис. 148

2) Установить OpenUDS Client (установка ничем не отличается от инсталляции большинства других программ в ОС Windows).

Чтобы иметь возможность подключаться к виртуальному рабочему столу, должны быть установлены клиенты каждого используемого протокола удаленного доступа: RDP (стандартный клиент RDP установлен в Windows по умолчанию), X2Go, SPICE.

Примечание. Для установки клиента X2Go на ОС Windows достаточно загрузить клиент X2Go и установить его.

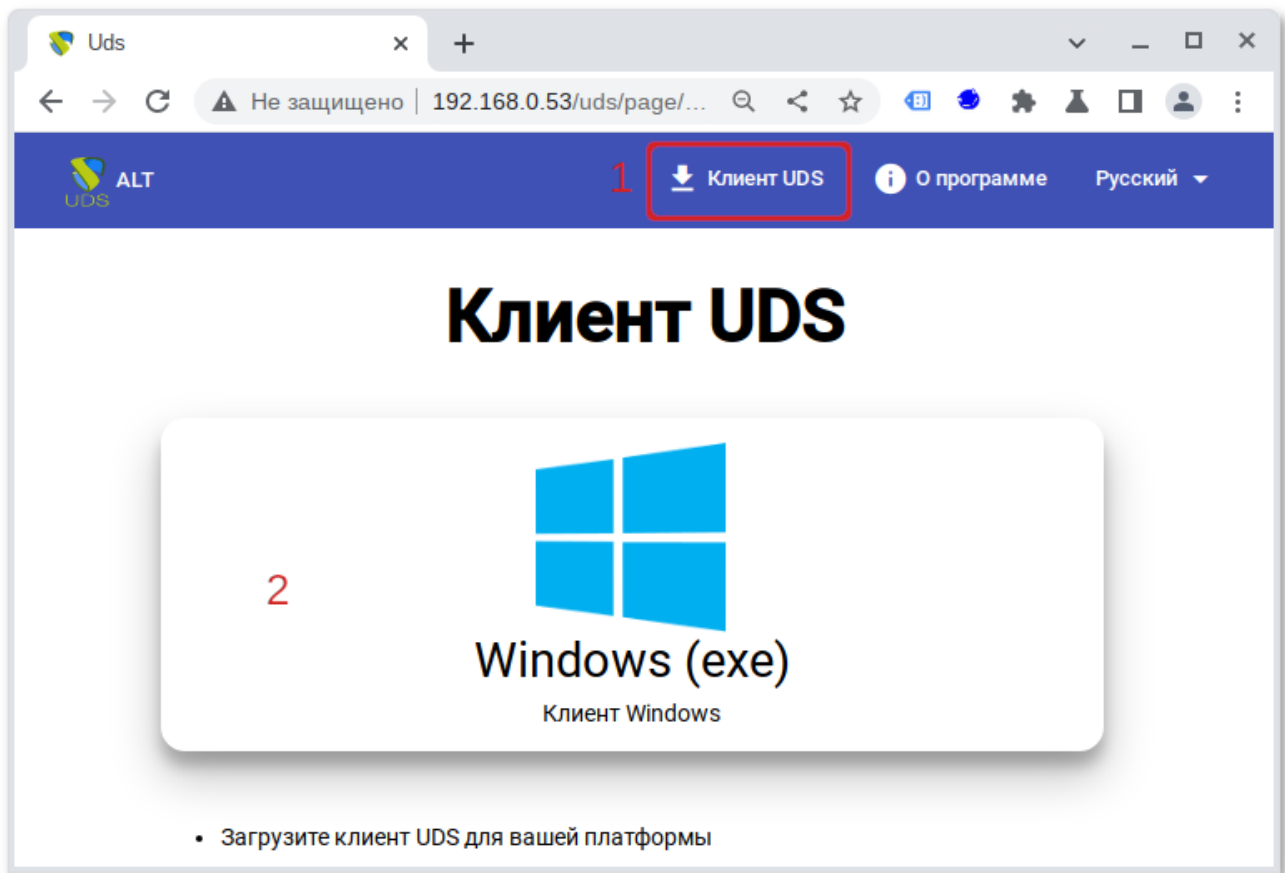
Для установки клиента SPICE на ОС Windows необходимо установить virt-viewer.

8.6. Подключение пользователя к виртуальному рабочему месту

Подключение к виртуальному рабочему месту:

- 1) подключиться к серверу OpenUDS с помощью веб-браузера `http://<openuds_address>`, выбрать средство проверки подлинности, если доступно несколько, ввести имя пользователя/пароль (их должен указать администратор) (рис. 149);



Рис. 149

- 2) на панели управления будут отображены все ВМ (или шаблоны), к которым у пользователя есть доступ (рис. 150);
- 3) при выборе ВМ, автоматически загрузится `openuds-client`, который запустит приложение для просмотра удаленного рабочего стола.

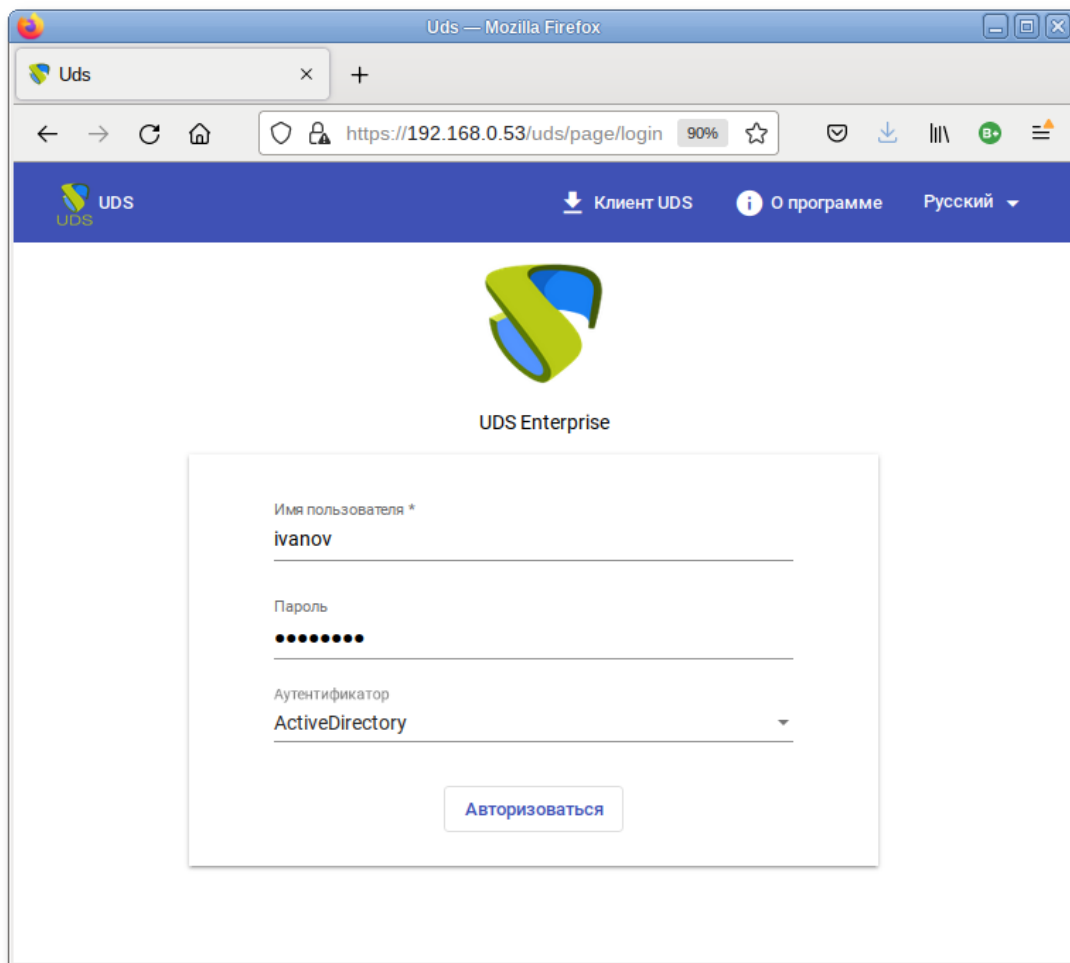

Рис. 150

После выбора пула, автоматически стартует OpenUDS Client, который обрабатывает URL, получает необходимые настройки протокола удаленного доступа для предоставленной (свободной) ВМ, формирует файл описания сессии и передает его приложению-клиенту удаленного доступа, которое и устанавливает соединение с указанной ВМ. Как только соединение будет установлено, виртуальный рабочий стол будет доступен для использования (рис. 151).

Примечание. Если для подключения к ВМ настроено более одного типа транспорта, то в правом верхнем углу службы будет отображена кнопка. Если выбрать непосредственно ВМ, будет вызван транспорт по умолчанию (транспорт с меньшим значением в поле приоритет). Для того чтобы использовать другой транспорт, нужно выбрать его в раскрывающемся списке.

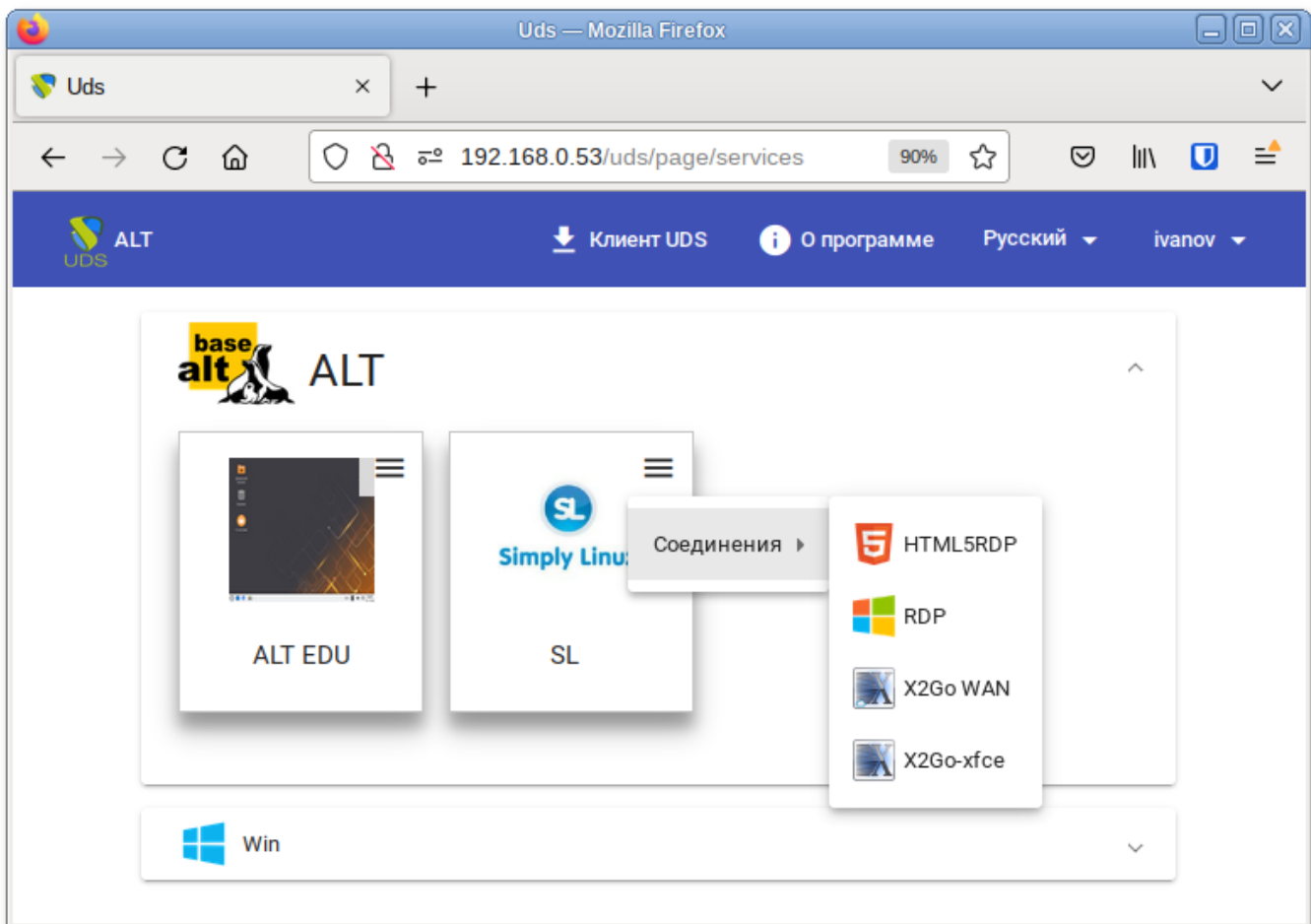

Рис. 151

По завершении сеанса пользователь ВМ выходит из нее, что приводит к остановке OpenUDS Actor. Брокер OpenUDS считает, что ВМ стала недоступной и, если пул постоянный, то он запускает ВМ, а если пул временный, то происходит удаление файлов ВМ в хранилище и создается новая ВМ из мастер-образа.

Примечание. При подключении пользователя к виртуальному рабочему месту OpenUDS фиксирует доступ и отображает информацию о привязанном сервисе на вкладке «Назначенные услуги» соответствующего пула (рис. 152).

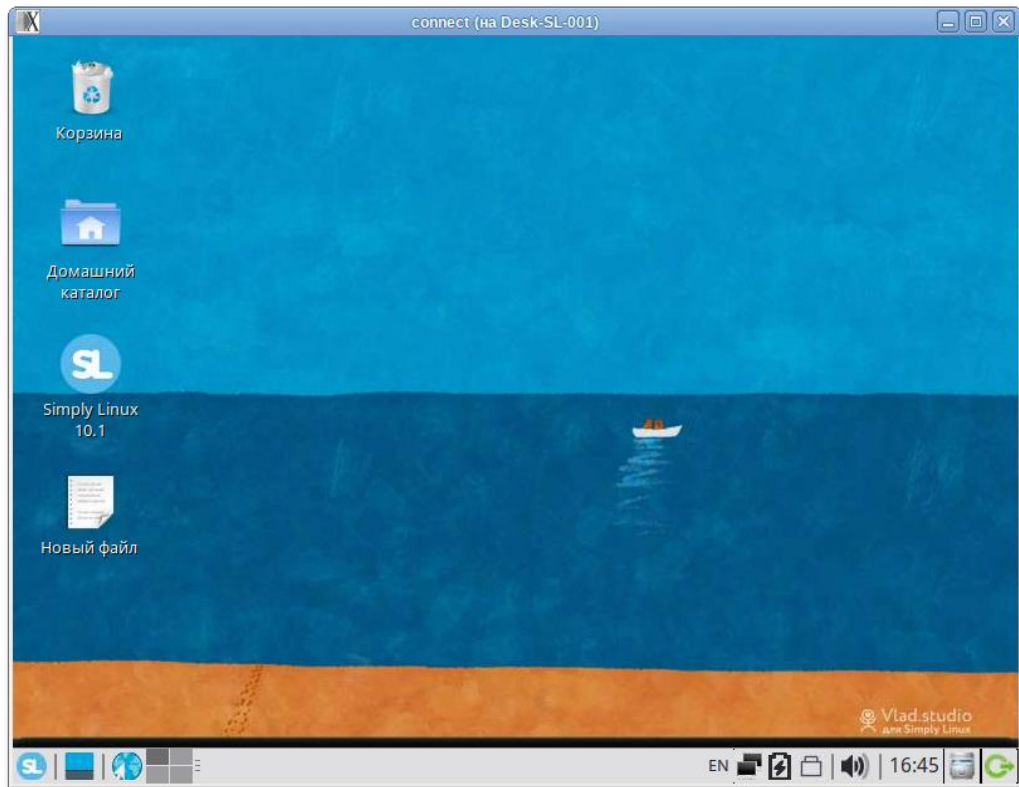

Рис. 152

8.7. Отказоустойчивое решение

Компоненты OpenUDS можно настроить в режиме высокой доступности (HA).

Для обеспечения высокой доступности OpenUDS, кроме настройки нескольких OpenUDS Server и Tunnel, необходимо настроить репликацию базы данных. Также следует настроить балансировщик нагрузки, который будет распределять подключения к компонентам OpenUDS Server и Tunnel.

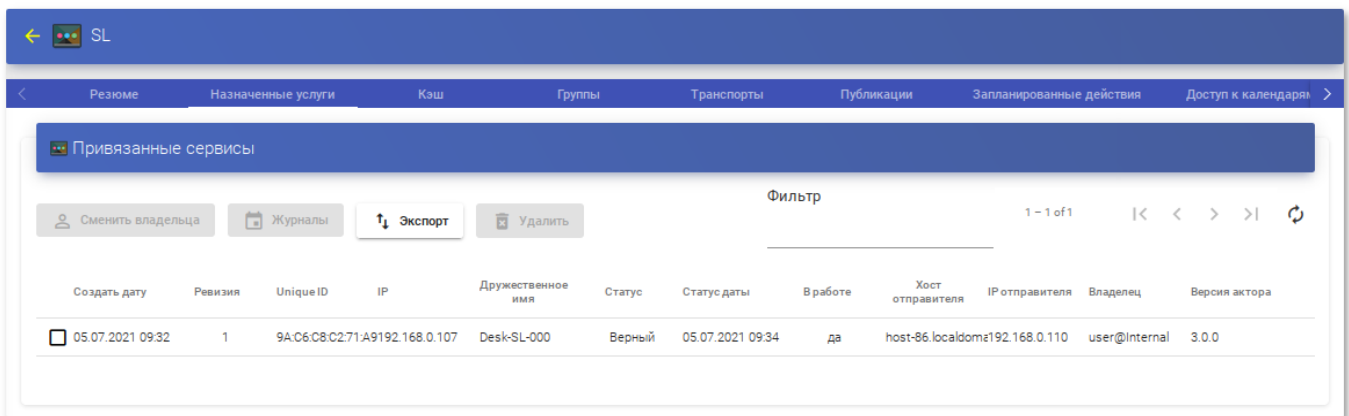
Основные компоненты отказоустойчивого решения OpenUDS:

- сервер MySQL – база данных (БД) является одним из наиболее существенных компонентов OpenUDS. Поэтому настоятельно рекомендуется иметь резервную копию этого компонента, либо посредством полной резервной копии машины, либо посредством конфигурации активной/пассивной реплики. В данном руководстве описана настройка двух серверов MySQL в режиме активной/пассивной репликации;
- HAProxy-сервер – сервер, отвечающий за распределение подключений к OpenUDS Server и Tunnel. Через него осуществляется доступ пользователей к OpenUDS, и выполняются подключения к различным сервисам. На серверах HAProxy также следует настроить виртуальный IP-адрес, который будет активен только на основном сервере. В случае отказа основного сервера виртуальный IP-адрес будет автоматически активирован на другом сервере HAProxy;
- OpenUDS Server – наличие нескольких машин OpenUDS Server обеспечит непрерывный доступ пользователей к OpenUDS, даже при отказе одного из OpenUDS Server;
- OpenUDS Tunnel – наличие нескольких машин OpenUDS Tunnel позволит получить доступ к службам (рабочим столам или приложениям) через туннелированные соединения и HTML5, даже при отказе одного из OpenUDS Tunnel (рис. 153).

Примечание. Если пользователь подключается к сервису (рабочему столу или приложению) и сервер OpenUDS Tunnel, через который он подключен, падает, соединение будет потеряно. Но при повторном подключении доступ будет автоматически восстановлен через другой активный сервер OpenUDS Tunnel.



Рис. 153

Таблица 7 – Системные требования

Компонент	Количество	ОЗУ	ЦП	Диск
SQL Server	2	1 Гбайт	2 vCPUs	10 Гбайт
HAProxy	2	1 Гбайт	2 vCPUs	10 Гбайт
OpenUDS Server	2	2 Гбайт	2 vCPUs	8 Гбайт
OpenUDS Tunnel	2	2 Гбайт	2 vCPUs	13 Гбайт

Примечание. Для HAProxy необходимо 3 IP-адреса, по одному для каждого сервера (Master-Slave) и общий виртуальный IP-адрес, который будет использоваться для балансировки.

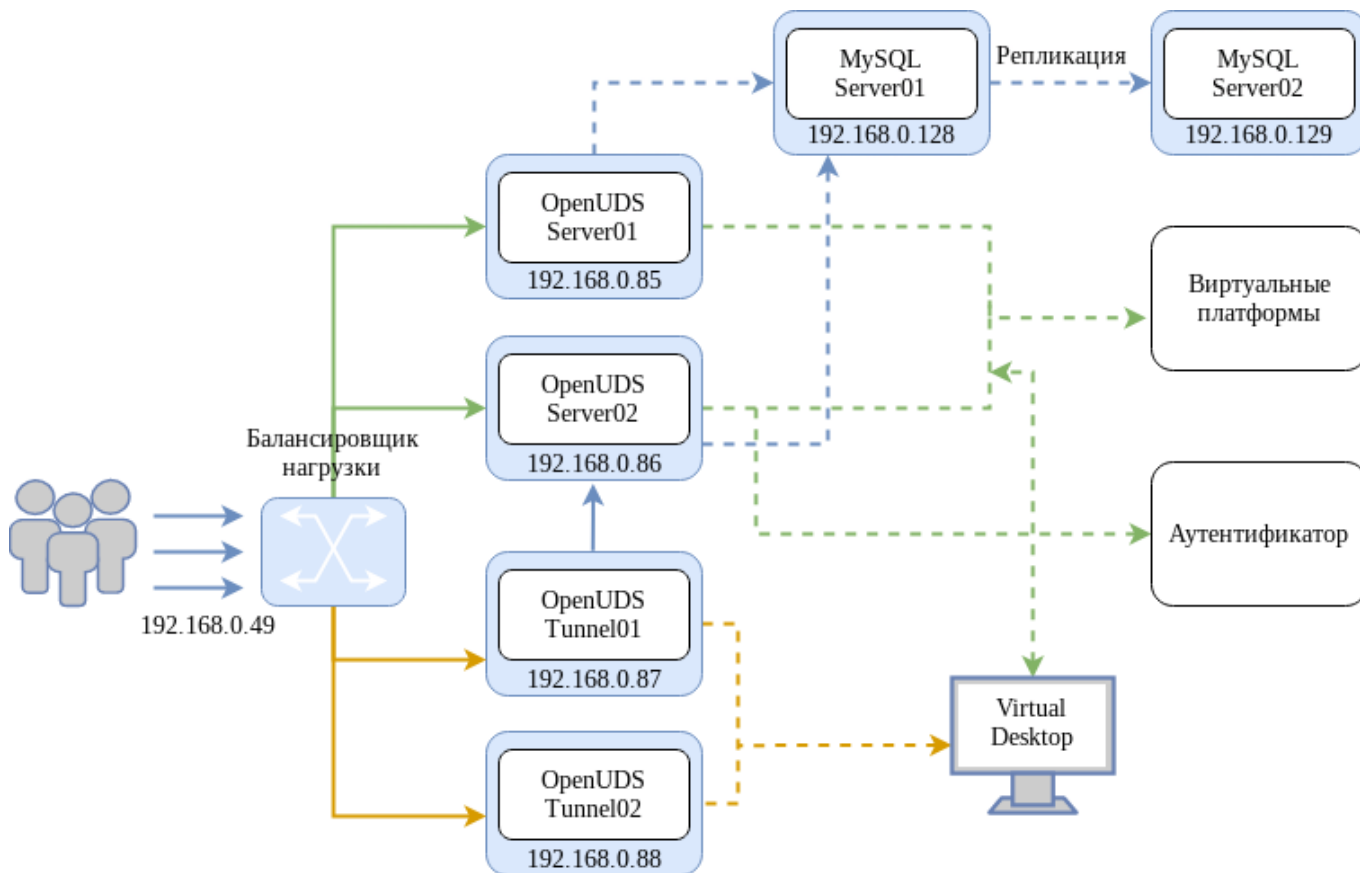
8.7.1. Конфигурация серверов MySQL

На обоих серверах установить MySQL (MariaDB):

```
# apt-get install mariadb-server
```

Запустить сервер MySQL и добавить его в автозагрузку:

```
# systemctl enable --now mariadb.service
```

Задать пароль root и настройки безопасности для MySQL:

```
# mysql_secure_installation
```

8.7.1.1. Настройка репликации между серверами

8.7.1.1.1. Главный узел (Master)

В файле `/etc/my.cnf.d/server.cnf`:

- закомментировать параметр `skip-networking`;
- раскомментировать параметры `server-id` и `log-bin`;
- убедиться, что для параметра `server-id` установлено значение 1;
- раскомментировать параметр `bind-address` и указать IP-адрес сервера (главного):

```
bind-address 192.168.0.128
```

Перезагрузить службу MySQL:

```
# systemctl restart mariadb
```

Создать нового пользователя, с правами которого будет производиться репликация:

1) войти в консоль MySQL с правами root:

```
$ mysql -p
```

2) создать пользователя (в примере пользователь «replica» с паролем «uds»):

```
MariaDB [(none)]> CREATE USER 'replica'@'%' IDENTIFIED BY 'uds';
Query OK, 0 rows affected (0.009 sec)
```

3) предоставить права replication slave пользователю:

```
MariaDB [(none)]> GRANT REPLICATION SLAVE ON *.* TO 'replica'@'%' IDENTIFIED BY 'uds';
```

Query OK, 0 rows affected (0.002 sec)

4) получить информацию об имени двоичного файла и его позиции:

```
MariaDB [(none)]> SHOW MASTER STATUS\G
```

```
***** 1. row *****
```

```
File: mysql-bin.000002
```

```
Position: 328
```

```
Binlog_Do_DB:
```

```
Binlog_Ignore_DB:
```

```
1 row in set (0.001 sec)
```

В данном примере:

- mysql-bin.000002 – имя файла;
- 328 – позиция двоичного файла.

Эти данные будут необходимы для настройки Slave-сервера.

8.7.1.1.2. Вторичный узел (Slave)

В файле /etc/my.cnf.d/server.cnf:

- закомментировать параметр skip-networking;
- раскомментировать параметры server-id и log-bin;
- в параметре server-id установить значение 2;
- раскомментировать параметр bind-address и указать IP-адрес сервера (вторичного):

```
bind-address 192.168.0.129
```

Перезагрузить службу MySQL:

```
# systemctl restart mariadb
```

Настроить параметры, которые вторичный сервер (Slave) будет использовать для подключения к основному серверу (Master):

1) войти в консоль MySQL с правами root:

```
$ mysql -p
```

2) остановить репликацию:

```
MariaDB [(none)]> STOP SLAVE;
```

```
Query OK, 0 rows affected, 1 warning (0.001 sec)
```

3) настроить репликацию между основным сервером и вторичным сервером:

```
MariaDB [(none)]> CHANGE MASTER TO MASTER_HOST='192.168.0.128',
MASTER_USER='replica', MASTER_PASSWORD='uds',
MASTER_LOG_FILE='mysql-bin.000002', MASTER_LOG_POS=328;
Query OK, 0 rows affected (0.020 sec)
```

где:

- 192.168.0.128 – IP-адрес основного сервера;
- replica – пользователь, с правами которого будет производиться репликация;
- uds – пароль пользователя replica;
- mysql-bin.000002 – имя файла, полученного на предыдущем шаге;
- 328 – позиция двоичного файла;

4) запустить репликацию:

```
MariaDB [(none)]> START SLAVE;
Query OK, 0 rows affected (0.001 sec)
```

5) убедиться, что конфигурация верна:

```
MariaDB [(none)]> SHOW SLAVE STATUS\G
***** 1. row *****
      Slave_IO_State: Waiting for master to send event
      Master_Host: 192.168.0.128
      Master_User: replica
      Master_Port: 3306
      Connect_Retry: 60
      Master_Log_File: mysql-bin.000004
      Read_Master_Log_Pos: 328
      Relay_Log_File: mysqld-relay-bin.000006
      Relay_Log_Pos: 555
      Relay_Master_Log_File: mysql-bin.000004
      Slave_IO_Running: Yes
      Slave_SQL_Running: Yes
```

...

IP-адрес основного сервера должен быть указан корректно, параметры Slave_IO_Running и Slave_SQL_Running должны быть установлены в значение «Yes».

8.7.1.2. Проверка репликации

Для проверки репликации можно создать БД на главном сервере и убедиться, что она автоматически реплицируется на вторичном сервере:

- 1) получить доступ к консоли MySQL главного сервера и создать новую тестовую БД «replicatest»:

```
MariaDB [(none)]> CREATE DATABASE replicatest;
Query OK, 1 row affected (0.001 sec)
```

- 2) убедиться, что БД создана:

```
MariaDB [(none)]> SHOW DATABASES;
+-----+
| Database          |
+-----+
| information_schema |
| mysql              |
| performance_schema |
| replicatest        |
+-----+
4 rows in set (0.001 sec)
```

- 3) получить доступ к консоли MySQL вторичного сервера и убедиться, что БД, созданная на основном сервере, успешно реплицировалась на этот сервер:

```
MariaDB [(none)]> SHOW DATABASES;
+-----+
| Database          |
+-----+
| information_schema |
| mysql              |
| performance_schema |
| replicatest        |
+-----+
4 rows in set (0.002 sec)
```

- 4) после проверки работы репликации можно удалить БД «replicatest», выполнив команду на основном сервере:

```
MariaDB [(none)]> DROP DATABASE replicatest;
```

8.7.1.3. Создание БД

Создать на основном сервере БД:

```
$ mysql -p
```

```
Enter password:
```

```
MariaDB [(none)]> CREATE DATABASE dbuds CHARACTER SET utf8  
COLLATE utf8_general_ci;
```

```
MariaDB [(none)]> CREATE USER 'dbuds'@'%' IDENTIFIED BY  
'password';
```

```
MariaDB [(none)]> GRANT ALL PRIVILEGES ON dbuds.* TO 'dbuds'@'%' ;
```

```
MariaDB [(none)]> FLUSH PRIVILEGES;
```

```
MariaDB [(none)]> exit;
```

Подключить серверы OpenUDS к БД основного сервера.

8.7.1.4. Отказ сервера

При недоступности одного из серверов БД необходимо выполнить ряд задач. Задачи, которые следует выполнить, зависят от того к какому серверу (Master или Slave) нет доступа.

8.7.1.4.1. Главный узел (Master)

Если недоступен основной сервер БД (Master), то будет потерян доступ к среде VDI. В этом случае необходимо вручную подключить OpenUDS Server к вторичной БД (Slave), в которой находится вся информация среды VDI до момента падения основной БД. Чтобы настроить новое подключение к БД на OpenUDS Server следует в конфигурационном файле `/var/server/server/settings.py` указать параметры новой БД (это необходимо сделать на всех серверах OpenUDS Server).

После изменения IP-адреса БД необходимо перезапустить сервер OpenUDS (это необходимо сделать на всех серверах OpenUDS Server). После перезапуска сервера доступ к среде VDI будет восстановлен.

Затем необходимо настроить новый сервер для репликации БД. Это можно сделать разными способами, например:

- 1) настроить текущий сервер БД как главный и создать новый сервер-реплику, который нужно настроить и восстановить БД из резервной копии с существующими данными (поскольку реплицируются только новые данные);
- 2) напрямую сделать резервную копию текущего сервера БД (предварительно остановив все машины OpenUDS Server). Создать новый сервер БД Master, восстановить туда резервную копию БД и перенастроить репликацию.

Примечание. Чтобы не потерять данные, перед применением любого метода перестроения репликации, рекомендуется сделать резервную копию БД. Для получения резервной копии можно использовать следующую команду:

```
# mysqldump -u dbuds -ppassword --databases dbuds > dbuds_dump.sql
```

При создании резервной копии все машины OpenUDS Server должны быть выключены. Таким образом, обеспечивается согласованность данных и отсутствие различий в данных между главным и подчиненным серверами перед настройкой реплики.

8.7.1.4.2. Вторичный узел (Slave)

Если недоступен вторичный сервер БД (Slave), доступ к среде VDI сохранится, но будет необходимо перенастроить вторичный сервер-реплику. Перед выполнением данной настройки необходимо восстановить резервную копию с текущим состоянием основной БД, так как будут синхронизированы только новые данные реплики (существующие данные не будут реплицированы в базе данных).

Важно, чтобы во время всего этого процесса машины OpenUDS Server были выключены, чтобы не возникало различий между БД Master и Slave серверов.

8.7.2. Настройка серверов HAProxy

В данной конфигурации (рис. 154) используется служба Keepalived и виртуальный IP-адрес, общий для главного (Master) и резервного (Slave) узлов. Служба Keepalived связывает виртуальный IP-адрес с главным узлом и отслеживает доступность HAProxy. Если служба обнаруживает, что HAProxy не отвечает, то она связывает виртуальный адрес с вспомогательным узлом, что минимизирует время

недоступности сервера. Пользователи при обращении к OpenUDS должны использовать этот виртуальный IP-адрес. Этот же виртуальный IP-адрес следует использовать при регистрации OpenUDS Actor (см. п. 8.4).



Рис. 154

На основном узле сгенерировать сертификат:

```
# openssl req -x509 -nodes -days 3650 -newkey rsa:2048 -keyout
/root/ssl.key -out /root/ssl.crt
```

Создать файл .pem, выполнив команду (предварительно может понадобиться создать каталог /etc/openssl/private):

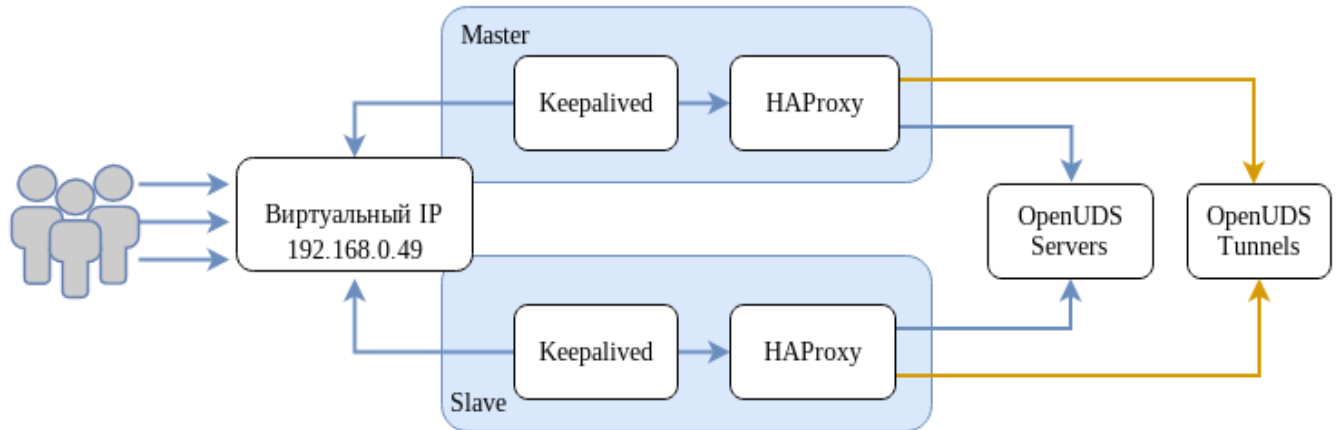
```
# cat /root/ssl.crt /root/ssl.key >
/etc/openssl/private/haproxy.pem
```

Примечание. Сертификат, созданный на первичном сервере HAProxy, необходимо скопировать в каталог /etc/openssl/private на вторичном сервере. Если используется собственный сертификат, его необходимо скопировать на оба сервера (основной и дополнительный).

ВАЖНО

Порты, используемые HAProxy (в примере 80, 443, 1443, 10443), должны быть свободны.

На обоих узлах:

1) установить пакеты haproxy и keepalived:

```
# apt-get install haproxy keepalived
```

2) заменить содержимое файла /etc/haproxy/haproxy.cfg следующим:

```

global
    log /dev/log      local0
    log /dev/log      local1 notice
    chroot /var/lib/haproxy
    stats socket /var/lib/haproxy/admin.sock mode 660 level admin
    stats timeout 30s
    maxconn 2048
    user _haproxy
    group _haproxy
    daemon

    # Default SSL material locations
    # ca-base /etc/openssl/certs
    # crt-base /etc/openssl/private

    # Default ciphers to use on SSL-enabled listening sockets.
    # For more information, see ciphers(1SSL). This list is from:
    #     https://hynek.me/articles/hardening-your-web-servers-ssl-
ciphers/
    #     http://daniel.haxx.se/blog/2016/02/26/openssl-ciphers-are-not-a-security-feature/
    #
    # ssl-default-bind-options      ssl-min-ver      TLSv1.2      prefer-client-
ciphers
    #                               ssl-default-bind-ciphersuites
    TLS_AES_128_GCM_SHA256:TLS_AES_256_GCM_SHA384:TLS_CHACHA20_POLY1305_SHA256
    #                               ssl-default-bind-ciphers
    ECDH+AESGCM:ECDH+CHACHA20:ECDH+AES256:ECDH+AES128:!aNULL:!SHA1:!AESCCM

    # ssl-default-server-options  ssl-min-ver  TLSv1.2
    #                               ssl-default-server-ciphersuites
    TLS_AES_128_GCM_SHA256:TLS_AES_256_GCM_SHA384:TLS_CHACHA20_POLY1305_SHA256
    #                               ssl-default-server-ciphers
    ECDH+AESGCM:ECDH+CHACHA20:ECDH+AES256:ECDH+AES128:!aNULL:!SHA1:!AESCCM

    tune.ssl.default-dh-param 2048

defaults
    log      global
    mode     http
    option   httplog
    option   dontlognull
    option   forwardfor
    retries  3
    option   redispatch

    stats enable
    stats uri /haproxystats
    stats realm Strictly\ Private
    stats auth stats:haproxystats

    timeout connect 5000
    timeout client  50000
    timeout server  50000

frontend http-in

```

ЛКНВ.11100-01 92 02

```

bind *:80
mode http
http-request set-header X-Forwarded-Proto http
default_backend openuds-backend
frontend https-in
bind *:443 ssl crt /etc/openssl/private/haproxy.pem
mode http
http-request set-header X-Forwarded-Proto https
default_backend openuds-backend

frontend tunnel-in
bind *:1443
mode tcp
option tcplog
default_backend tunnel-backend-ssl

frontend tunnel-in-guacamole # HTML5
bind *:10443
mode tcp
option tcplog
default_backend tunnel-backend-guacamole
backend openuds-backend
option http-keep-alive
balance roundrobin
server udss1 192.168.0.85:80 check inter 2000 rise 2 fall 5
server udss2 192.168.0.86:80 check inter 2000 rise 2 fall 5
backend tunnel-backend-ssl
mode tcp
option tcplog
balance roundrobin
server udst1 192.168.0.87:7777 check inter 2000 rise 2 fall 5
server udst2 192.168.0.88:7777 check inter 2000 rise 2 fall 5

backend tunnel-backend-guacamole
mode tcp
option tcplog
balance source
server udstg1 192.168.0.87:10443 check inter 2000 rise 2 fall 5
server udstg2 192.168.0.88:10443 check inter 2000 rise 2 fall 5

```

3) включить в ядре поддержку двух IP-адресов:

```

# echo "net.ipv4.ip_nonlocal_bind = 1" >> /etc/sysctl.conf
# sysctl -p

```

4) настроить службу Кеераливед. Для этого создать файл /etc/keepalived/keepalived.conf. Содержимое файла зависит от узла, который настраивается:

- на главном узле:

```

global_defs {
    # Кеераливед process identifier
    lvs_id haproxy_DH
}

```

ЛКНВ.11100-01 92 02

```

# Script used to check if HAProxy is running
vrrp_script check_haproxy {
    script "killall -0 haproxy"
    interval 2
    weight 2
}
# Виртуальный интерфейс
# The priority specifies the order in which the assigned
interface to take over in a failover
vrrp_instance VI_01 {
    state MASTER
    interface enp0s3
    virtual_router_id 51
    priority 101
    # Виртуальный IP-адрес
    virtual_ipaddress {
        192.168.0.49
    }
    track_script {
        check_haproxy
    }
}

```

где `enp0s3` – интерфейс, для виртуального IP (узнать имя сетевого интерфейса можно, выполнив команду `ip a`);

- на вспомогательном узле:

```

global_defs {
    # Keepalived process identifier
    lvs_id haproxy_DH_passive
}
# Script used to check if HAProxy is running
vrrp_script check_haproxy {
    script "killall -0 haproxy"
    interval 2
    weight 2
}
# Виртуальный интерфейс
# The priority specifies the order in which the assigned interface
to take over in a failover
vrrp_instance VI_01 {
    state SLAVE
    interface eth0
    virtual_router_id 51
    priority 100
    # Виртуальный IP-адрес
    virtual_ipaddress {
        192.168.0.49
    }
    track_script {
        check_haproxy
    }
}
}

```

где `eth0` – интерфейс, для виртуального IP (узнать имя сетевого интерфейса можно, выполнив команду `ip a`);

5) запустить службы `haproxy` и `keepalived`:

```
# systemctl enable --now haproxy
# systemctl enable --now keepalived
```

б) убедиться, что виртуальный IP активен на основном сервере:

```
$ ip a |grep enp0s3
2:   enp0s3:   <BROADCAST,MULTICAST,UP,LOWER_UP>   mtu 1500   qdisc fq_codel state UP group default qlen 1000
    inet 192.168.0.52/24   brd 192.168.0.255   scope global noprefixroute enp0s3
    inet 192.168.0.49/32 scope global enp0s3
```

8.7.3. Настройка OpenUDS

После настройки серверов MySQL и HAProxy можно приступить к установке и настройке компонентов OpenUDS Server и Tunnel.

8.7.3.1. Настройка OpenUDS Server

На обоих узлах OpenUDS Server:

1) установить OpenUDS Server:

```
# apt-get install openuds-server-nginx
```

2) отредактировать содержимое файла `/etc/openuds/settings.py`, указав корректные данные для подключения к главному MySQL-серверу:

```
DATABASES = {
    'default': {
        'ENGINE': 'django.db.backends.mysql',
        'OPTIONS': {
            'isolation_level': 'read committed',
        },
        'NAME': 'dbuds', # Or path to database file if using
sqlite3.
        'USER': 'dbuds', # Not used with sqlite3.
        'PASSWORD': 'password', # Not used with sqlite3.
        'HOST': '192.168.0.128', # Set to empty string for
localhost. Not used with sqlite3.
        'PORT': '3306', # Set to empty string for default. Not
used with sqlite3.
    }
}
```

3) заполнить базу данных начальными данными (этот пункт следует выполнить только на одном узле!):

```
# su -s /bin/bash - openuds
$ cd /usr/share/openuds
$ python3 manage.py migrate
$ exit
```

4) запустить **gunicorn**:

```
# systemctl enable --now openuds-web.service
```

5) запустить **nginx**:

```
# cd /etc/nginx/sites-enabled.d/
# ln -s ../sites-available.d/openuds.conf /etc/nginx/sites-enabled.d/openuds.conf
# systemctl enable --now nginx.service
```

6) запустить менеджер задач **OpenUDS**:

```
# systemctl enable --now openuds-taskmanager.service
```

7) подключиться к серверу OpenUDS (http://виртуальный_IP-адрес).

8.7.3.2. Настройка OpenUDS Tunnel

На каждом узле OpenUDS Tunnel:

1) установить OpenUDS Tunnel:

```
# apt-get install openuds-tunnel
```

2) настроить туннель:

- указать виртуальный IP-адрес в файле

```
/etc/openuds-tunnel/udstunnel.conf:
```

```
uds_server = http://192.168.0.49/uds/rest/tunnel/ticket
```

```
uds_token = 5ba9d52bb381196c2a22e495ff1c9ba4bdc03440b726aa8b
```

- запустить и добавить в автозагрузку сервис OpenUDS Tunnel:

```
# systemctl enable --now openuds-tunnel.service
```

3) настроить HTML5:

- в файле `/etc/guacamole/guacamole.properties` привести значение параметра `uds-base-url` к виду:

```
uds-base-
```

```
url=http://192.168.0.49/uds/guacamole/auth/5ba9d52bb381196c2a22e495ff1c9ba4bdc03440b726aa8b
```

где 192.168.0.49 – виртуальный IP-адрес;

- настроить tomcat, для этого в файл /etc/tomcat/server.xml добавить новый Connector, в котором указать порт (в примере 10443), сертификат (файл .crt, .pem и т.д.), закрытый ключ (.key, .pem и т. д.):

```
<Connector port="10443"
protocol="org.apache.coyote.http11.Http11AprProtocol"
SSLEnabled="true"
    ciphers="A-CHACHA20-POLY1305,ECDHE-RSA-CHACHA20-
POLY1305,
    ECDHE-ECDSA-AES128-GCM-SHA256,ECDHE-RSA-AES128-GCM-SHA256,
    DHE-RSA-AES128-GCM-SHA256,DHE-RSA-AES256-GCM-SHA384,
    ECDHE-ECDSA-AES128-SHA256,ECDHE-RSA-AES128-SHA256,
    ECDHE-ECDSA-AES128-SHA,ECDHE-RSA-AES256-SHA384,
    ECDHE-RSA-AES128-SHA,ECDHE-ECDSA-AES256-SHA384,
    ECDHE-RSA-AES256-SHA,ECDHE-RSA-AES256-SHA,
    DHE-RSA-AES128-SHA256,DHE-RSA-AES128-SHA,
    DHE-RSA-AES256-SHA256,DHE-RSA-AES256-SHA,
    ECDHE-ECDSA-DES-CBC3-SHA,ECDHE-RSA-DES-CBC3-SHA,
    EDH-RSA-DES-CBC3-SHA,AES128-GCM-SHA256,AES256-GCM-SHA384,
    AES128-SHA256,AES256-SHA256,AES128-SHA,AES256-SHA,DES-CBC3-SHA"
    maxThreads="500" scheme="https" secure="true"
    SSLCertificateFile="/etc/opensuds-
tunnel/ssl/certs/opensuds-tunnel.pem"
    SSLCertificateKeyFile="/etc/opensuds-
tunnel/ssl/private/opensuds-tunnel.key"
    maxKeepAliveRequests="1000"
    clientAuth="false" sslProtocol="TLSv1+TLSv1.1+TLSv1.2"
/>
```

- запустить сервисы guacd и tomcat:

```
# systemctl enable --now guacd tomcat
```

На главном узле (Master) MySQL добавить в БД информацию о каждом OpenUDS Tunnel:

```
INSERT INTO `uds_tunneltoken` VALUES (ID,'автор добавления','IP-адрес туннеля','IP-адрес туннеля','название туннеля','Токен из файла udstunnel.conf','дата добавления');
```

Например:

```
# mysql -u root -p
MariaDB> USE dbuds;
```

```
MariaDB> INSERT INTO `uds_tunneltoken` VALUES
(ID,'admin','192.168.0.87','192.168.0.87','Tunnel','5ba9d52bb381196c2a
22e495ff1c9ba4bdc03440b726aa8b','2022-11-15');
MariaDB> INSERT INTO `uds_tunneltoken` VALUES
(ID,'admin','192.168.0.88','192.168.0.88','Tunnel','9ba4bdc03440b726aa
8b5ba9d52bb381196c2a22e495ff1c','2022-11-15');
MariaDB> exit;
```

Оба сервера OpenUDS-Tunnel будут работать в активном режиме. Пользователи, использующие подключение через туннель, будут подключаться к этим серверам случайным образом. При падении одного из серверов, соединения пользователей, которые используют этот сервер, будут прерваны, но при повторном установлении соединения они автоматически получают доступ через другой активный туннельный сервер.

Примечания:

1. При создании туннельного транспорта (X2Go, RDP) в поле «Туннельный сервер» (вкладка «Туннель») следует указывать виртуальный IP-адрес и порт, указанный в разделе `frontend tunnel-in` файла `/etc/haproxy/haproxy.cfg` (в данном примере: 1443) (рис. 155).

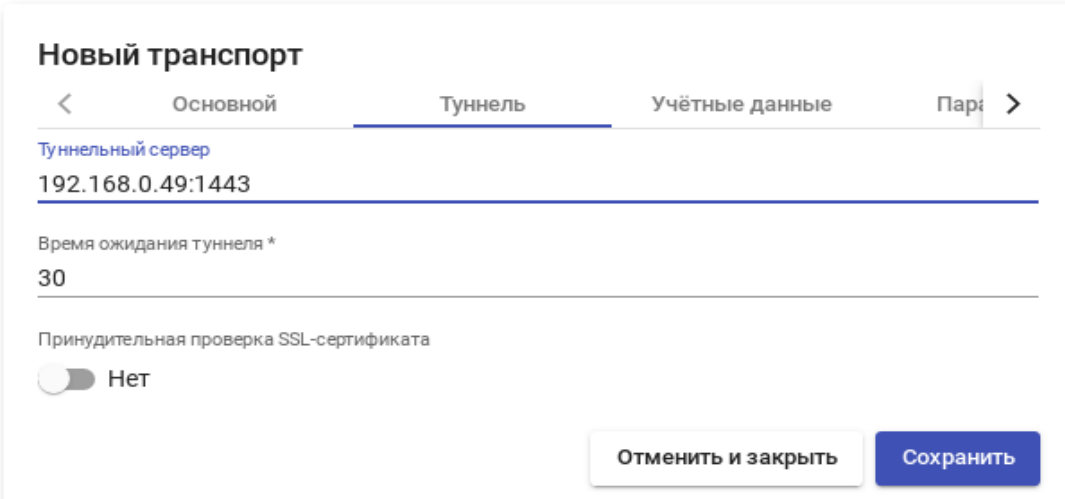

Новый транспорт

< Основной Туннель Учётные данные Параметры >

Туннельный сервер
192.168.0.49:1443

Время ожидания туннеля *
30

Принудительная проверка SSL-сертификата
 Нет

Отменить и закрыть Сохранить

Рис. 155

2. При создании транспорта «HTML5 RDP (туннельный)» в поле «Туннельный сервер» (вкладка «Туннель») следует указывать виртуальный IP-адрес и порт, указанный в разделе `frontend tunnel-in-guacamole` файла `/etc/haproxy/haproxy.cfg` (в данном примере: 10443) (рис. 156).



Рис. 156

Пример подключения с использованием HTML5 (рис. 157).

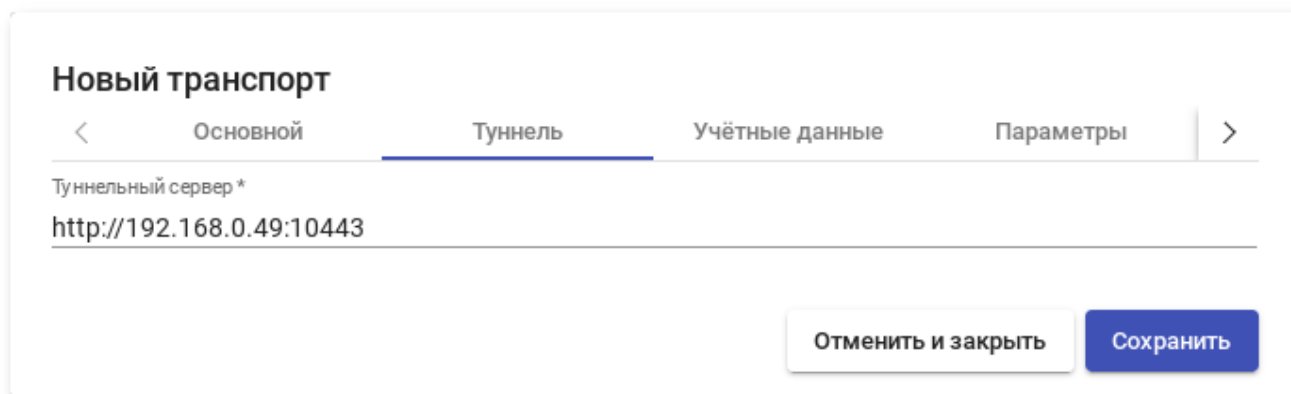

Рис. 157

8.8. Отладочная информация

8.8.1. OpenUDS Server

Журналы OpenUDS Server находятся в `/var/log/openuds/`:

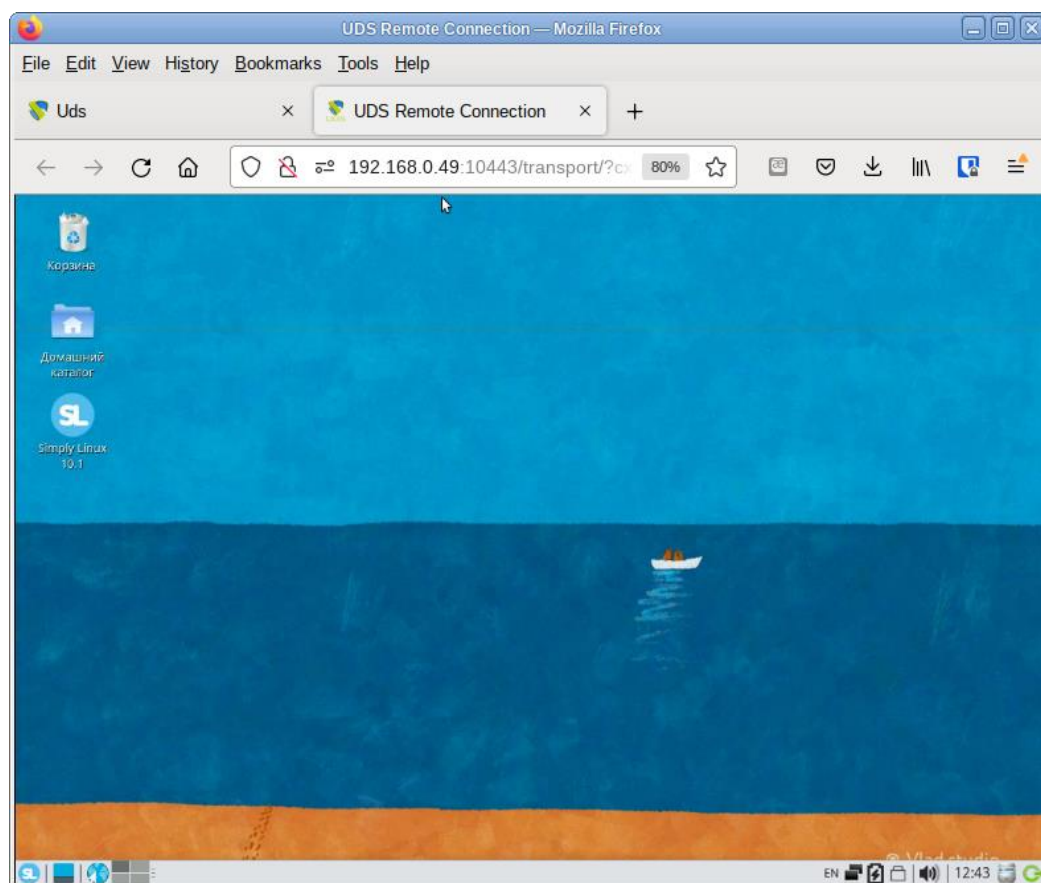
- `auth.log` – информация о пользователях, которые обращались к OpenUDS (аутентификатор, имя пользователя, IP-адрес, ОС, результат аутентификации, веб-браузер) (рис. 158);

```
2022-10-19 14:31:12,131 Internal|root|192.168.0.108|Linux|Logged in|Mozilla/5.0 (X11; Linux x86_64; rv:105.0) Gecko/20100101 Firefox/105.0
2022-10-19 14:42:31,929 AD|kim|192.168.0.100|Linux|Logged in|Mozilla/5.0 (X11; Linux x86_64) AppleWebKit/537.36 (KHTML, like Gecko) Chrome/106.0.0.0 Safari/537.36
2022-10-19 16:29:52,287 AD|ivanov@test.alt|192.168.0.101|Linux|Access denied (user not allowed by UDS)|Mozilla/5.0 (X11; Linux x86_64) AppleWebKit/537.36
```

Аутентификатор Пользователь IP ОС

Рис. 158

- `sql.log` – запросы к базе данных;
- `trace.log` – информация о доступе пользователей к пулу услуг (название службы, пользователь OpenUDS, используемый транспорт, IP-адрес сгенерированной машины) (рис. 159);

```
INFO 2022-10-07 14:17:11,149 READY on service "win\Win00" for user "petrov" with transport "RDP_win" (ip:192.168.0.105)
INFO 2022-10-19 12:20:49,626 READY on service "SL\192.168.0.128:1" for user "user" with transport "HTML5RDP" (ip:192.168.0.128)
```

Сервис Пользователь Транспорт IP

Рис. 159

- `uds.log` – основной журнал OpenUDS-server;
- `use.log` – данные о доступе пользователей к пулам услуг: время, день входа и выхода, имя или IP-адрес клиента, пользователь и аутентификатор и т. д.;
- `workers.log` – внутренние задачи, выполняемые OpenUDS Server: задачи самоочистки, проверка кэша и т. д.

Включить режим отладки можно, установив в файле `/etc/openuds/settings.py` для параметра `DEBUG` значение `True`.

ВНИМАНИЕ!

Важно отключить режим отладки (установить значение False для параметра DEBUG) после завершения настройки, поскольку этот режим генерирует много журналов, блокирует память и может вызвать проблемы производительности на сервере.

В дополнение к журналам OpenUDS также важно учитывать журналы веб-сервера NGINX, расположенные в `/var/log/nginx/`.

8.8.2. OpenUDS Tunnel

По умолчанию OpenUDS Tunnel пишет логи в стандартный журнал (Journald).

В файлах `/var/log/tomcat/catalina.дата.log` можно просмотреть события, связанные с соединениями HTML5.

8.8.3. OpenUDS Client

OpenUDS Client Windows – журнал находится во временной папке пользователя (`%temp%`).

OpenUDS Client Linux – журнал находится в домашнем каталоге пользователя (например, `/home/user/udsclient.log`).

8.8.4. OpenUDS Actor

Компонент OpenUDS Actor создает два журнала, один из которых связан со службой, отвечающей за настройку виртуального рабочего стола (изменение имени, включение домена, изменение состояния машины и т. д.), а другой – с контролем сеанса пользователя, обращающегося к рабочему столу.

8.8.4.1. OpenUDS Actor Windows

Журнал, отвечающий за задачи подготовки к обслуживанию, формируется во временном каталоге Windows: `C:\Windows\Temp\udsactor.log`.

Журнал, отвечающий за контрольные задачи сеанса пользователя, создается во временной папке профиля пользователя (`%temp%`): `C:\Users\username\AppData\Local\Temp\udsactor.log`.

8.8.4.2. OpenUDS Actor Linux

Журнал, отвечающий за задачи подготовки сервиса, формируется в каталоге `/var/log/udsactor.log`.

Журнал, отвечающий за задачи управления сеансом пользователя, создается в домашней папке пользователя (например, `/home/user/udsactor.log`).

8.8.5. Панель управления OpenUDS

В панели управления OpenUDS можно получить информацию о различных настраиваемых разделах и услугах, например:

- «Поставщики услуг» – раздел «Журналы» в поставщиках услуг, настроенных в OpenUDS, содержит информацию о возможных ошибках;
- «Аутентификаторы» – раздел «Журналы» в аутентификаторах, настроенных в OpenUDS, содержит информацию о пользователях, которые обращались к OpenUDS (рис. 160);



Рис. 160

- «Пулы услуг» – раздел «Журналы» в пулах услуг, созданных в OpenUDS, содержит информацию об изменениях, внесенных в указанный пул, и пользователе, внесшего указанное изменение (рис. 161).

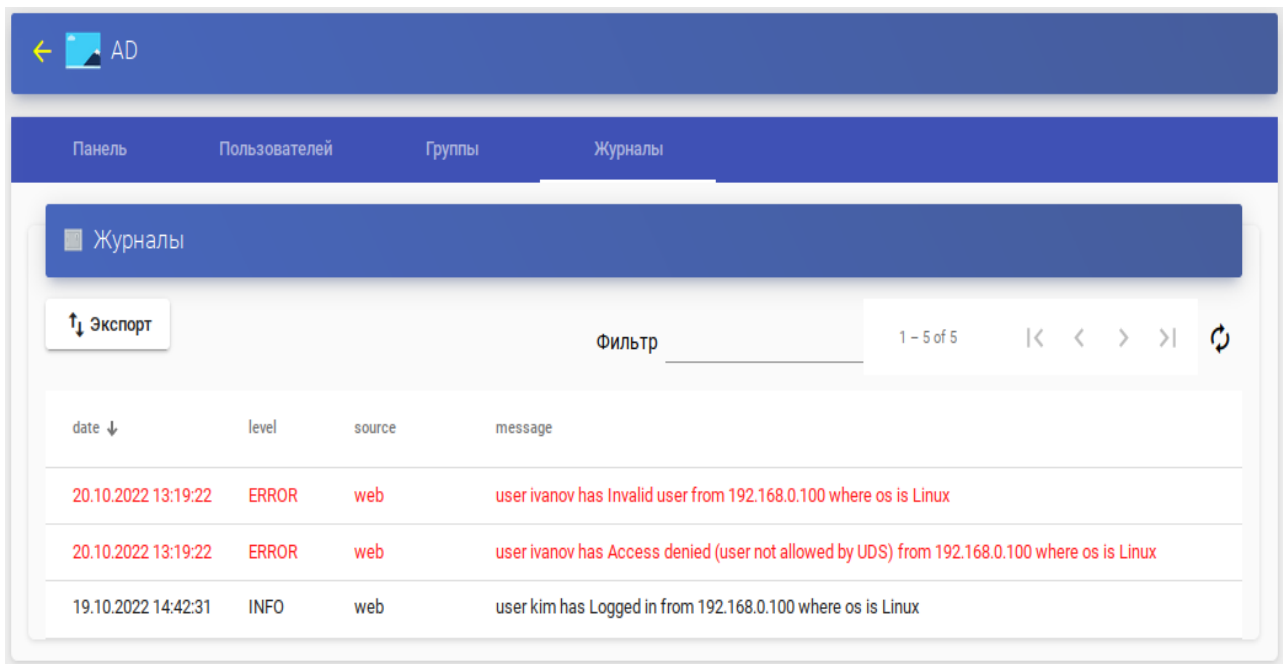

Рис. 161

В созданном пуле услуг можно получить доступ к журналам каждой развернутой машины (рис. 162).

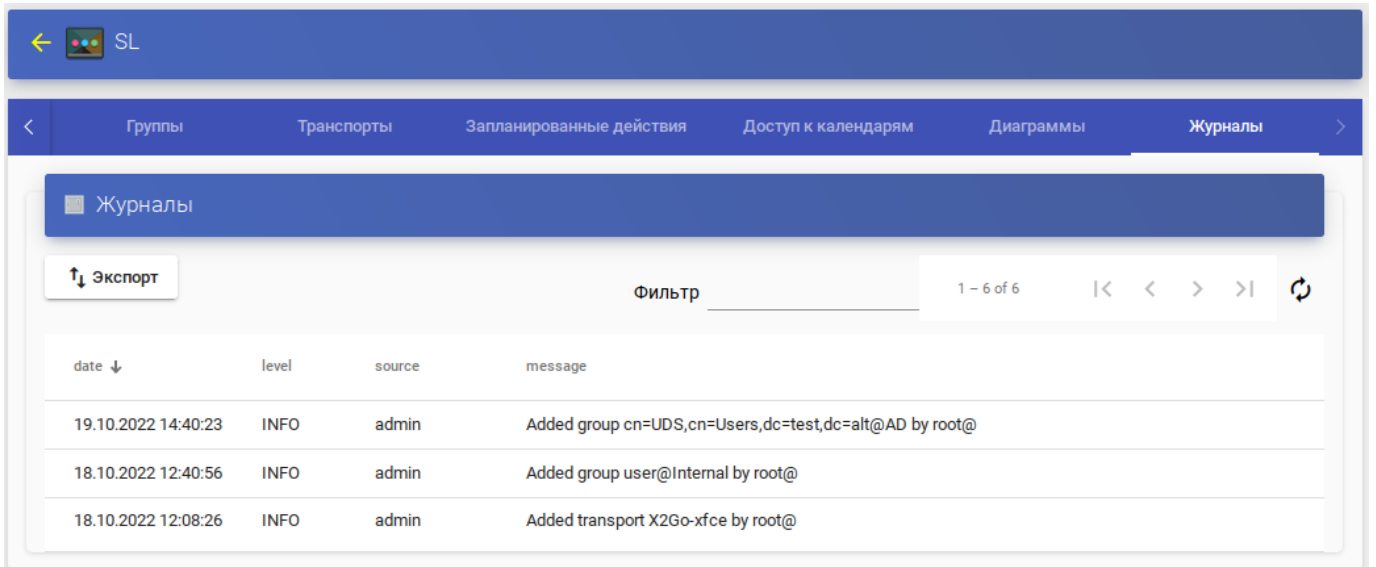

Рис. 162

9. СРЕДСТВО УПРАВЛЕНИЯ ВИРТУАЛЬНЫМИ ОКРУЖЕНИЯМИ PVE

9.1. Краткое описание возможностей

Proxmox Virtual Environment (PVE) – средство управления виртуальными окружениями на базе гипервизора KVM и системы контейнерной изоляции LXC. Основными компонентами среды являются:

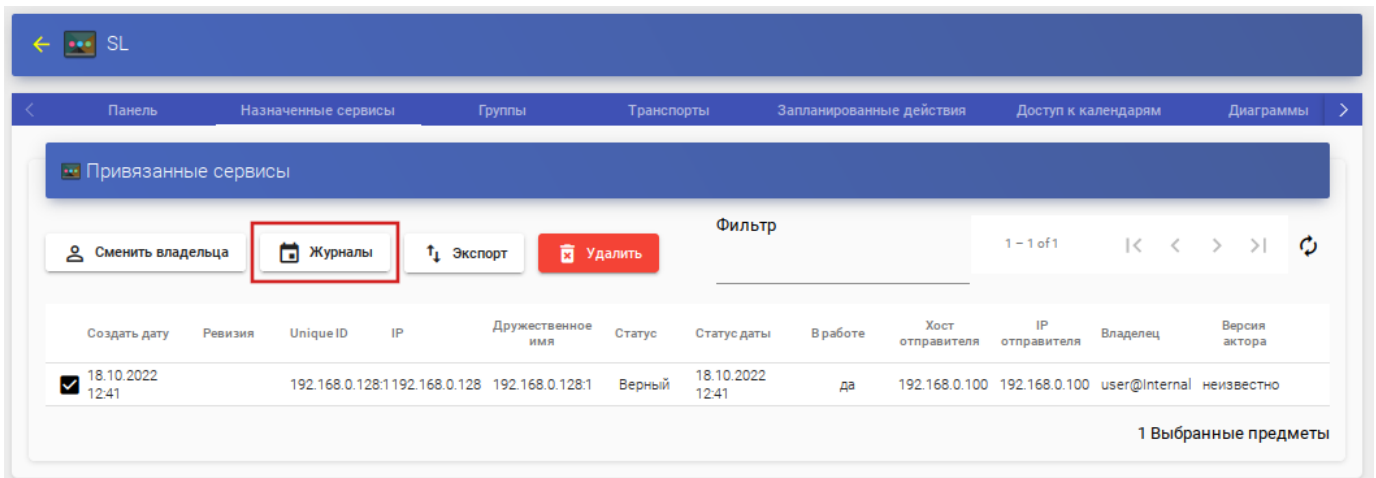
- физические серверы, на которых выполняются процессы гипервизора KVM, и процессы, работающие в контейнерах LXC;
- хранилища данных, в которых хранятся образы установочных дисков, образы дисков виртуальных машин KVM и файлы, доступные из контейнеров LXC;
- виртуальные сетевые коммутаторы, к которым подключаются сетевые интерфейсы виртуальных окружений.

PVE состоит из веб-интерфейса, распределенного хранилища данных конфигурации виртуальных окружений, а также утилит конфигурирования, работающих в командной строке. Все эти инструменты предназначены только для управления средой выполнения виртуальных окружений. За формирование среды отвечают компоненты системы, не входящие непосредственно в состав PVE. В первую очередь это сетевая и дисковая подсистемы, а также механизмы аутентификации.

9.1.1. Системные требования

Минимальные системные требования (для тестирования):

- CPU: 64 бит (Intel EMT64 или AMD64), поддержка Intel VT/AMD-V CPU/Mainboard;
- минимум 1 Гбайт ОЗУ;
- жесткий диск;
- сетевая карта.

Рекомендуемые системные требования:

- CPU: мультипроцессорный 64 бит (Intel EMT64 или AMD64), поддержка Intel VT/AMD-V CPU/Mainboard;
- минимум 2 Гбайт ОЗУ для ОС и сервисов PVE. Плюс выделенная память для гостевых систем. Для Serph или ZFS требуется дополнительная память, примерно 1 Гбайт ОЗУ на каждый Тбайт используемого хранилища;
- хранилище для ОС: аппаратный RAID;
- хранилище для VM: аппаратный RAID для локального хранилища, или non-RAID для ZFS. Также возможно совместное и распределенное хранение;
- быстрые жесткие диски 15krpm SAS, Raid10;
- сетевая карта.

П р и м е ч а н и е . Реальные системные требования определяются количеством и требованиями гостевых систем.

9.1.2. Веб-интерфейс

Веб-интерфейс PVE предназначен для решения следующих задач:

- создание, удаление, настройка виртуальных окружений;
- управление физическими серверами;
- мониторинг активности виртуальных окружений и использования ресурсов среды;
- фиксация состояний (snapshot-ы), создание резервных копий и шаблонов виртуальных окружений, восстановление виртуальных окружений из резервных копий.

Кроме решения пользовательских задач, веб-интерфейс PVE можно использовать еще и для встраивания в интегрированные системы управления – например, в панели управления хостингом. Для этого он имеет развитый RESTful API с JSON в качестве основного формата данных.

Для аутентификации пользователей веб-интерфейса можно использовать как собственные механизмы PVE, так и PAM. Использование PAM дает возможность, например, интегрировать PVE в домен аутентификации.

Так как используется кластерная файловая система (pmxcfs), можно подключиться к любому узлу для управления всем кластером. Каждый узел может управлять всем кластером.

Пользовательский интерфейс PVE состоит из четырех областей (рис. 163):

- заголовок – верхняя часть. Показывает информацию о состоянии и содержит кнопки для наиболее важных действий;
- дерево ресурсов – левая сторона. Дерево навигации, где можно выбирать конкретные объекты;
- панель контента – центральная часть. Здесь отображаются конфигурация и статус выбранных объектов;
- панель журнала – нижняя часть. Отображает записи журнала для последних задач. Чтобы получить более подробную информацию или прервать выполнение задачи, следует дважды щелкнуть левой клавишей мыши по записи журнала.



Рис. 163 – Веб-интерфейс PVE

9.1.3. Хранилище данных

В случае локальной установки PVE для размещения данных виртуальных окружений можно дополнительно ничего не настраивать и использовать локальную файловую систему сервера. Но в случае кластера из нескольких серверов имеет смысл настроить сетевую или распределенную сетевую файловую систему, обеспечивающую параллельный доступ к файлам со всех серверов, на которых выполняются процессы виртуальных окружений. В качестве таких файловых систем могут выступать, например, NFS или CEPH.

9.1.4. Сетевая подсистема

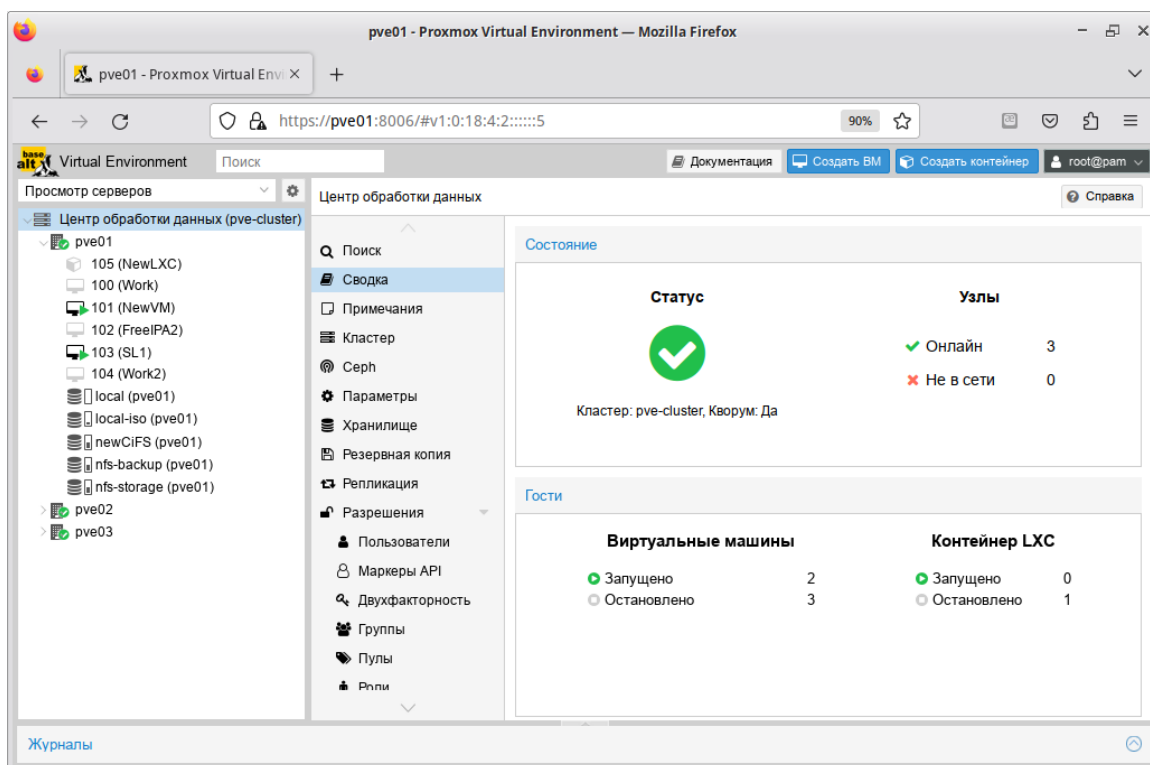
В отличие от хранилища данных, сетевая подсистема требует специальной настройки даже в случае локальной установки PVE. Это обусловлено тем, что сетевые интерфейсы виртуальных окружений должны подключаться к какому-то виртуальному устройству, обеспечивающему соединение с общей сетью передачи данных. Перед началом настройки сети следует принять решение о том, какой тип виртуализации (LXC/KVM) и какой тип подключения будет использоваться (маршрутизация/мост).

9.2. Установка и настройка PVE

9.2.1. Настройка сетевой подсистемы

На всех узлах кластера необходимо настроить Ethernet-мост.

Примечание. Мосту должно быть назначено имя `vmbr0` и оно должно быть одинаково на всех узлах.

9.2.1.1. Настройка Ethernet-моста при установке системы

Интерфейс `vmbr0` можно создать и настроить в процессе установки системы.

Для настройки Ethernet-моста следует выбрать конфигурацию «Вручную», удалить IP-адрес и шлюз по умолчанию и нажать кнопку «Создать сетевой мост...» (рис. 164).



Рис. 164 – Настройка Ethernet-моста при установке системы

В открывшемся окне необходимо в поле «Интерфейс-мост» задать имя моста `vmbri0`, в списке «Доступные интерфейсы» выбрать сетевой интерфейс и переместить его в список «Члены», в выпадающем списке «Тип моста» выбрать тип моста: «Linux Bridge» (по умолчанию) или «Open vSwitch» и нажать кнопку «Ок» (рис. 165).

Настроить сетевой интерфейс `vmbri0`: ввести имя компьютера, задать IP-адрес и нажать кнопку «Добавить», ввести адрес шлюза по умолчанию и DNS-сервера (рис. 166).

Примечания:

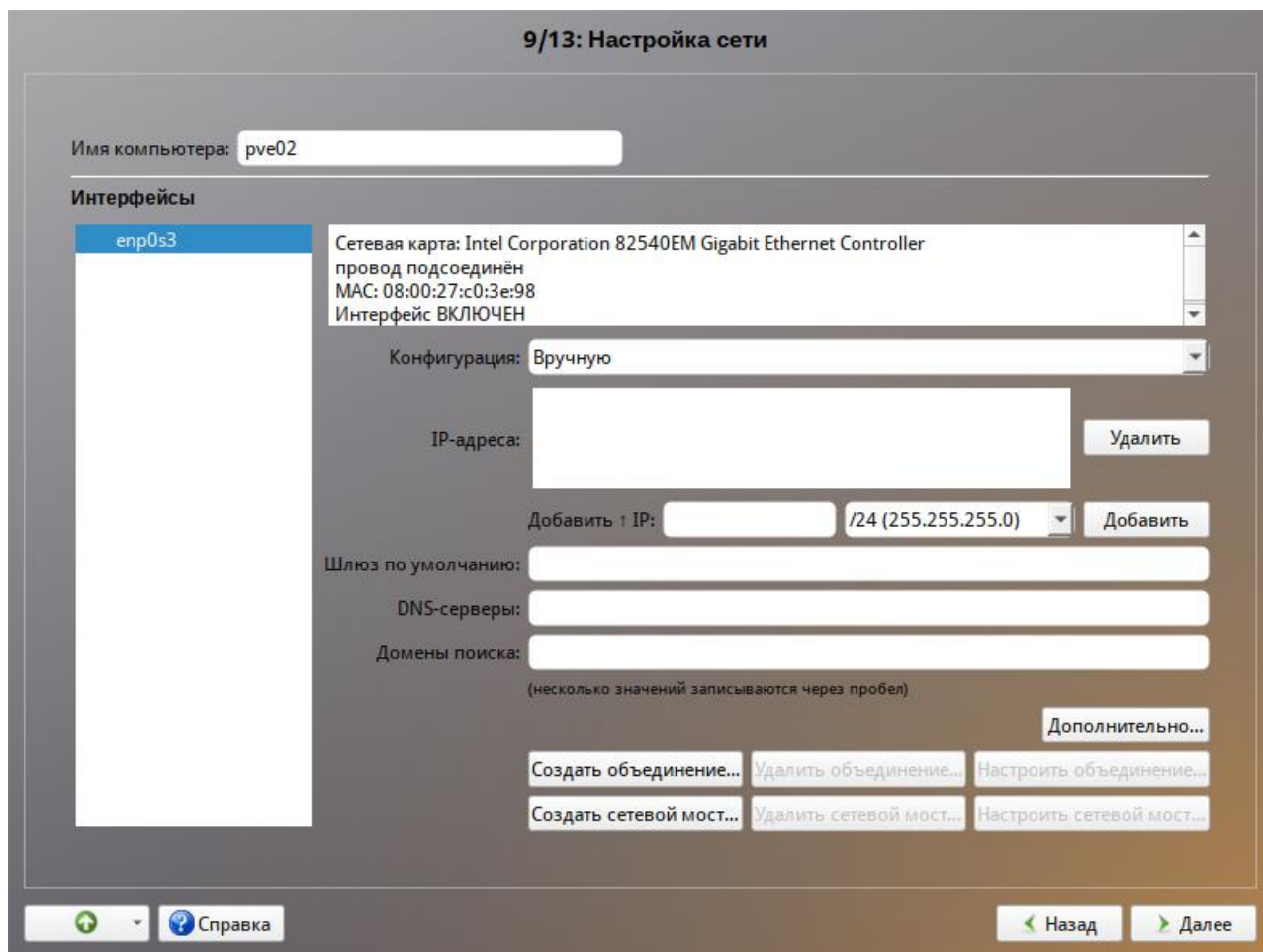
1. При установке PVE в поле «Имя компьютера» необходимо указать FQDN (полное имя с доменом). Для установки PVE должен быть указан статический IP-адрес.

2. Если в сервере есть несколько сетевых карт, то одну можно использовать для управления (на нее следует назначить IP-адрес без моста), вторую использовать только для моста, в который будут подключаться виртуальные машины. Для использования CEPH, iSCSI, NFS или другого сетевого хранилища стоит использовать третью сетевую карту, желательно 10G.



Рис. 165 – Настройка Ethernet-моста при установке системы. Выбор сетевого интерфейса



Рис. 166 – Настройка параметров сетевого интерфейса vmbr0

9.2.1.2. Настройка Ethernet-моста в командной строке

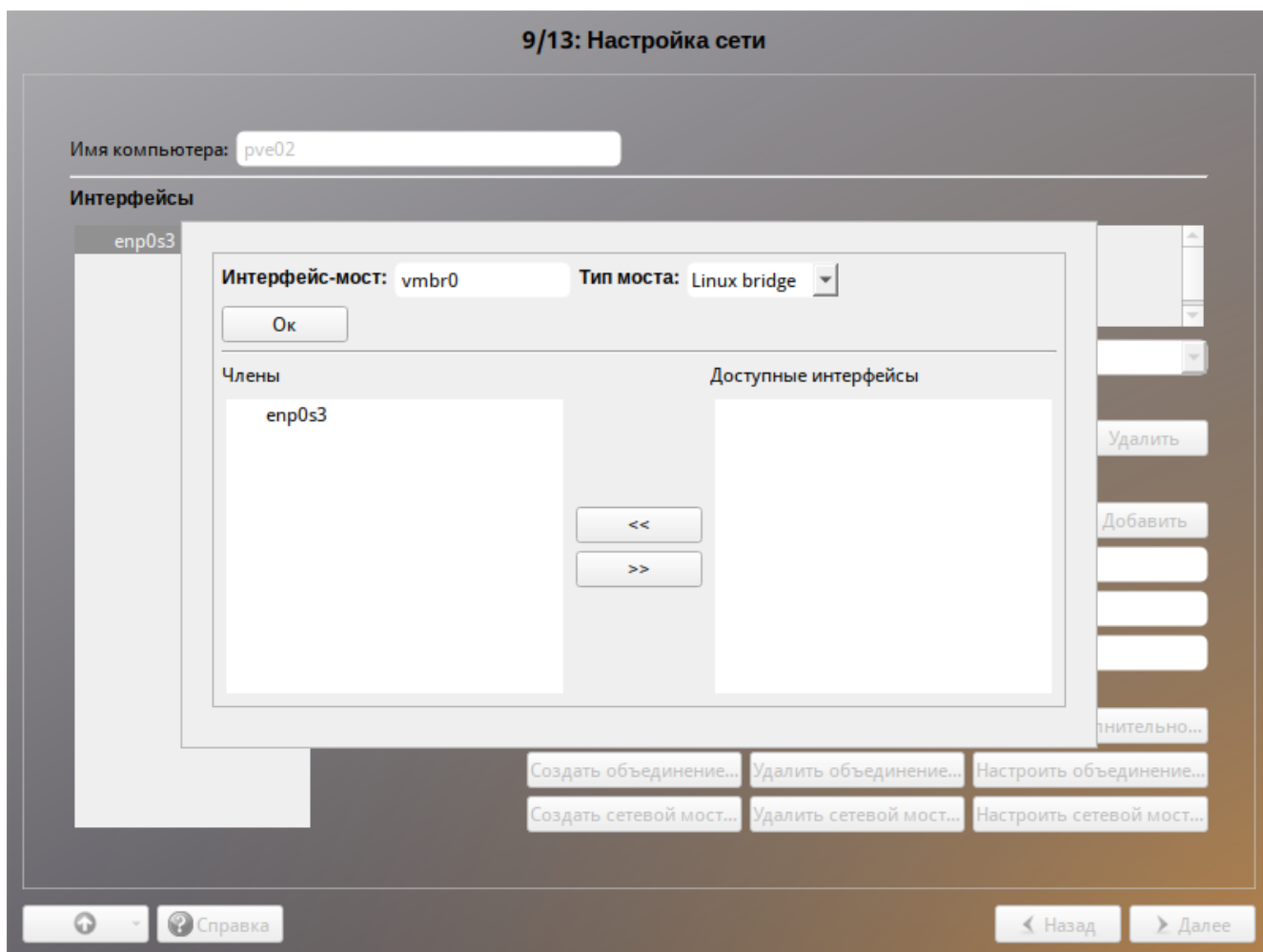
Перед настройкой Ethernet-моста (далее – моста) с помощью `etctnet` сначала необходимо убедиться, что установлен пакет `bridge-utils`. `Etctnet` использует утилиту `brctl` для настройки моста, и, если утилита не установлена, то при перезапуске системы сеть станет недоступна. Если интерфейсы, входящие в состав моста, являются единственными физически подключенными и настройка моста происходит с удаленного узла через эти интерфейсы, то требуется соблюдать осторожность, т. к. эти интерфейсы перестанут быть доступны. В случае ошибки в конфигурации потребуется физический доступ к серверу.

Для страховки, перед перезапуском сервиса `network` можно открыть еще одну консоль и запустить там, например, команду: `sleep 500 && reboot`.

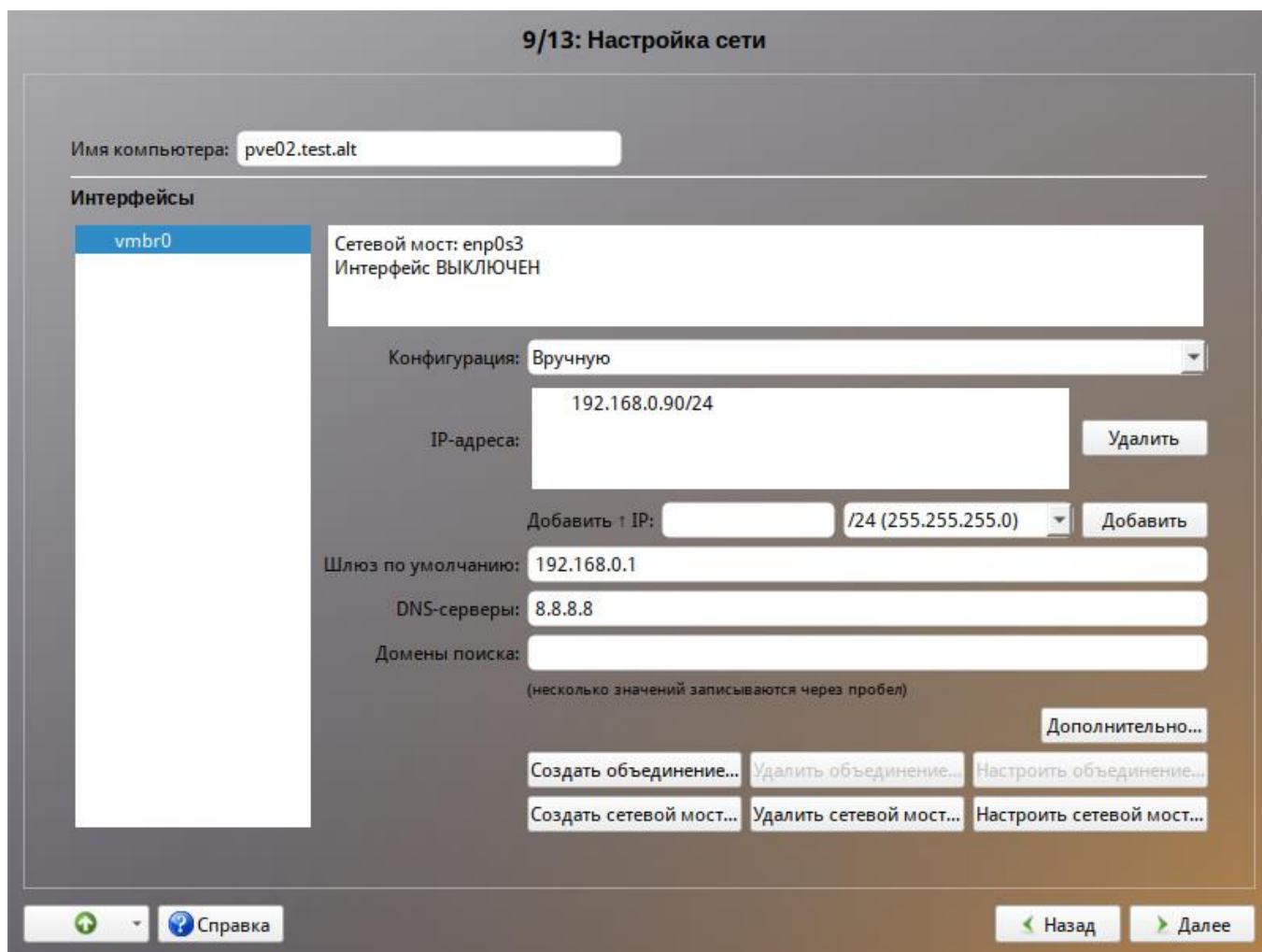
Для настройки Ethernet-моста с именем `vbr0`, следует выполнить следующие команды:

```
# mkdir /etc/net/ifaces/vbr0
# cp /etc/net/ifaces/enp0s3/* /etc/net/ifaces/vbr0/
# rm -f /etc/net/ifaces/enp0s3/{i,r}*
# cat <<EOF > /etc/net/ifaces/vbr0/options
BOOTPROTO=static
CONFIG_WIRELESS=no
CONFIG_IPV4=yes
HOST='enp0s3'
ONBOOT=yes
TYPE=bri
EOF
```

Имя интерфейса, обозначенного здесь как `enp0s3`, следует указать в соответствии с реальной конфигурацией сервера.

IP-адрес для интерфейса будет взят из `ipv4address`.

В опции `HOST` файла `options` нужно указать те интерфейсы, которые будут входить в мост. Если в него будут входить интерфейсы, которые до этого имели IP-адрес (например, `enp0s3`), то этот адрес должен быть удален (например, можно закомментировать содержимое файла `/etc/net/ifaces/enp0s3/ipv4address`).

Для того, чтобы изменения вступили в силу необходим перезапуск сервиса `network`:

```
# systemctl restart network
```

При старте сети сначала поднимаются интерфейсы, входящие в мост, затем сам мост (автоматически).

9.2.1.3. Настройка Ethernet-моста в веб-интерфейсе

Для настройки Ethernet-моста можно воспользоваться веб-интерфейсом центра управления системой (ЦУС).

Примечание. Должен быть установлен пакет `alterator-fbi` и запущены сервисы `ahttpd` и `alteratord`:

```
# apt-get install alterator-fbi
# systemctl start ahttpd
# systemctl start alteratord
```

Веб-интерфейс ЦУС доступен по адресу `https://ip-address:8080`.

Для настройки Ethernet-моста необходимо выполнить следующие действия:

- 1) в группе «Сеть» выбрать пункт «Ethernet-интерфейсы»;
- 2) удалить IP-адрес и шлюз по умолчанию (рис. 167) и нажать кнопку «Создать сетевой мост...»;
- 3) в открывшемся окне (рис. 168), задать имя моста `vmbr0`, выбрать сетевой интерфейс в списке «Доступные интерфейсы», переместить его в список «Члены» и нажать кнопку «Ок»;
- 4) настроить сетевой интерфейс `vmbr0`: ввести имя компьютера, задать IP-адрес и нажать кнопку «Добавить», ввести адрес шлюза по умолчанию и DNS-сервера (рис. 169).

Имя компьютера:

Интерфейсы

enp0s3

Сетевая карта: Intel Corporation 82540EM Gigabit Ethernet Controller
провод подсоединён
MAC: 08:00:27:19:b3:27

Версия протокола IP: IPv4 Включить

Конфигурация: Вручную

IP-адреса:

Добавить + IP: /24 (255.255.255.0)

Шлюз по умолчанию:

DNS-серверы:

Домены поиска:

(несколько значений записываются через пробел)

Рис. 167 – Настройка сети в веб-интерфейсе



Рис. 168 – Выбор сетевого интерфейса



Рис. 169 – Настройка параметров сетевого интерфейса vmbri0

9.2.2. Установка PVE

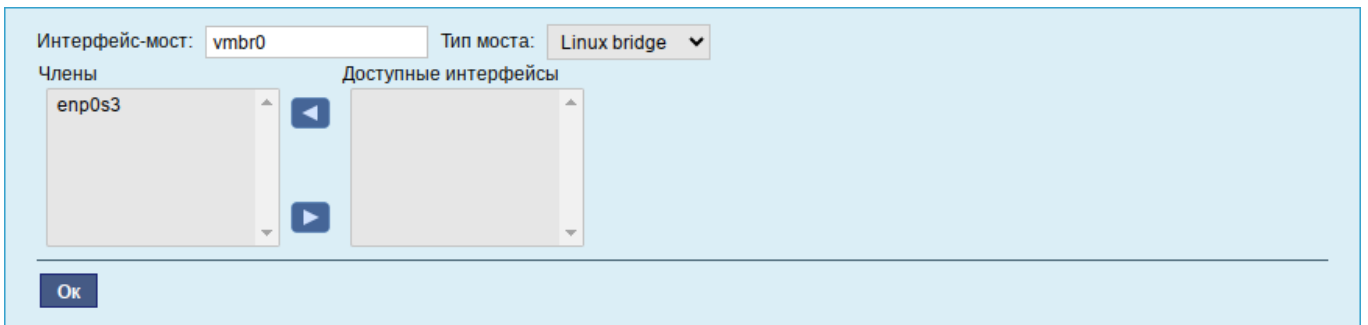
Установить пакет `pve-manager` (все необходимые компоненты при этом будут установлены автоматически):

```
# apt-get install pve-manager
```

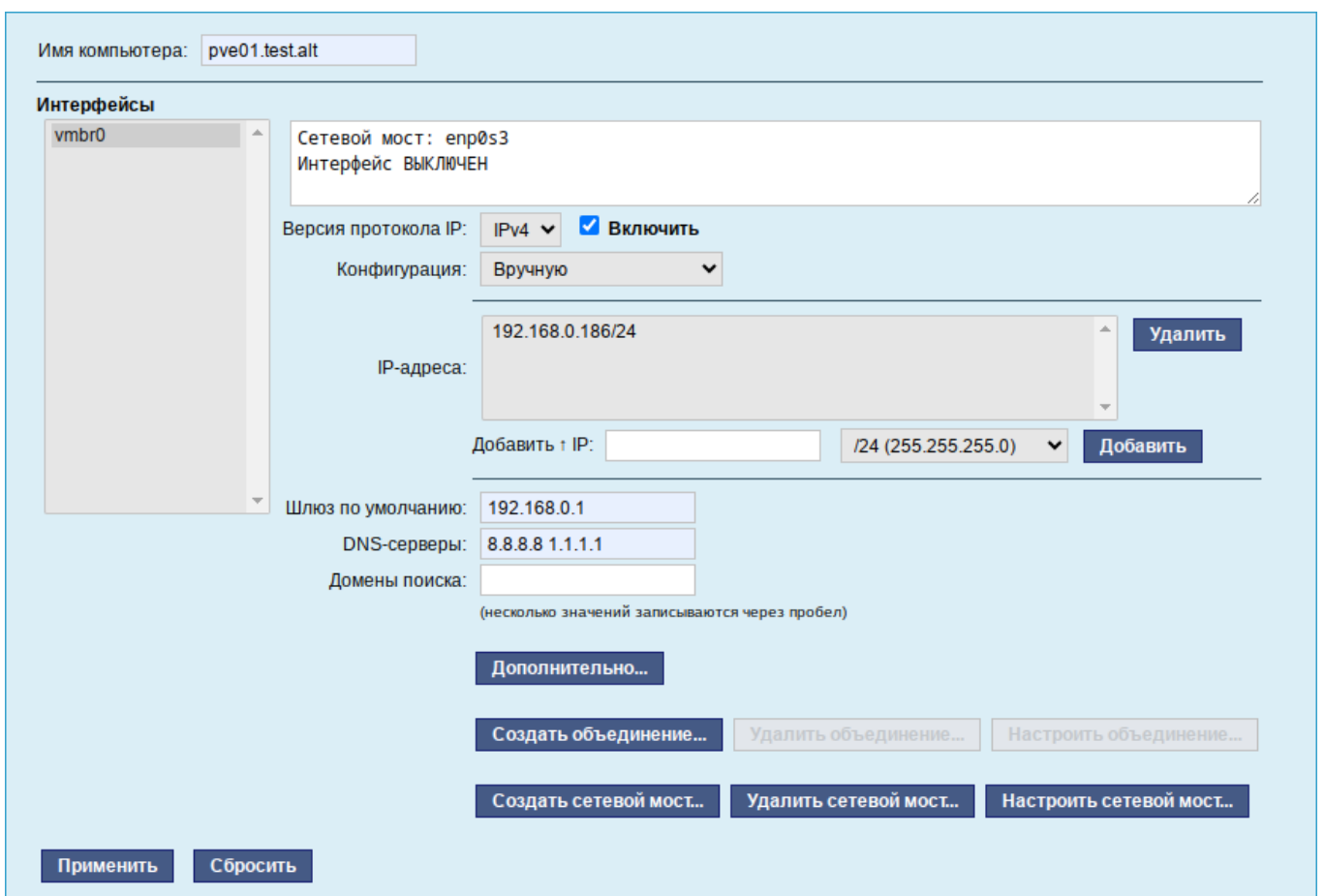
Добавить информацию об имени узла в файл `/etc/hosts`:

```
# echo "192.168.0.186 pve01.test.alt pve01" >> /etc/hosts
```

Запустить и добавить в автозагрузку службу `pve-cluster`:

```
# systemctl enable --now pve-cluster
```

Далее, запустить остальные службы и добавить их в список служб, запускаемых при старте узла:

```
# systemctl start lxc lxc-net lxc-monitor d pve-lxc-syscalld  
pvedaemon pve-firewall pvestatd pve-ha-lrm pve-ha-crm spiceproxy  
pveproxy qmeventd
```

```
# systemctl enable corosync lxc lxc-net lxc-monitor d pve-lxc-  
syscalld pve-cluster pvedaemon pve-firewall pvestatd pve-ha-lrm pve-  
ha-crm spiceproxy pveproxy pve-guests qmeventd
```

Веб-интерфейс PVE будет доступен по адресу `https://<имя-компьютера>:8006`. Потребуется пройти аутентификацию (логин по умолчанию: `root`, пароль указывается в процессе установки ОС) (рис. 170).



Рис. 170 – Аутентификация в веб-интерфейсе PVE

9.3. Создание кластера PVE

Рекомендации:

- все узлы должны иметь возможность подключаться друг к другу через UDP порты 5404 и 5405;
- дата и время должны быть синхронизированы;
- между узлами используется SSH туннель на 22 TCP порту;
- если необходимо обеспечение высокой доступности (High Availability), необходимо иметь как минимум три узла для организации кворума. На всех узлах должна быть установлена одна версия PVE;
- рекомендуется использовать выделенный сетевой адаптер для трафика кластера, особенно если используется общее хранилище.

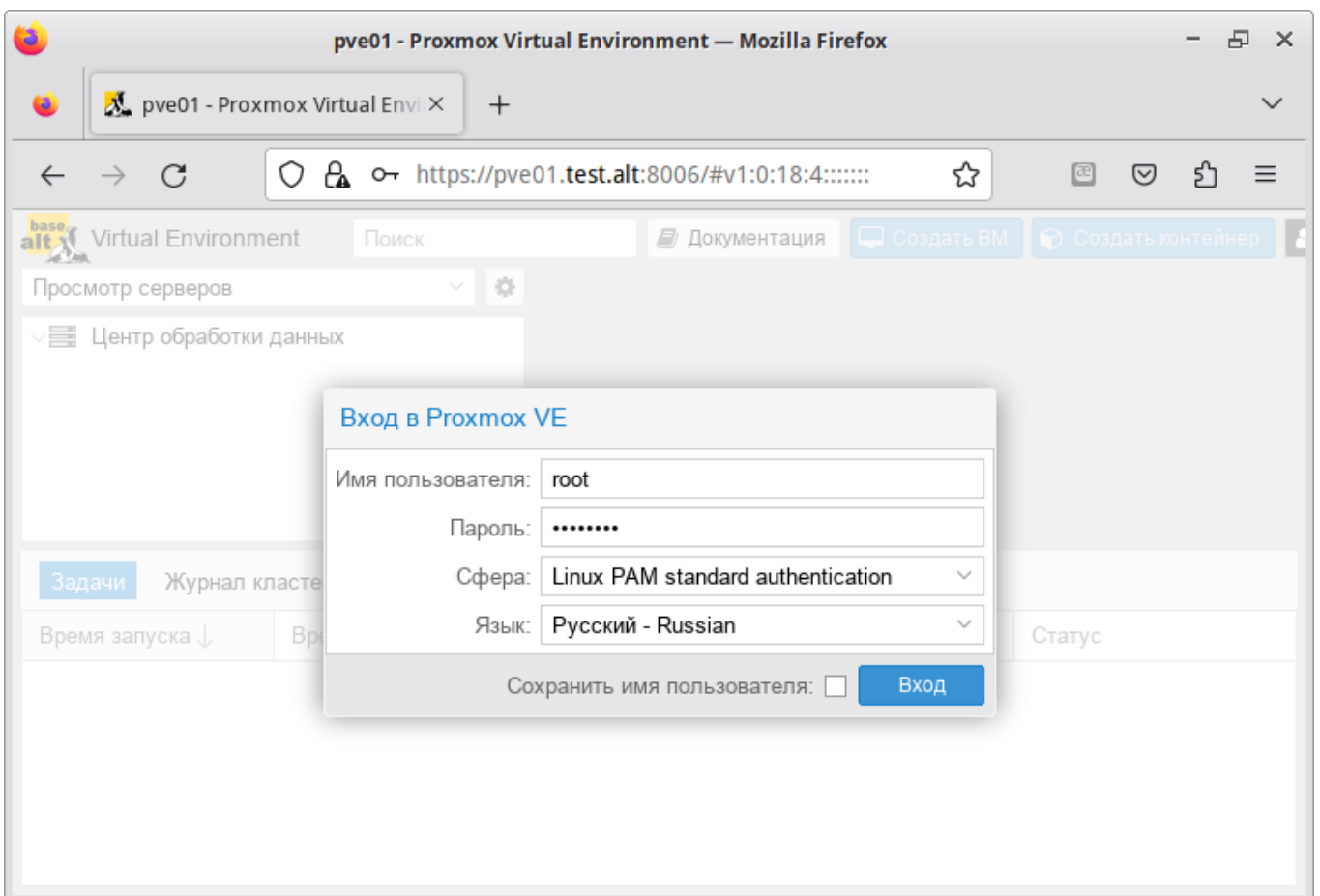
PVE кластер может состоять из двух и более серверов.

Кластер не создается автоматически на только что установленном узле PVE.

В настоящее время создание кластера может быть выполнено либо в консоли (вход через ssh), либо в веб-интерфейсе.

Примечание. PVE при создании кластера включает парольную аутентификацию для root в sshd. В целях повышения безопасности, после включения всех серверов в кластер, рекомендуется отключить парольную аутентификацию для root в sshd:

```
# control sshd-permit-root-login without_password
# systemctl restart sshd
```

При добавлении в кластер нового сервера, можно временно включить парольную аутентификацию:

```
# control sshd-permit-root-login enabled
# systemctl restart sshd
```

А после того как сервер будет добавлен, снова отключить.

Кластеры используют ряд определенных портов для различных функций (таблица 8). Важно обеспечить доступность этих портов и отсутствие их блокировки межсетевыми экранами.

Т а б л и ц а 8 – Используемые порты

Порт	Функция
TCP 8006	Веб-интерфейс PVE
TCP 5900-5999	Доступ к консоли VNC
TCP 3128	Доступ к консоли SPICE
TCP 22	SSH доступ
UDP 5404, 5405	Широковещательный CMAN для применения настроек кластера

9.3.1. Настройка узлов кластера

PVE должен быть установлен на всех узлах. Следует убедиться, что каждый узел установлен с окончательным именем хоста и IP-конфигурацией. Изменение имени хоста и IP-адреса невозможно после создания кластера.

Необходимо обеспечить взаимно однозначное прямое и обратное преобразование имен для всех узлов кластера. Крайне желательно использовать DNS, в крайнем случае, можно обойтись соответствующими записями в локальных файлах `/etc/hosts`:

```
# echo "192.168.0.186 pve01.test.alt pve01" >> /etc/hosts
# echo "192.168.0.90 pve02.test.alt pve02" >> /etc/hosts
# echo "192.168.0.70 pve03.test.alt pve03" >> /etc/hosts
```

Примечание. В PVE это можно сделать в панели управления: выбрать узел, перейти в «Система» → «Хосты», добавить все узлы, которые будут включены в состав кластера (рис. 171).

Примечание. Имя машины не должно присутствовать в файле `/etc/hosts` разрешающимся в `127.0.0.1`.

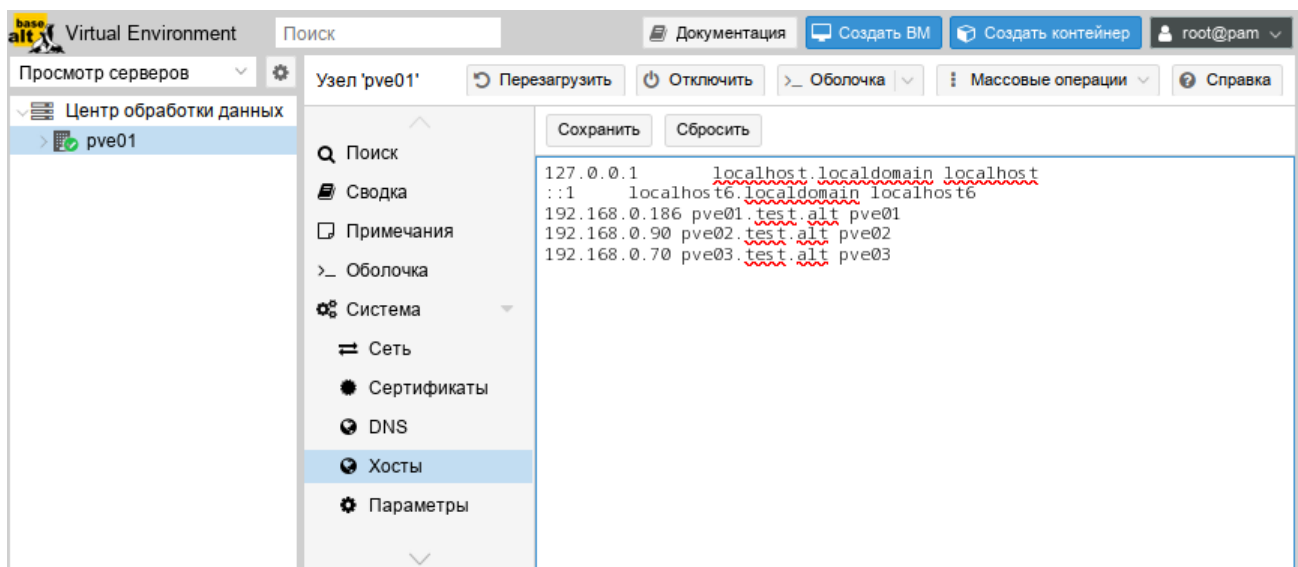
Рис. 171 – Редактирование записей в файле `/etc/hosts`

9.3.2. Создание кластера в веб-интерфейсе

Для создания кластера необходимо выполнить следующие действия:

- 1) в панели управления любого узла кластера выбрать «Центр обработки данных» → «Кластер» и нажать кнопку «Создать кластер» (рис. 172);
- 2) в открывшемся окне, задать название кластера, выбрать IP-адрес интерфейса, на котором узел кластера будет работать, и нажать кнопку «Создать» (рис. 173);
- 3) при успешном создании кластера будет выведена соответствующая информация (рис. 174).



Рис. 172 – Создание кластера в веб-интерфейсе



Рис. 173 – Создание кластера в веб-интерфейсе. Название кластера

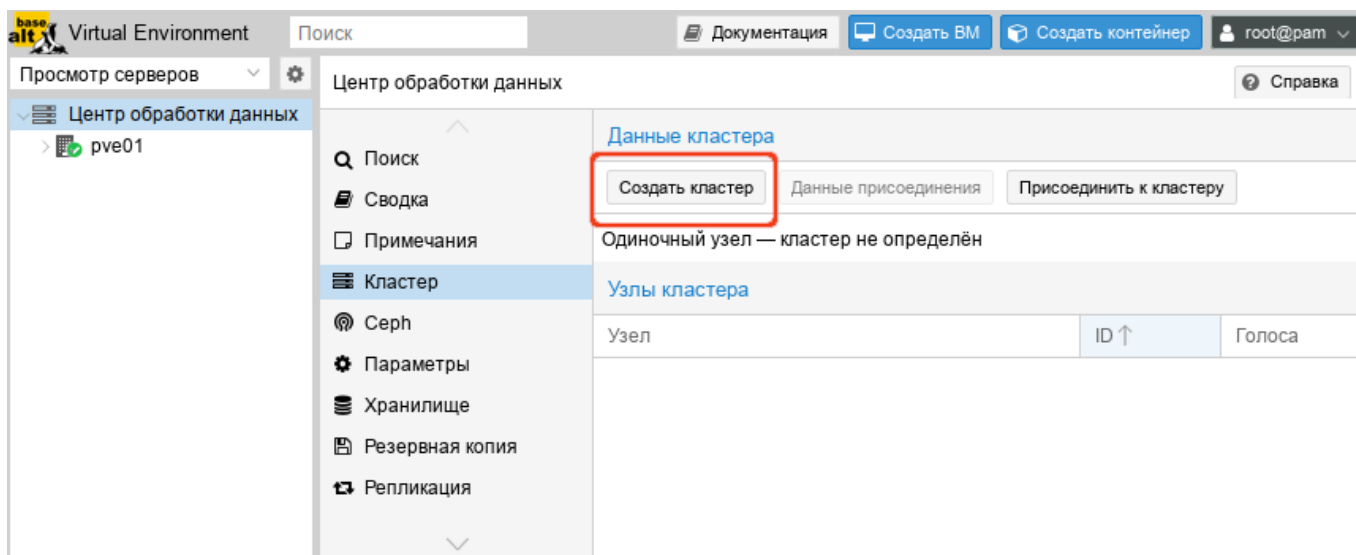

Рис. 174 – Информация о создании кластера

Для добавления узла в кластер необходимо выполнить следующие действия:

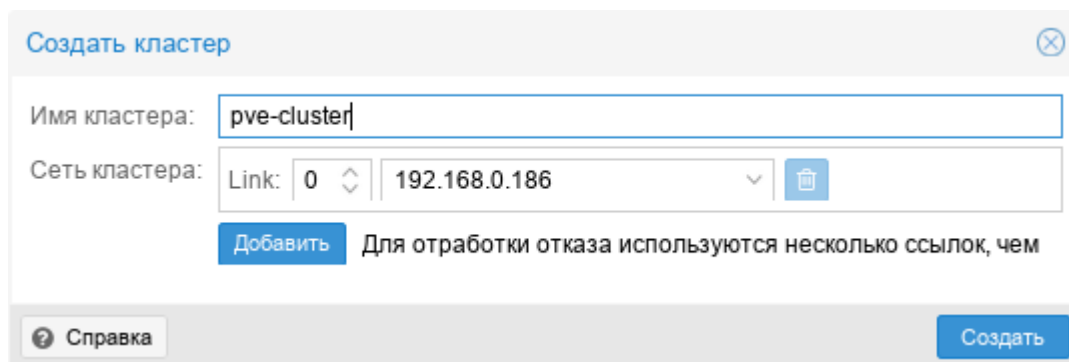
- 1) в панели управления узла, на котором был создан кластер, выбрать «Центр обработки данных» → «Кластер» и нажать кнопку «Данные присоединения» (рис. 175);
- 2) в открывшемся окне, нажав кнопку «Копировать данные» (рис. 176), скопировать данные присоединения;
- 3) перейти в панель управления узла, который следует присоединить к кластеру. Выбрать пункт «Центр обработки данных» → «Кластер» и нажать кнопку «Присоединить к кластеру» (рис. 177);
- 4) в поле «Данные присоединения» вставить данные присоединения, поля «Адрес сервера» и «Отпечаток» при этом будут заполнены автоматически. В поле «Пароль» ввести пароль пользователя root первого узла (рис. 178) и нажать кнопку «Присоединить <имя кластера>»;
- 5) через несколько минут, после завершения репликации всех настроек, узел будет подключен к кластеру (рис. 179).

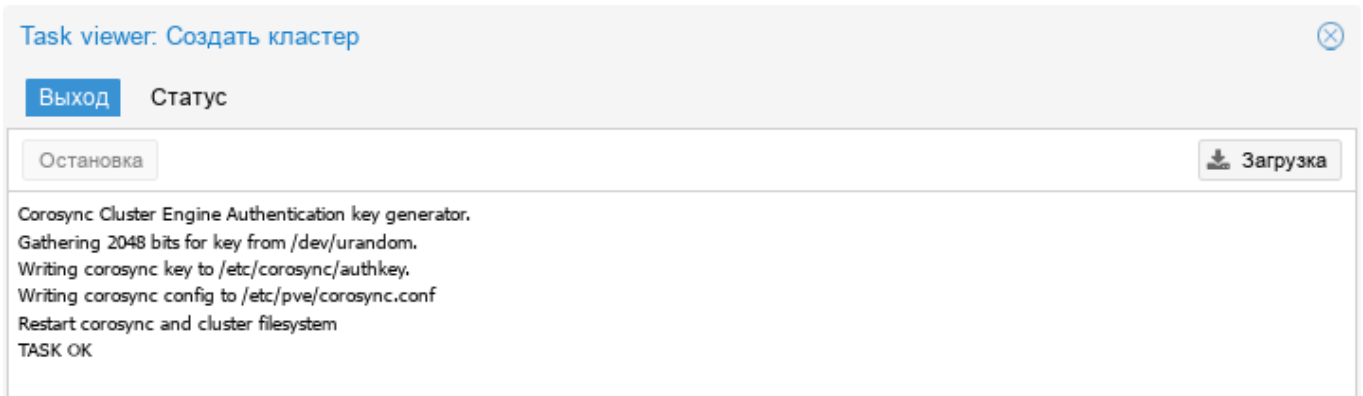

Рис. 175 – Создание кластера в веб-интерфейсе. Получить данные присоединения



Рис. 176 – Создание кластера в веб-интерфейсе. Данные присоединения

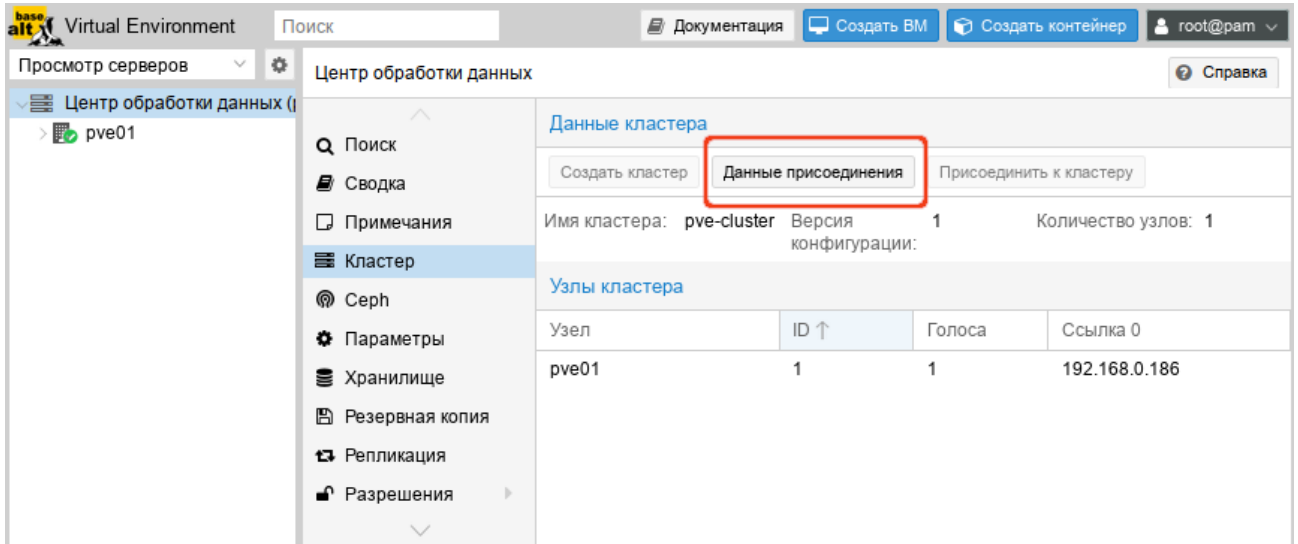

Рис. 177 – Узел, который следует присоединить к кластеру

Присоединение к кластеру

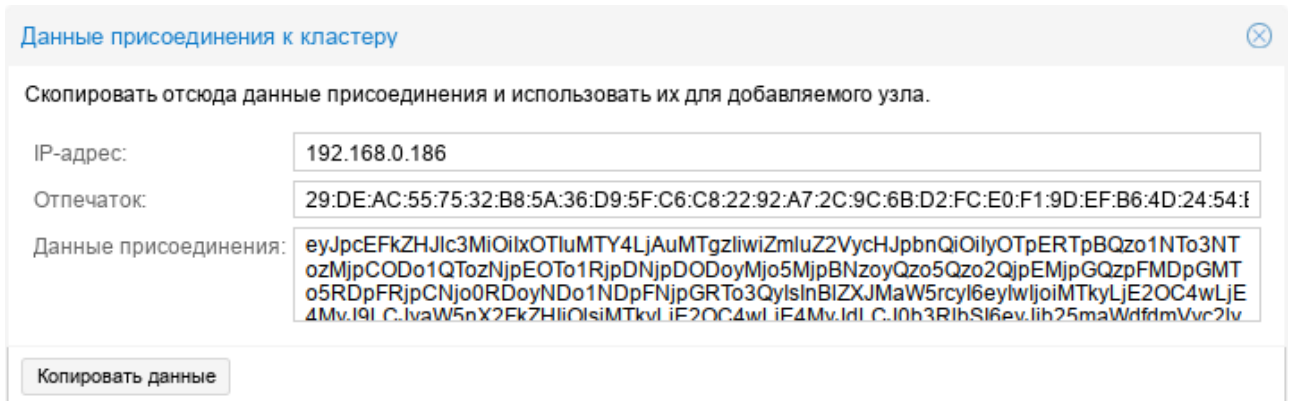
Быстрое подключение: вставьте скопированные данные присоединения к кластеру и введите пароль.

Данные: `NDo1NDpFNjpGRTo3QyIsInBIZXJMaW5rcyl6eytwljoiMTkyLjE2OC4wLjE4MyJdLCJ0b3RlbiSl6eyJjb25maWdfdmVyc2lvcil6ljlEiLcJpcF92ZXJzaW9uUljoiaXB2NC02IiwidmVyc2lvcil6ljlEiLcJpbHVzdGVyX25hbWUiOiJwdmUtY2x1c3RlcilInlNY2F1dGgiOiJvbiBslmludGVyZmFzSl6eylwlp7ImxpbmtudW1iZXliOilwIn19LCJsaW5rX21vZGUiOiJwYXNzaXZlIn19`

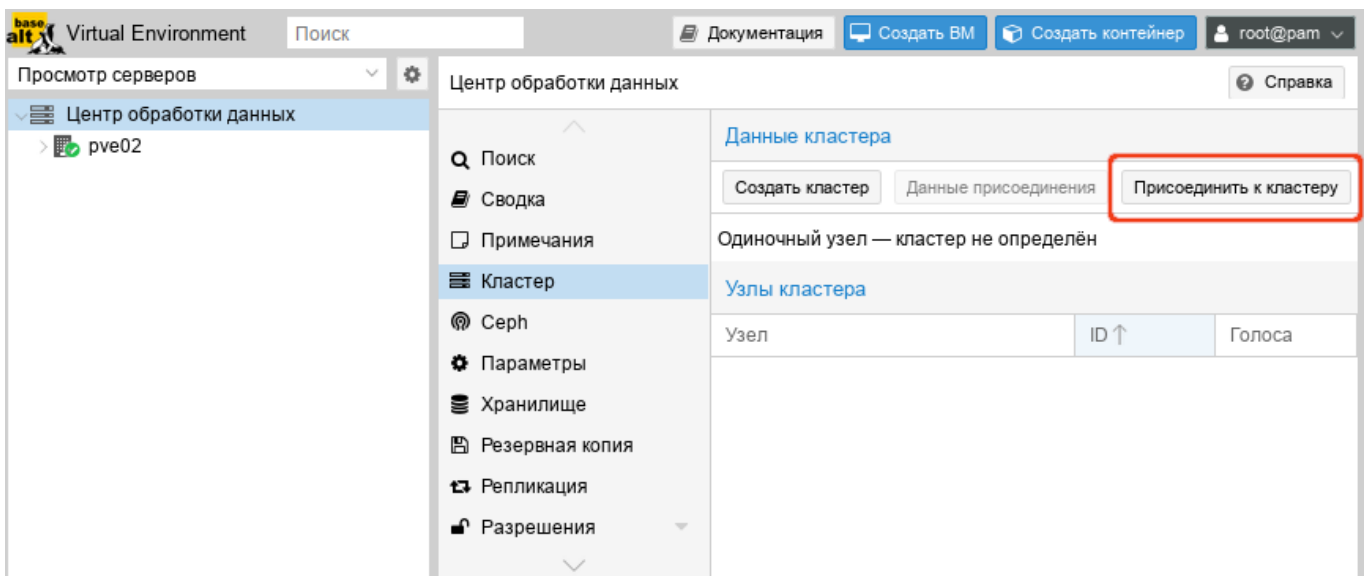
Адрес однорангового узла: Пароль:

Отпечаток:

Сеть кластера: Link: 0 адрес ссылки однорангового узла: 192.168.0.186

[Справка](#) [Присоединить 'pve-cluster'](#)

Рис. 178 – Присоединение узла к кластеру

Virtual Environment Поиск

Документация Создать VM Создать контейнер root@pam

Просмотр серверов

Центр обработки данных (pve-cluster)

- pve01
- pve02

Центр обработки данных

Данные кластера

Создать кластер Данные присоединения Присоединить к кластеру

Имя кластера: pve-cluster Версия: 2 Количество узлов: 2
конфигурации:

Узлы кластера

Узел	ID ↑	Голоса	Ссылка 0
pve01	1	1	192.168.0.186
pve02	2	1	192.168.0.90

Рис. 179 – Узлы кластера в веб-интерфейсе

Сразу после инициализации кластера, в пределах каждого из узлов, доступно одно локальное хранилище данных (рис. 180).

Virtual Environment Поиск

Документация Создать VM Создать контейнер root@pam

Просмотр серверов

Центр обработки данных (pve-cluster)

- pve01
- pve02
 - local (pve02)
- pve03

Центр обработки данных

Поиск:

Тип ↑	Описание	Используй...	Используй...	Ис
node	pve01	26.8 %	15.5 %	0.8
node	pve02	29.2 %	75.4 %	2.5
node	pve03	26.8 %	78.1 %	2.1
storage	local (pve01)	5.7 %		
storage	local (pve02)	3.6 %		
storage	local (pve03)	3.2 %		

Рис. 180 – Узлы кластера и локальные хранилища данных

9.3.3. Создание кластера в консоли

Команда, создания кластера:

```
# pvecm create <cluster_name>
```

На «головном» узле кластера необходимо выполнить команду инициализации конкретного кластера PVE, в данном примере – «pve-cluster»:

```
# systemctl start pve-cluster
# pvecm create pve-cluster
```

Проверка:

```
# pvecm status
Cluster information
```

```
-----
```

```
Name:                pve-cluster
Config Version:     1
Transport:          knet
Secure auth:        on
```

```
Quorum information
```

```
-----
```

```
Date:                Tue Aug 22 09:06:24 2023
Quorum provider:    corosync_votequorum
Nodes:              1
Node ID:            0x00000001
Ring ID:            1.d6
Quorate:            Yes
```

```
Votequorum information
```

```
-----
```

```
Expected votes:     1
Highest expected:   1
Total votes:        1
Quorum:             1
Flags:              Quorate
```

```
Membership information
```

```
-----
```

Nodeid	Votes	Name
0x00000001	1	192.168.0.186 (local)

Команда создания кластера создает файл настройки

/etc/pve/corosync.conf. По мере добавления узлов в кластер файл настройки будет автоматически пополняться информацией об узлах.

Команда, для добавления узла в кластер:

```
# pvecm add <existing_node_in_cluster>
```

где `existing_node_in_cluster` – адрес уже добавленного узла (рекомендуется указывать самый первый).

Для добавления узлов в кластер, необходимо на «подчиненных» узлах выполнить команду:

```
# pvecm add pve01
```

где `pve01` – имя или IP-адрес «головного» узла.

При добавлении узла в кластер, потребуется ввести пароль администратора главного узла кластера:

```
# pvecm add pve01
```

```
Please enter superuser (root) password for 'pve01': ***  
Establishing API connection with host 'pve01'
```

```
Login succeeded.
```

```
Request addition of this node
```

```
Join request OK, finishing setup locally
```

```
stopping pve-cluster service
```

```
backup old database to '/var/lib/pve-cluster/backup/config-  
1625747072.sql.gz'
```

```
waiting for quorum...OK
```

```
(re)generate node files
```

```
generate new node certificate
```

```
merge authorized SSH keys and known hosts
```

```
generated new node certificate, restart pveproxy and pvedaemon  
services
```

```
successfully added node 'pve03' to cluster.
```

После добавления узлов в кластер, файл настройки кластера в `/etc/pve/corosync.conf` должен содержать информацию об узлах кластера.

9.3.4. Удаление узла из кластера

Перед удалением узла из кластера необходимо переместить все ВМ с этого узла, а также убедиться, что нет никаких локальных данных или резервных копий, которые необходимо сохранить.

Для удаления узла из кластера необходимо выполнить следующие шаги:

- 1) войти в узел кластера не подлежащий удалению;

- 2) ввести команду `pvecm nodes`, чтобы определить идентификатор узла, который следует удалить:

```
# pvecm nodes
Membership information
-----
Nodeid      Votes Name
    1         1 pve01 (local)
    2         1 pve02
    3         1 pve03
```

- 3) выключить подлежащий удалению узел (в данном случае `pve02`);

- 4) удалить узел из кластера, выполнив команду:

```
# pvecm delnode pve02
```

- 5) проверить, что узел удален (команда отобразит список узлов кластера без удаленного узла):

```
# pvecm nodes
Membership information
-----
Nodeid      Votes Name
    1         1 pve01 (local)
    3         1 pve03
```

Если необходимо вернуть удаленный узел обратно в кластер, следует выполнить следующие действия:

- переустановить PVE на этом узле (это гарантирует, что все секретные ключи кластера/ssh и любые данные конфигурации будут уничтожены);
- присоединиться к кластеру.

9.3.5. Кластерная файловая система PVE (pmxcfs)

Кластерная файловая система PVE (pmxcfs) – это файловая система на основе базы данных для хранения файлов конфигурации виртуальных окружений, реплицируемая в режиме реального времени на все узлы кластера с помощью `corosync`. Эта файловая система используется для хранения всех конфигурационных файлов, связанных с PVE.

Хотя файловая система хранит все данные в базе данных на диске, копия данных находится в оперативной памяти, что накладывает ограничение на максимальный размер данных, который в настоящее время составляет 30 Мбайт.

Преимущества файловой системы `pmxcfs`:

- мгновенная репликация и обновление конфигурации на все узлы в кластере;
- исключается вероятность дублирования идентификаторов виртуальных машин;
- в случае развала кворума в кластере, файловая система становится доступной только для чтения.

Все файлы и каталоги принадлежат пользователю `root` и имеют группу `www-data`. Только `root` имеет права на запись, но пользователи из группы `www-data` могут читать большинство файлов. Файлы в каталогах `/etc/pve/priv/` и `/etc/pve/nodes/${NAME}/priv/` доступны только `root`.

Файловая система смонтирована в `/etc/pve/`.

9.4. Системы хранения

Образы ВМ могут храниться в одном или нескольких локальных хранилищах, или в общем (совместно используемом) хранилище, например, NFS или iSCSI (NAS, SAN). Ограничений нет, можно настроить столько хранилищ, сколько необходимо.

В кластерной среде PVE наличие общего хранилища не является обязательным, однако оно делает управление хранением более простой задачей.

Преимущества общего хранилища:

- миграция ВМ в реальном масштабе времени;
- плавное расширение пространства хранения с множеством узлов;
- централизованное резервное копирование;
- многоуровневое кэширование данных;
- централизованное управление хранением.

9.4.1. Типы хранилищ в PVE

Существует два основных типа хранилищ:

- файловые хранилища – хранят данные в виде файлов. Технологии хранения на уровне файлов обеспечивают доступ к полнофункциональной файловой системе (POSIX). В целом они более гибкие, чем любое хранилище на уровне блоков, и позволяют хранить контент любого типа;
- блочное хранилище – позволяет хранить большие необработанные образы. Обычно в таких хранилищах невозможно хранить другие файлы (ISO-образы, резервные копии, и т. д.). Большинство современных реализаций хранилищ на уровне блоков поддерживают моментальные снимки и клонирование. RADOS и GlusterFS являются распределенными системами, реплицирующими данные хранилища на разные узлы.

Хранилищами данных удобно управлять через веб-интерфейс. В качестве бэкенда хранилищ PVE может использовать:

- 1) сетевые файловые системы, в том числе распределенные: NFS, CEPH, GlusterFS;
- 2) локальные системы управления дисковыми томами: LVM, ZFS;
 - удаленные (iSCSI) и локальные дисковые тома;
 - локальные дисковые каталоги.

Доступные типы хранилищ приведены в таблице 9.

Т а б л и ц а 9 – Доступные типы хранилищ

Хранилище	PVE тип	Уровень	Общее (shared)	Снимки (snapshots)
Каталог	dir	файл	нет	нет (возможны в формате qcow2)
BTRFS	btrfs	файл	нет	да
NFS	nfs	файл	да	нет (возможны в формате qcow2)
CIFS	cifs	файл	да	нет (возможны в формате qcow2)
GlusterFS	glusterfs	файл	да	нет (возможны в формате qcow2)
CephFS	cephfs	файл	да	да
LVM	lvm	блок	нет	нет

Окончание таблицы 9

Хранилище	PVE тип	Уровень	Общее (shared)	Снимки (snapshots)
LVM-thin	lvmthin	блок	нет	да
iSCSI/kernel	iscsi	блок	да	нет
iSCSI/libiscsi	iscsidirect	блок	да	нет
Ceph/RBD	rbd	блок	да	да
Proxmox Backup	pbs	файл/блок	да	-

9.4.2. Конфигурация хранилища

Вся связанная с PVE информация о хранилищах хранится в файле `/etc/pve/storage.cfg`. Поскольку этот файл находится в `/etc/pve/`, он автоматически распространяется на все узлы кластера. Таким образом, все узлы имеют одинаковую конфигурацию хранилища.

Примечание. Файл `/etc/pve/storage.cfg` по умолчанию генерируется при создании пользователя.

Совместное использование конфигурации хранилища имеет смысл для общего хранилища, поскольку одно и то же «общее» хранилище доступно для всех узлов. Но также полезно для локальных типов хранения. В этом случае такое локальное хранилище доступно на всех узлах, но оно физически отличается и может иметь совершенно разное содержимое.

Каждое хранилище имеет `<тип>` и уникально идентифицируется своим `<STORAGE_ID>`. Конфигурация хранилища выглядит следующим образом:

```
<type>: <STORAGE_ID>
    <property> <value>
    <property> <value>
    ...
```

Строка `<type>: <STORAGE_ID>` определяет хранилище, затем следует список свойств.

Пример файла `/etc/pve/storage.cfg`:

```
# cat /etc/pve/storage.cfg
dir: local
```

```

path /var/lib/vz
content images,rootdir,iso,snippets,vztmpl
maxfiles 0

nfs: nfs-storage
export /export/storage
path /mnt/nfs-vol
server 192.168.0.105
content images,iso,backup,vztmpl
options vers=3,nolock,tcp

```

В данном случае файл содержит описание специального хранилища local, которое ссылается на каталог /var/lib/vz и NFS хранилище nfs-storage.

Некоторые параметры являются общими для разных типов хранилищ (таблица 10).

Т а б л и ц а 10 – Параметры хранилищ

Свойство	Описание
nodes	Список узлов кластера, где хранилище можно использовать/доступно. Можно использовать это свойство, чтобы ограничить доступ к хранилищу.
content	Хранилище может поддерживать несколько типов содержимого. Это свойство указывает, для чего используется это хранилище. Доступные опции: <ul style="list-style-type: none"> - images – образы виртуальных дисков; - rootdir – данные контейнеров; - vztmpl – шаблоны контейнеров; - backup – резервные копии (vzdump); - iso – ISO-образы; - snippets – файлы сниппетов.
shared	Пометить хранилище как общее.
disable	Отключить хранилище.
maxfiles	Устарело, следует использовать свойство prune-backups. Максимальное количество файлов резервных копий на ВМ.
prune-backups	Варианты хранения резервных копий.
format	Формат образа по умолчанию (raw qcow2 vmdk).

9.4.3. Работа с хранилищами в PVE

9.4.3.1. Использование командной строки

Утилита `pvesm` (PVE Storage Manager), позволяет выполнять общие задачи управления хранилищами.

Команды добавления (подключения) хранилища:

```
# pvesm add <TYPE> <STORAGE_ID> <OPTIONS>
# pvesm add dir <STORAGE_ID> --path <PATH>
# pvesm add nfs <STORAGE_ID> --path <PATH> --server <SERVER> --export <EXPORT>
# pvesm add lvm <STORAGE_ID> --vgname <VGNAME>
# pvesm add iscsi <STORAGE_ID> --portal <HOST[:PORT]> --target <TARGET>
```

Отключить хранилище:

```
# pvesm set <STORAGE_ID> --disable 1
```

Включить хранилище:

```
# pvesm set <STORAGE_ID> --disable 0
```

Для того чтобы изменить/установить опции хранилища можно, выполнить команды:

```
# pvesm set <STORAGE_ID> <OPTIONS>
# pvesm set <STORAGE_ID> --shared 1
# pvesm set local --format qcow2
# pvesm set <STORAGE_ID> --content iso
```

Удалить хранилище (при этом никакие данные не удаляются, удаляется только конфигурация хранилища):

```
# pvesm remove <STORAGE_ID>
```

Команда выделения тома:

```
# pvesm alloc <STORAGE_ID> <VMID> <name> <size> [--format <raw|qcow2>]
```

Выделить том 4 Гбайт в локальном хранилище (имя будет сгенерировано):

```
# pvesm alloc local <VMID> '' 4G
```

Освободить место (уничтожает все данные тома):

```
# pvesm free <VOLUME_ID>
```

Вывести список хранилищ:

```
# pvesm status
```

Вывести список содержимого хранилища:

```
# pvesm list <STORAGE_ID> [--vmid <VMID>]
```

9.4.3.2. Добавление хранилища в веб-интерфейсе PVE

Хранилища, которые могут быть добавлены в веб-интерфейсе PVE (рис. 181):

Локальные хранилища:

- «Каталог» – хранение на существующей файловой системе;
- LVM – локальные устройства, такие как, FC, DRBD и т. д.;
- ZFS;
- BTRFS;

Сетевые хранилища:

- LVM – сетевая поддержка с iSCSI target;
- NFS;
- CIFS;
- GlusterFS;
- iSCSI;
- CephFS;
- RBD;
- ZFS over iSCSI.



Рис. 181 – Выбор типа добавляемого хранилища

При создании каждому хранилищу данных присваивается роль или набор ролей. Например, хранение контейнеров, образов виртуальных дисков, файлов `.iso` и так далее. Список возможных ролей зависит от бэкенда хранилища. Например, для NFS или каталога локальной файловой системы доступны любые роли или наборы ролей (рис. 182), а хранилища на базе RBD можно использовать только для хранения образов дисков и контейнеров.

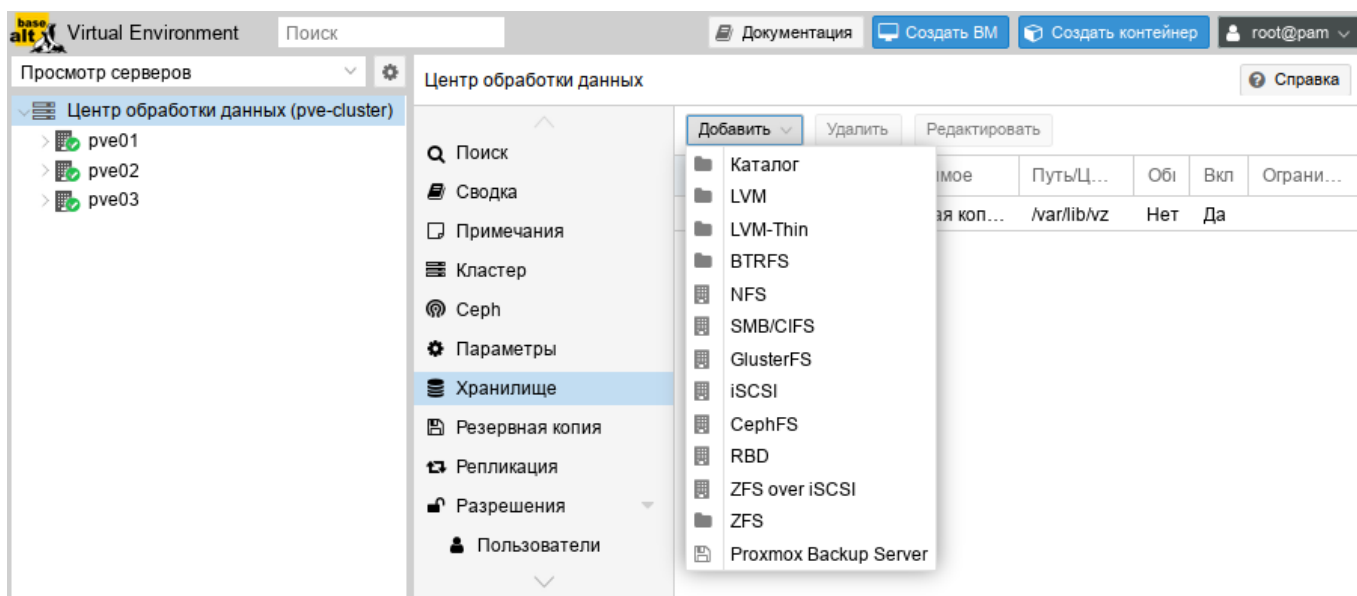

Рис. 182 – Выбор ролей для хранилища

9.4.3.3. Каталог

PVE может использовать локальные каталоги или локально смонтированные общие ресурсы для организации хранилища. Каталог – это файловое хранилище, поэтому в нем можно хранить данные любого типа, например, образы виртуальных дисков, контейнеры, шаблоны, ISO-образы или файлы резервных копий. Для хранения данных разного типа, используется предопределенная структура каталогов (таблица 11). Эта структура используется на всех файловых хранилищах.

Т а б л и ц а 11 – Структура каталогов

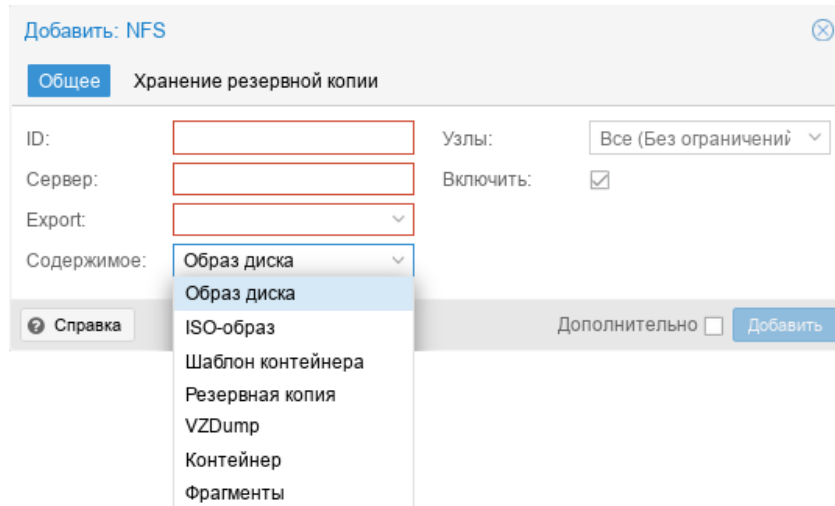
Тип данных	Подкаталог
Образы дисков VM	images/<VMID>/
ISO-образы	template/iso/
Шаблоны контейнеров	template/cache/
Резервные копии	dump/
Snippets	snippets/

Для создания нового хранилища типа «Каталог» необходимо выбрать «Центр обработки данных» → «Хранилище», нажать кнопку «Добавить» и в выпадающем меню выбрать пункт «Каталог» (рис. 181). На рис. 183 показан диалог создания хранилища local-iso типа «Каталог» для хранения ISO-образов и шаблонов контейнеров, которое будет смонтировано в каталог /mnt/iso.

Рис. 183 – Добавление хранилища «Каталог»

Данное хранилище поддерживает все общие свойства хранилищ и дополнительно свойство `path` для указания каталога. Это должен быть абсолютный путь к файловой системе.

Пример файла конфигурации (`/etc/pve/storage.cfg`):

```
dir: backup
    path /mnt/backup
    content backup
    prune-backups keep-last=7
    shared 0
```

Данная конфигурация определяет пул хранения резервных копий. Этот пул может использоваться для хранения последних 7 резервных копий на виртуальную машину. Реальный путь к файлам резервных копий – `/mnt/backup/dump/...`

Хранилище «Каталог» использует четко определенную схему именования образов ВМ:

```
VM-<VMID>-<NAME>.<FORMAT>
```

где:

<VMID> – ID виртуальной машины;

<NAME> – произвольное имя (ascii) без пробелов. По умолчанию используется disk-[N], где [N] заменяется целым числом.

<FORMAT> – определяет формат образа (raw|qcow2|vmdk).

Пример:

```
# ls /var/lib/vz/images/101
vm-101-disk-0.qcow2  vm-101-disk-1.qcow2
```

При создании шаблона VM все образы дисков VM переименовываются, чтобы указать, что они теперь доступны только для чтения и могут использоваться в качестве базового образа для клонов:

```
base-<VMID>-<NAME>.<FORMAT>
```

9.4.3.4. NFS

Хранилище NFS аналогично хранению каталогов и файлов на диске, с дополнительным преимуществом совместного хранения и миграции в реальном времени. Свойства хранилища NFS во многом совпадают с хранилищем типа «Каталог». Структура каталогов и соглашение об именах файлов также одинаковы. Основным преимуществом является то, что можно напрямую настроить свойства сервера NFS, и общий ресурс будет монтироваться автоматически.

Данное хранилище поддерживает все общие свойства хранилищ кроме флага `shared`, который всегда установлен. Кроме того, для настройки NFS используются следующие свойства:

- `server` – IP-адрес сервера или DNS-имя. Предпочтительнее использовать IP-адрес вместо DNS-имени (чтобы избежать задержек при поиске DNS);
- `export` – совместный ресурс с сервера NFS (список можно просмотреть, выполнив команду `pvesm scan nfs <server>`);
- `path` – локальная точка монтирования (по умолчанию `/mnt/pve/<STORAGE_ID>/`);
- `options` – параметры монтирования NFS.

Пример файла конфигурации (`/etc/pve/storage.cfg`):

```
nfs: nfs-storage
    export /export/storage
```

```

path /mnt/pve/nfs-storage
server 192.168.0.105
content images,iso,backup,vztmpl
options vers=3,nolock,tcp

```

Примечание. Для возможности монтирования NFS хранилища должен быть запущен `nfs-client`:

```
# systemctl enable --now nfs-client.target
```

На рис. 184 показано присоединение хранилища NFS с именем `nfs-storage` с удаленного сервера `192.168.0.105`.

После ввода IP-адреса удаленного сервера, доступные ресурсы будут автоматически просканированы и будут отображены в выпадающем списке «Export». В данном примере обнаруженная в блоке диалога точка монтирования – `/export/storage`.

Пример добавления хранилища NFS в командной строке с помощью утилиты `pvesm`:

```

# pvesm add nfs nfs-storage --path /mnt/pve/nfs-storage --server
192.168.0.105 --options vers=3,nolock,tcp --export /export/storage --
content images,iso,vztmpl,backup

```

Рис. 184 – Создание хранилища NFS

Получить список совместных ресурсов с сервера NFS:

```
# pvesm nfsscan <server>
```

9.4.3.5. BTRFS

Свойства хранилища BTRFS во многом совпадают с хранилищем типа «Каталог». Основное отличие состоит в том, с этим типом хранилища диски в формате raw будут помещены в subvolume, для возможности создания снимков (снапшотов) и поддержки автономной миграции хранилища с сохранением снимков.

Примечание. BTRFS учитывает флаг `O_DIRECT` при открытии файлов, что означает, что ВМ не должны использовать режим кеширования `none`, иначе возникнут ошибки контрольной суммы.

Пример файла конфигурации (`/etc/pve/storage.cfg`):

```
btrfs: btrfs-storage
    path /mnt/data
    content rootdir,images
    nodes pve02
    prune-backups keep-all=1
```

На рис. 185 показан диалог создания хранилища `btrfs-storage` типа BTRFS для хранения образов дисков и контейнеров.

Пример добавления хранилища BTRFS в командной строке с помощью утилиты `pvesm`:

```
# pvesm add btrfs btrfs-storage --path /mnt/data/btrfs-storage --
is_mountpoint / --content images,rootdir
```



Рис. 185 – Создание хранилища BTRFS

9.4.3.6. SMB/CIFS

Хранилище SMB/CIFS расширяет хранилище типа «Каталог», поэтому ручная настройка монтирования CIFS не требуется.

Примечание. Для возможности просмотра общих ресурсов на каждом узле кластера должен быть установлен пакет `samba-client`.

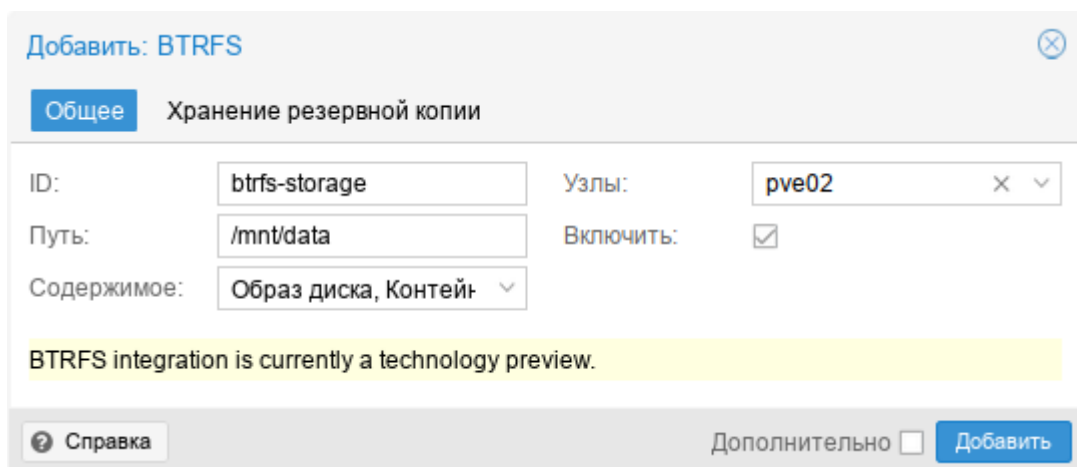
Данное хранилище поддерживает все общие свойства хранилищ кроме флага `shared`, который всегда установлен.

Кроме того, для настройки CIFS используются следующие свойства:

- `server` – IP-адрес сервера или DNS-имя. Предпочтительнее использовать IP-адрес вместо DNS-имени (чтобы избежать задержек при поиске DNS);
- `share` – совместный ресурс с сервера CIFS (список можно просмотреть, выполнив команду `pvesm scan cifs <server>`);
- `username` – имя пользователя для хранилища CIFS (необязательно, по умолчанию «guest»);
- `password` – пароль пользователя (необязательно). Пароль будет сохранен в файле, доступном только для чтения root-пользователю (`/etc/pve/priv/<STORAGE_ID>.cred`);
- `domain` – устанавливает домен пользователя (рабочую группу) для этого хранилища (необязательно);
- `smbversion` – версия протокола SMB (необязательно, по умолчанию 3);
- `path` – локальная точка монтирования (по умолчанию `/mnt/pve/<STORAGE_ID>/`).

Пример файла конфигурации (`/etc/pve/storage.cfg`):

```
cifs: newCIFS
    path /mnt/pve/newCIFS
    server 192.168.0.105
    share smb_data
```

Получить список совместных ресурсов с сервера CIFS можно, выполнив команду:

```
# pvesm cifsscan <server> [--username <username>] [--password]
```

Команда добавления общего ресурса в качестве хранилища:

```
# pvesm add cifs <storagename> --server <server> --share <share>
[--username <username>] [--password]
```

На рис. 186 показано присоединение хранилища SMB/CIFS с именем newCIFS с удаленного сервера 192.168.0.105.

Рис. 186 – Добавление CIFS хранилища

После ввода IP-адреса удаленного сервера, доступные ресурсы будут автоматически просканированы и будут отображены в выпадающем списке «Share».

Примечание. При создании CIFS хранилища в веб-интерфейсе, PVE предполагает, что удаленный сервер поддерживает CIFS v3. В веб-интерфейсе нет возможности указать версию CIFS, поэтому в случае, если удаленный сервер поддерживает версии CIFS отличные от v3, создать хранилище можно в командной строке, например:

```
# pvesm add cifs newCIFS --server 192.168.0.105 --share smb_data -
-smbversion 2.1
```

9.4.3.7. GlusterFS

GlusterFS – это масштабируемая сетевая файловая система. Система использует модульную конструкцию, работает на аппаратном оборудовании и может обеспечить высокодоступное корпоративное хранилище при низких затратах. Такая система способна масштабироваться до нескольких петабайт и может обрабатывать тысячи клиентов.

Данное хранилище поддерживает все общие свойства хранилищ, и дополнительно используются следующие свойства:

- server – IP-адрес или DNS-имя сервера GlusterFS;
- server2 – IP-адрес или DNS-имя резервного сервера GlusterFS;
- volume – том GlusterFS;
- transport – транспорт GlusterFS: tcp, unix или rdma.

Пример файла конфигурации (/etc/pve/storage.cfg):

```
glusterfs: gluster-01
    server 192.168.0.105
    server2 192.168.0.110
    volume glustervol
    content images,iso
```

На рис. 187 показано присоединение хранилища GlusterFS с именем gluster-01 с удаленного сервера 192.168.0.105.

Рис. 187 – Создание хранилища GlusterFS

9.4.3.8. LVM

LVM (Logical Volume Management) это система управления дисковым пространством. Позволяет логически объединить несколько дисковых пространств (физические тома) в одно, и уже из этого пространства (дисковой группы или группы томов – VG), можно выделять разделы (логические тома – LV), доступные для работы.

Использование LVM групп обеспечивает лучшую управляемость. Логические тома можно легко создавать/удалять/перемещать между физическими устройствами хранения. Если база хранения для группы LVM доступна на всех PVE узлах (например, ISCSI LUN) или репликах (например, DRBD), то все узлы имеют доступ к образам VM, и возможна live-миграция.

Данное хранилище поддерживает все общие свойства хранилищ, кроме того, для настройки LVM используются следующие свойства:

- `vgname` – имя группы томов LVM (должно указывать на существующую группу томов);
- `base` – базовый объем;
- `saferemove` – обнуление данных при удалении LV. При удалении тома это гарантирует, что все данные будут удалены;
- `saferemove_throughput` – очистка пропускной способности (значение параметра `cstream -t`).

Пример файла конфигурации (`/etc/pve/storage.cfg`):

```
lvm: vg
    vgname vg
    content rootdir,images
    nodes pve03
    shared 0
```

Возможные типы содержимого: `rootdir` (данные контейнера), `images` (образ виртуального диска в формате raw).

9.4.3.8.1. Создание локального хранилища LVM в веб-интерфейсе

Примечание. Для создания локального LVM хранилища в веб-интерфейсе необходимо чтобы в системе имелся хотя бы один пустой жесткий диск.

Для создания локального LVM хранилища в веб-интерфейсе, следует выбрать узел, на котором будет создано хранилище, в разделе «Диски» выбрать пункт «LVM» и нажать кнопку «Создать: Volume Group» (рис. 188).

В открывшемся окне (рис. 189) следует выбрать диск, задать имя группы томов, отметить пункт «Добавить хранилище» (если этот пункт не отмечен будет создана только группа томов) и нажать кнопку «Создать».



Рис. 188 – Пункт «LVM» в разделе «Диски»



Рис. 189 – Создание группы томов

Для того чтобы внести изменения в настройки LVM хранилища следует выбрать «Центр обработки данных» → «Хранилище», затем хранилище LVM и нажать кнопку «Редактировать». В открывшемся окне (рис. 190) можно изменить тип содержимого контейнера, включить/отключить хранилище.

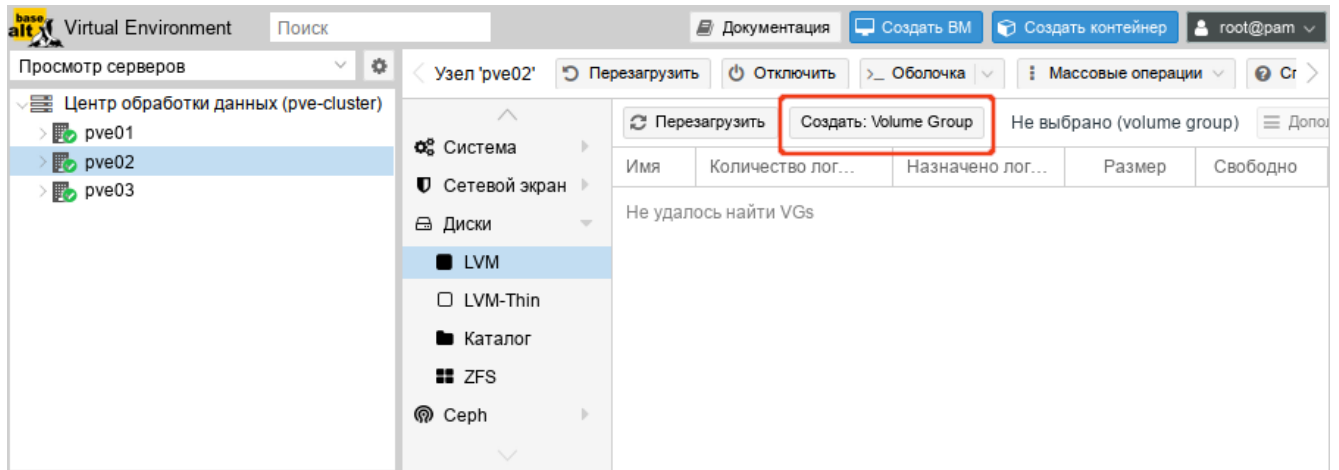

Рис. 190 – Редактирование LVM хранилища

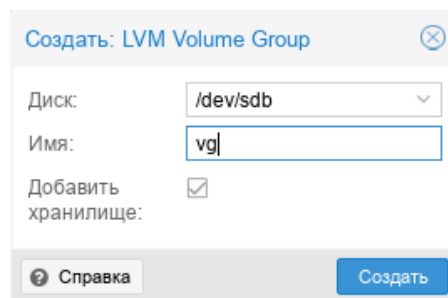
9.4.3.8.2. Создание хранилища LVM в командной строке

Пример создания LVM хранилища на пустом диске /dev/sdd:

- создать физический том (PV):

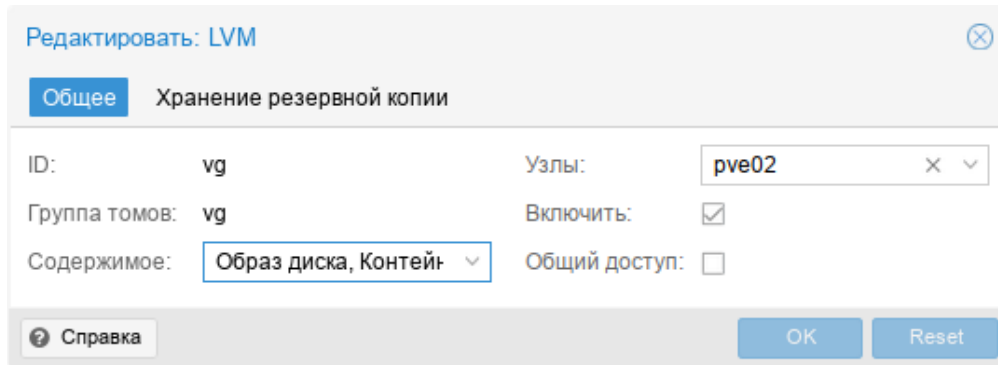
```
# pvcreate /dev/sdd
Physical volume "/dev/sdd" successfully created.
```

- создать группу томов (VG) с именем vg:

```
# vgcreate vg /dev/sdd
Volume group "vg" successfully created
```

- создать логические тома (LV):

```
# lvcreate -n lv01 -L 10G vg
Logical volume "lv01" created.
# lvcreate -n lv02 -L 5G vg
Logical volume "lv02" created.
```

- показать информацию о физических томах:

```
# pvs
PV          VG          Fmt Attr PSize  PFree
/dev/sdd   vg          lvm2 a-- <18,00g <3,00g
```

- показать информацию о группах томов:

```
# vgs
VG          #PV #LV #SN Attr   VSize  VFree
vg          1  2  0 wz--n- <18,00g <3,00g
```

- показать информацию о логических томах:

```
# lvs
LV          VG          Attr          LSize  Pool Origin Data%  Meta%
Move Log Cpy%Sync Convert
lv01       vg          -wi-a----- 10,00g
lv02       vg          -wi-a-----  5,00g
```

- получить список доступных PVE групп томов:

```
# pvesm lvmscan
vg
```

- создать LVM хранилище с именем myspace:

```
# pvesm add lvm myspace --vgname vg --nodes pve03
```

9.4.3.9. LVM-thin

LVM-thin (thin provision) – это возможность использовать какое-либо внешнее блочное устройство в режиме только для чтения как основу для создания новых логических томов LVM. Такие разделы при создании уже будут выглядеть так, будто они заполнены данными исходного блочного устройства. Операции с томами изменяются налету таким образом, что чтение данных выполняется с исходного блочного устройства (или с тома, если данные уже отличаются), а запись – на том.

Такая возможность может быть полезна, например, при создании множества однотипных VM или для решения других аналогичных задач, т. е. задач, где нужно получить несколько изменяемых копий одних и тех же исходных данных.

Данное хранилище поддерживает все общие свойства хранилищ, кроме того, для настройки LVM-thin используются следующие свойства:

- `vgname` – имя группы томов LVM (должно указывать на существующую группу томов);
- `thinpool` – название тонкого пула LVM.

Пример файла конфигурации (`/etc/pve/storage.cfg`):

```
lvmthin: vmstore
        thinpool vmstore
        vgname vmstore
        content rootdir,images
        nodes pve03
```

Возможные типы содержимого: `rootdir` (данные контейнера), `images` (образ виртуального диска в формате raw).

LVM thin является блочным хранилищем, но полностью поддерживает моментальные снимки и клоны. Новые тома автоматически инициализируются с нуля.

Тонкие пулы LVM не могут совместно использоваться несколькими узлами, поэтому их можно использовать только в качестве локального хранилища.

9.4.3.9.1. Создание локального хранилища LVM-Thin в веб-интерфейсе

Примечание. Для создания локального LVM-Thin хранилища в веб-интерфейсе необходимо чтобы в системе имелся хотя бы один пустой жесткий диск.

Для создания локального LVM-Thin хранилища в веб-интерфейсе, следует выбрать узел, на котором будет создано хранилище, в разделе «Диски» выбрать пункт «LVM-Thin» и нажать кнопку «Создать: Thinpool» (рис. 191). В открывшемся окне (рис. 192) следует выбрать диск, задать имя группы томов, отметить пункт «Добавить хранилище» (если этот пункт не отмечен будет создана только группа томов) и нажать кнопку «Создать».



Рис. 191 – Пункт «LVM-Thin» в разделе «Диски»



Рис. 192 – Создание LVM-Thin хранилища

Для того чтобы внести изменения в настройки LVM-Thin хранилища следует выбрать «Центр обработки данных» → «Хранилище», затем хранилище LVM-Thin и нажать кнопку «Редактировать». В открывшемся окне (рис. 193) можно изменить тип содержимого контейнера, включить/отключить хранилище.

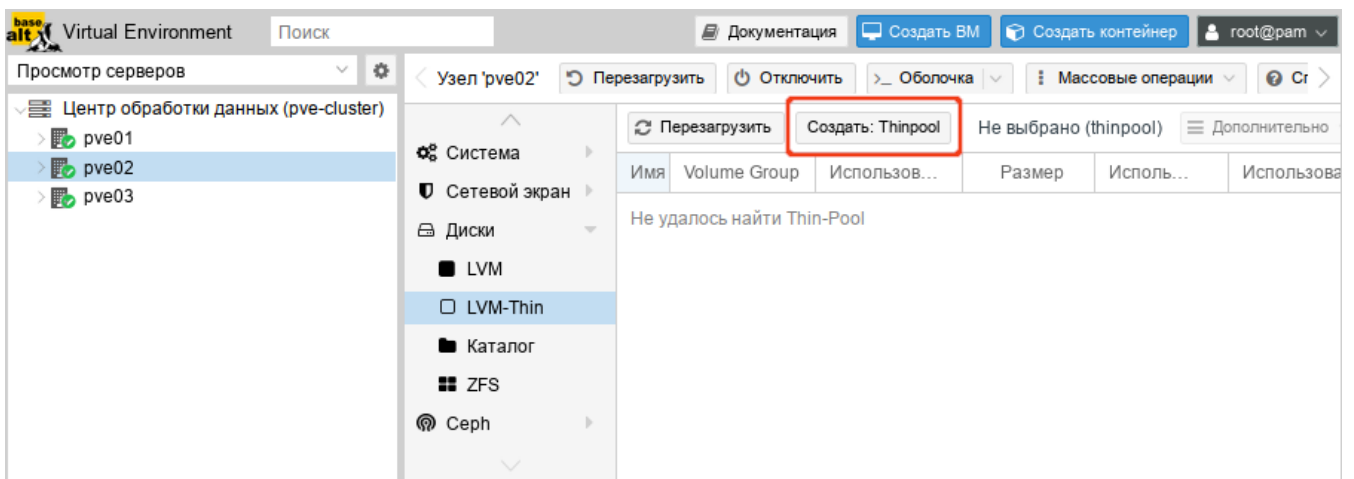

Рис. 193 – Редактирование LVM-Thin хранилища

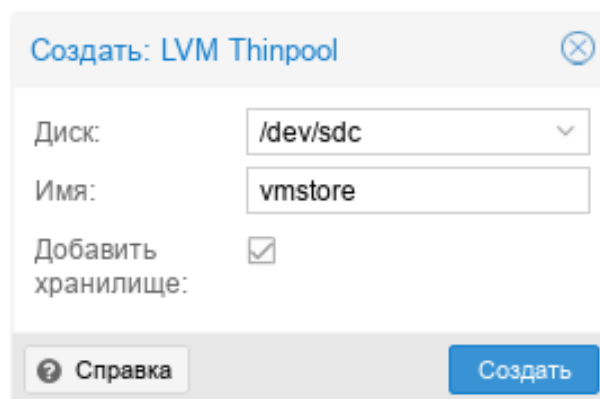
9.4.3.9.2. Создание хранилища LVM-Thin в командной строке

Для создания и управления пулами LVM-Thin можно использовать инструменты командной строки.

Пул LVM-Thin должен быть создан поверх группы томов.

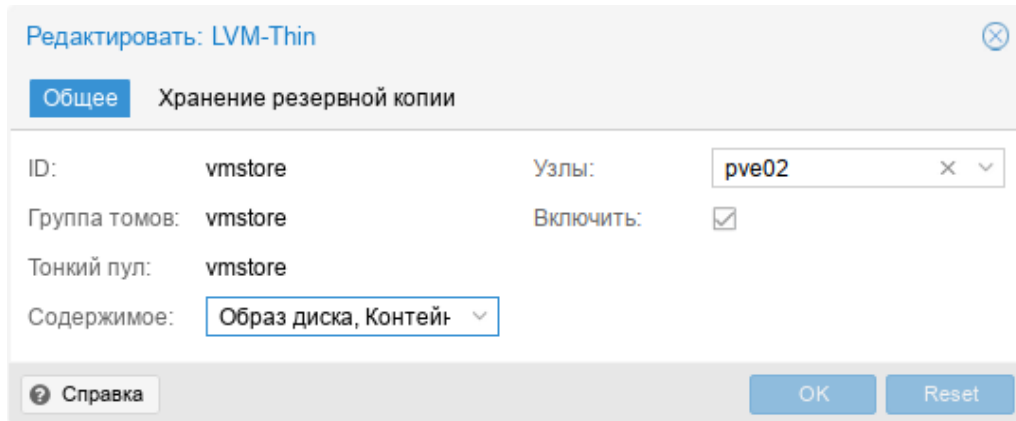
Команда создания нового тонкого пула LVM (размер 80 Гбайт) с именем `vmstore` (предполагается, что группа томов LVM с именем `vg` уже существует):

```
# lvcreate -L 80G -T -n vmstore vg
```

Получить список доступных LVM-thin пулов в группе томов `vg`:

```
# pvesm lvmthinscan vg
```

```
vmstore
```

Команда создания LVM-Thin хранилища с именем `vmstore` на узле `pve03`:

```
# pvesm add lvmthin vmstore --thinpool vmstore --vgname vg --
nodes pve03
```

9.4.3.10. iSCSI

iSCSI (Internet Small Computer System Interface) – широко применяемая технология, используемая для подключения к серверам хранения.

Данное хранилище поддерживает все общие свойства хранилищ, и дополнительно используются следующие свойства:

- portal – IP-адрес или DNS-имя сервера iSCSI;
- target – iSCSI target.

Пример файла конфигурации (/etc/pve/storage.cfg):

```
iscsi: test1-iSCSI
      portal 192.168.0.105
      target iqn.2021-7.local.omv:test
      content images
```

Возможные типы содержимого: images (образ виртуального диска в формате raw).

iSCSI является типом хранилища блочного уровня и не предоставляет интерфейса управления. Поэтому обычно лучше экспортировать одно большое LUN и установить LVM поверх этого LUN.

Примечание. Для работы с устройством, подключенным по интерфейсу iSCSI, на всех узлах необходимо выполнить команду (должен быть установлен пакет open-iscsi):

```
# systemctl enable --now iscsid
```

На рис. 194 показано добавление адресата iSCSI с именем test1-iSCSI, который настроен на удаленном узле 192.168.0.105. Параметр «Использовать LUN напрямую» – разрешение/запрет прямого применения LUN (параметр должен быть установлен на запрет, разрешение может привести к потере данных).

Рис. 194 – Добавление хранилища «iSCSI»

Посмотреть доступные для подключения iSCSI target-ы:

```
# pvesm scan iscsi <HOST[:PORT]>
```

9.4.3.11. Ceph RBD

Хранилище RBD (Rados Block Device) предоставляется распределенной системой хранения Ceph. По своей архитектуре Ceph является распределенной системой хранения. Хранилище RBD может содержать только форматы образов `.raw`.

Данное хранилище поддерживает все общие свойства хранилищ, и дополнительно используются следующие свойства:

- `monhost` – список IP-адресов демона монитора (только если Ceph не работает на кластере PVE);
- `pool` – название пула Ceph (`rbd`);
- `username` – идентификатор пользователя Ceph (только если Ceph не работает на кластере PVE);
- `subdir` – подкаталог CephFS для монтирования (по умолчанию `/`);
- `fuse` – доступ к CephFS через FUSE (по умолчанию `0`).

Пример файла конфигурации (`/etc/pve/storage.cfg`):

```
rbd: new
    content images
    krbd 0
    monhost 192.168.0.105
    pool rbd
    username admin
```

Возможные типы содержимого: `rootdir` (данные контейнера), `images` (образ виртуального диска в формате `raw`).

На рис. 195 показано добавление хранилища RBD.

Рис. 195 – Добавление хранилища «RBD»

Если используется аутентификация cephx, которая включена по умолчанию, необходимо предоставить связку ключей из внешнего кластера Ceph.

При настройке хранилища в командной строке, предварительно следует сделать доступным файл, содержащий связку ключей. Один из способов – скопировать файл из внешнего кластера Ceph непосредственно на один из узлов PVE. Например, скопировать файл в каталог `/root` узла:

```
# scp <external cephserver>:/etc/ceph/ceph.client.admin.keyring
/root/rbd.keyring
```

Команда настройки внешнего хранилища RBD:

```
# pvesm add rbd <name> --monhost "10.1.1.20 10.1.1.21 10.1.1.22"
--content images --keyring /root/rbd.keyring
```

При настройке внешнего хранилища RBD в графическом интерфейсе, связку ключей можно указать в поле «Keyring».

Связка ключей будет храниться в файле `/etc/pve/priv/ceph/<STORAGE_ID>.keyring`.

9.4.3.12. CephFS

CephFS реализует POSIX-совместимую файловую систему, использующую кластер хранения Ceph для хранения своих данных. Поскольку CephFS основывается на Ceph, он разделяет большинство свойств, включая избыточность, масштабируемость, самовосстановление и высокую доступность.

Данное хранилище поддерживает все общие свойства хранилищ, и дополнительно используются следующие свойства:

- monhost – список IP-адресов демона монитора (только если Ceph не работает на кластере PVE);
- path – локальная точка монтирования (по умолчанию используется /mnt/pve/<STORAGE_ID>/);
- username – идентификатор пользователя (только если Ceph не работает на кластере PVE);
- subdir – подкаталог CephFS для монтирования (по умолчанию /);
- fuse – доступ к CephFS через FUSE (по умолчанию 0).

Пример файла конфигурации (/etc/pve/storage.cfg):

```
cephfs: cephfs-external
    content backup,images
    monhost 192.168.0.105
    path /mnt/pve/cephfs-external
    username admin
```

Возможные типы содержимого: vztmpl (шаблон контейнера), iso (ISO-образ), backup (резервная копия), snippets (сниппеты).

На рис. 196 показано добавление хранилища CephFS.

Примечание. Получить список доступных cephfs, для указания в поле «Имя ФС», можно с помощью команды:

```
# ceph fs ls
```

Если используется аутентификация cephx, которая включена по умолчанию, необходимо указать ключ из внешнего кластера Ceph.

Рис. 196 – Добавление хранилища «CephFS»

При настройке хранилища в командной строке, предварительно следует сделать файл с ключом доступным. Один из способов – скопировать файл из внешнего кластера Ceph непосредственно на один из узлов PVE. Например, скопировать файл в каталог /root узла:

```
# scp <external cephserver>:/etc/ceph/cephfs.secret
/root/cephfs.secret
```

Команда настройки внешнего хранилища CephFS:

```
# pvesm add cephfs <name> --monhost "10.1.1.20 10.1.1.21
10.1.1.22" --content backup --keyring /root/cephfs.secret
```

При настройке внешнего хранилища CephFS в графическом интерфейсе, связку ключей можно указать в поле «Секретный ключ».

Связка ключей будет храниться в файле
/etc/pve/priv/ceph/<STORAGE_ID>.secret.

Ключ можно получить из кластера Ceph (как администратор Ceph), выполнив команду:

```
# ceph auth get-key client.userid > cephfs.secret
```

9.4.3.13. Proxmox Backup Server

Proxmox Backup Server – позволяет напрямую интегрировать сервер резервного копирования Proxmox в PVE.

Серверная часть поддерживает все общие свойства хранилищ, кроме флага «общее» («shared»), который всегда установлен. Кроме того, для «Proxmox Backup Server» доступны следующие специальные свойства:

- `server` – IP-адрес или DNS-имя сервера резервного копирования;
- `username` – имя пользователя на сервере резервного копирования (например, `root@pam`, `backup_u@pbs`);
- `password` – пароль пользователя. Значение будет сохранено в файле `/etc/pve/priv/storage/<STORAGE-ID>.pw`, доступном только суперпользователю;
- `datastore`– идентификатор хранилища на сервере резервного копирования;
- `fingerprint` – отпечаток TLS-сертификата API Proxmox Backup Server. Требуется, если сервер резервного копирования использует самоподписанный сертификат. Отпечаток можно получить в веб-интерфейсе сервера резервного копирования или с помощью команды `proxmox-backup-manager cert info`;
- `encryption-key` – ключ для шифрования резервной копии. Ключ будет сохранен в файле `/etc/pve/priv/storage/<STORAGE-ID>.enc`, доступном только суперпользователю;
- `master-pubkey` – открытый ключ RSA, используемый для шифрования резервного ключа шифрования в рамках задачи резервного копирования. Зашифрованная копия будет добавлена к резервной копии и сохранена на сервере резервного копирования для целей восстановления.

Пример файла конфигурации (`/etc/pve/storage.cfg`):

```
pbs: pbs_backup
    datastore store2
    server 192.168.0.123
    content backup
```

```
fingerprint 42:5d:29:20:...:d1:be:bc:c0:c0:a9:9b:b1:a8:1b
prune-backups keep-all=1
username root@pam
```

На рис. 197 показано добавление хранилища «Proxmox Backup Server» с именем pbs_backup с удаленного сервера 192.168.0.123.

Рис. 197 – Добавление хранилища «Proxmox Backup Server»

Добавление хранилища «Proxmox Backup Server» в командной строке:

```
# pvesm add pbs pbs_backup --server 192.168.0.123 --datastore
store2 --username root@pam --fingerprint 42:5d:29:...:c0:a9:b1:a8:1b --
password
```

9.5. Сетевая подсистема

PVE использует сетевой стек Linux, что обеспечивает большую гибкость в настройке сети на узлах PVE. Настройку сети можно выполнить либо через графический интерфейс «Хост» → «Система» → «Сеть» (рис. 198), либо вручную, редактируя файлы в каталоге `/etc/net/ifaces`.



Рис. 198 – Сетевые интерфейсы узла pve01

Примечание. Интерфейс `vmbro0` необходим для подключения гостевых систем к базовой физической сети. Это мост Linux, который можно рассматривать как виртуальный коммутатор, к которому подключены гостевые системы и физические интерфейсы.

Виды сетевых соединений в PVE (рис. 199):

- «Linux Bridge» – способ соединения двух сегментов Ethernet на канальном уровне;
- «Linux Bond» – реализация агрегации нескольких сетевых интерфейсов в единый логический bonded интерфейс на базе ядра Linux;
- «Linux VLAN» – реализация VLAN на базе ядра Linux;
- «OVS Bridge» – реализация моста на базе Open vSwitch. Мосты Open vSwitch могут содержать необработанные устройства Ethernet, а также виртуальные интерфейсы OVS Bonds или OVSIntPorts. Эти мосты могут нести несколько vlan и быть разбиты на «внутренние порты» для использования в качестве интерфейсов vlan на хосте. Все интерфейсы, входящие в мост, должны быть перечислены в опции `ovs_ports`;
- «OVS Bond» – реализация агрегации сетевых интерфейсов на базе Open vSwitch. Отличается от реализованной в ядре Linux режимами балансировки нагрузки;
- «OVS VLAN» – реализация VLAN на базе Open vSwitch.

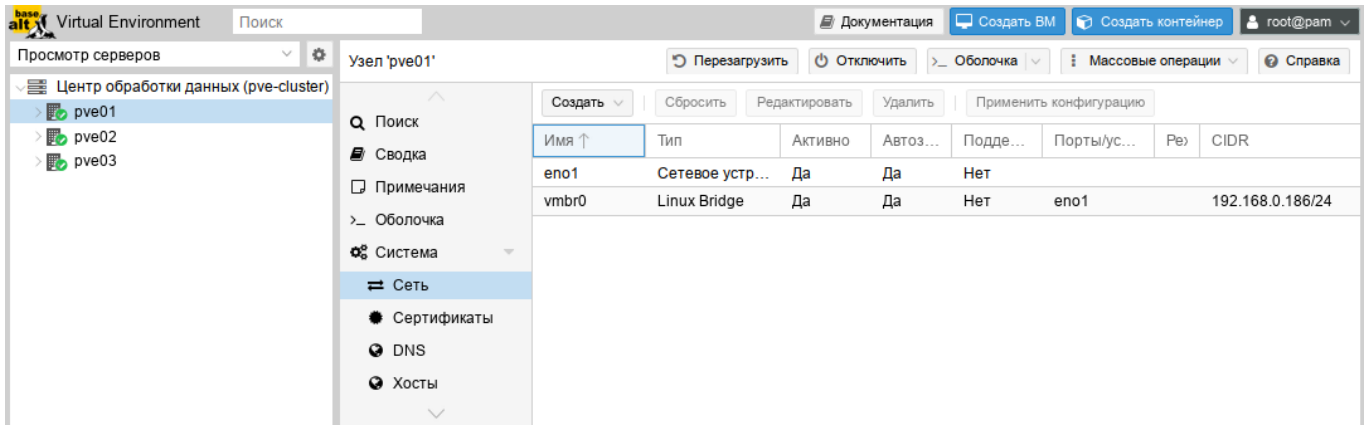

Рис. 199 – Новый сетевой интерфейс

Мосты, VLAN и агрегированные интерфейсы Open vSwitch и Linux не должны смешиваться. Например, не нужно добавлять Linux Bond к OVSBridge или наоборот.

9.5.1. Применение изменений сетевых настроек

Все изменения конфигурации сети, сделанные в веб-интерфейсе PVE, сначала записываются во временный файл, что позволяет сделать несколько связанных изменений одновременно. Это также позволяет убедиться, что изменения сделаны верно, так как неправильная конфигурация сети может сделать узел недоступным.

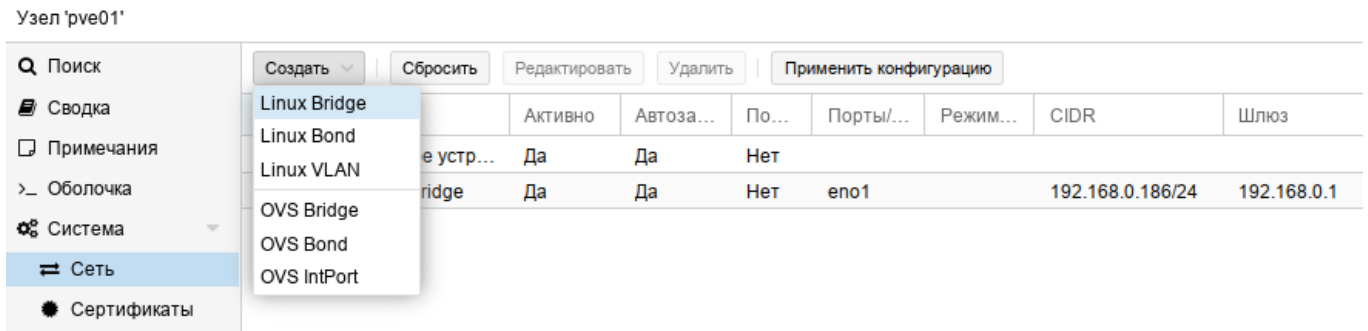
Для применения изменений сетевых настроек, сделанных в веб-интерфейсе PVE, следует нажать кнопку «Применить конфигурацию». В результате изменения будут применены в реальном времени. Еще один способ применить новую сетевую конфигурацию – перезагрузить узел.

9.5.2. Имена сетевых устройств

В PVE используются следующие соглашения об именах устройств:

- устройства Ethernet: en*, имена сетевых интерфейсов systemd;
- мосты: vmbr[N], где $0 \leq N \leq 4094$ (vmbr0 — vmbr4094);
- сетевые объединения: bond[N], где $0 \leq N$ (bond0, bond1, ...);
- VLAN: можно просто добавить номер VLAN к имени устройства, отделив точкой (eno1.50, bond1.30).

Systemd использует префикс en для сетевых устройств Ethernet.

Следующие символы зависят от драйвера устройства и того факта, какая схема подходит первой:

- o<index>[n<phys_port_name>|d<dev_port>] – встроенные устройства;
- s<slot>[f<function>][n<phys_port_name>|d<dev_port>] – устройства по идентификатору горячего подключения;
- [P<domain>]p<bus>s<slot>[f<function>][n<phys_port_name>|d<dev_port>] – устройства по идентификатору шины;
- х<MAC> – устройство по MAC-адресу.

Наиболее распространенные шаблоны:

- eno1 – первая сетевая карта;
- enp0s3 — сетевая карта в слоте 3 шины pci bus 0.

9.5.3. Конфигурация сети с использованием моста

Мосты похожи на физические сетевые коммутаторы, реализованные в программном обеспечении. Все виртуальные системы могут использовать один мост, также можно создать несколько мостов для отдельных сетевых доменов. На каждом хосте можно создать до 4094 мостов.

По умолчанию после установки на каждом узле PVE есть единственный мост (vmbri0), который подключается к первой плате Ethernet (рис. 200).

При этом ВМ ведут себя так, как если бы они были напрямую подключены к физической сети. Каждая ВМ видна в сети со своим MAC-адресом.



Рис. 200 – Узлы PVE с мостом vbr0

9.5.3.1. Внутренняя сеть для VM

Если необходимо несколько VM объединить в локальную сеть без доступа во внешний мир, можно создать новый мост.

9.5.3.1.1. Настройка в веб-интерфейсе PVE

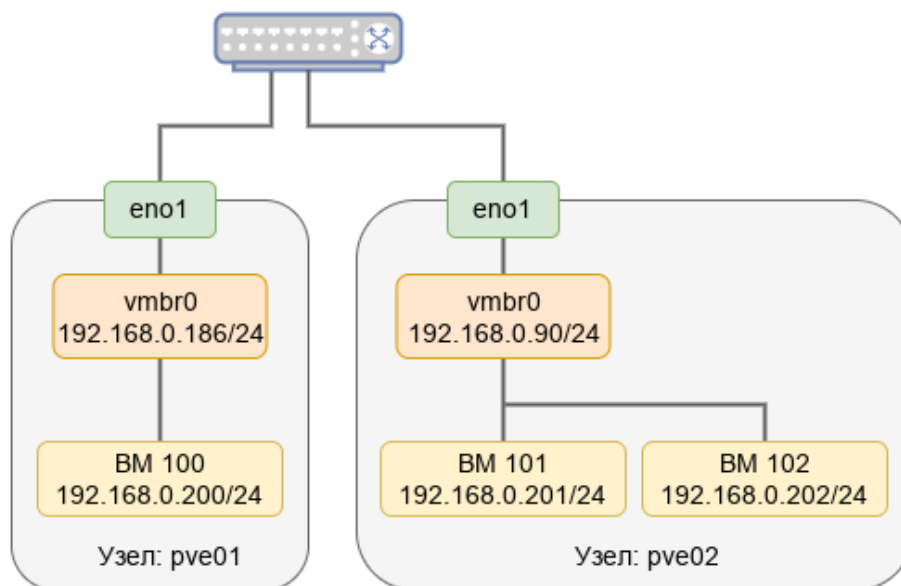
Для того чтобы создать мост, в разделе «Сеть» необходимо нажать кнопку «Создать» и в выпадающем меню выбрать пункт «Linux Bridge» или «OVS Bridge» (см. рис. 199).

В открывшемся окне (рис. 201) в поле «Имя» следует указать имя моста и нажать кнопку «Создать».

Рис. 201 – PVE. Создание Linux Bridge

Создание моста Open vSwitch (рис. 202) отличается возможностью указания дополнительных параметров Open vSwitch (поле «Параметры OVS»).



Рис. 202 – PVE. Создание OVS Bridge

Примечание. Адрес интерфейса можно не указывать, настроенные на подключение к интерфейсу VM будут использовать его как обычный коммутатор. Если же указать IPv4 и/или IPv6-адрес, то он будет доступен извне на интерфейсах, перечисленных в поле «Порты сетевого моста».

Для применения изменений следует нажать кнопку «Применить конфигурацию».

Теперь мост vmbri1 можно назначать VM (рис. 203).

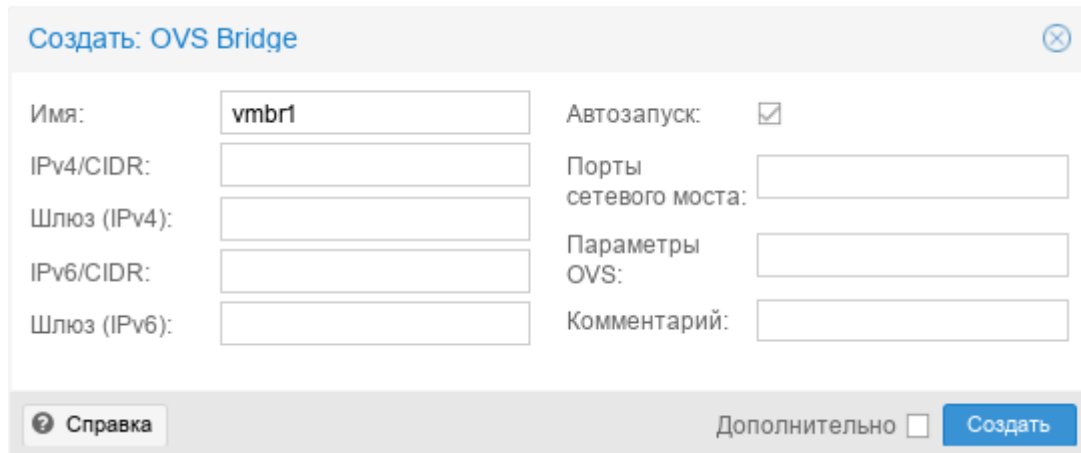

Рис. 203 – PVE. Назначение моста vmbri1 VM

9.5.3.1.2. Настройка в командной строке

Для настройки Linux bridge с именем `vmbri1`, следует выполнить следующие

команды:

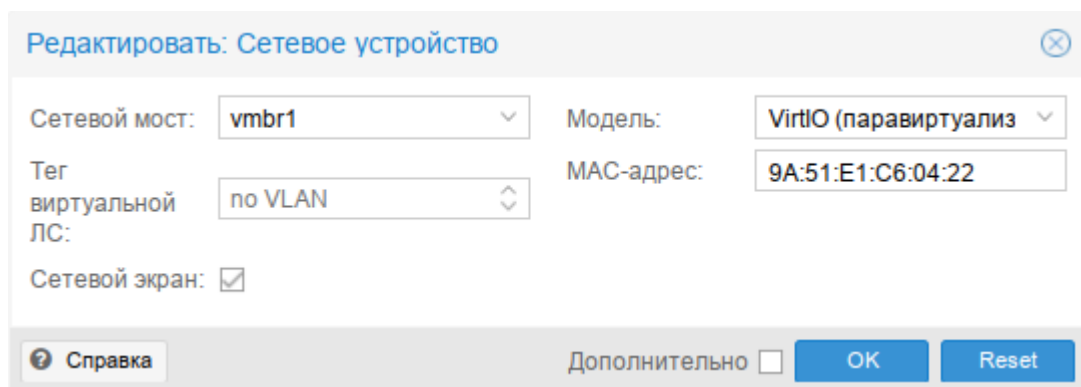
```
# mkdir /etc/net/ifaces/vmbri1
# cat <<EOF > /etc/net/ifaces/vmbri1/options
BOOTPROTO=static
CONFIG_IPV4=yes
HOST=
ONBOOT=yes
TYPE=bri
EOF
```

Примечание. Если в мост будут входить интерфейсы, которые до этого имели IP-адрес, то этот адрес должен быть удален. Интерфейсы, которые будут входить в мост, должны быть указаны в опции `HOST`. Пример настройки моста `vmbri1` на интерфейсе `enp0s8` (IP-адрес для интерфейса `vmbri1` будет взят из `/etc/net/ifaces/enp0s8/ipv4address`):

```
# mkdir /etc/net/ifaces/vmbri1
# cp /etc/net/ifaces/enp0s8/* /etc/net/ifaces/vmbri1/
# rm -f /etc/net/ifaces/enp0s8/{i,r}*
# cat <<EOF > /etc/net/ifaces/vmbri1/options
BOOTPROTO=static
CONFIG_WIRELESS=no
CONFIG_IPV4=yes
HOST='enp0s8'
ONBOOT=yes
TYPE=bri
EOF
```

Для настройки OVS bridge с именем `vmbri1`, следует выполнить следующие

команды:

```
# mkdir /etc/net/ifaces/vmbri1
# cat <<EOF > /etc/net/ifaces/vmbri1/options
BOOTPROTO=static
CONFIG_IPV4=yes
ONBOOT=yes
TYPE=ovsbr
EOF
```

Пример настройки OVS bridge с именем `vmbri1` на интерфейсе `enp0s8`:

```
# mkdir /etc/net/ifaces/vmbri1
# cp /etc/net/ifaces/enp0s8/* /etc/net/ifaces/vmbri1/
# rm -f /etc/net/ifaces/enp0s8/{i,r}*
# cat <<EOF > /etc/net/ifaces/vmbri1/options
```

```
BOOTPROTO=static
CONFIG_IPV4=yes
ONBOOT=yes
HOST='enp0s8'
TYPE=ovsbr
EOF
```

Для применения изменений необходимо перезапустить службу network:

```
# systemctl restart network
```

или перезагрузить узел:

```
# reboot
```

9.5.4. Объединение/агрегация интерфейсов

Объединение/агрегация интерфейсов (bonding) – это объединение двух и более сетевых интерфейсов в один логический интерфейс для достижения отказоустойчивости или увеличения пропускной способности. Поведение такого логического интерфейса зависит от выбранного режима работы.

Если на узлах PVE есть несколько портов Ethernet, можно распределить точки отказа, подключив сетевые кабели к разным коммутаторам, и в случае проблем с сетью агрегированное соединение переключится с одного кабеля на другой.

Агрегация интерфейсов может сократить задержки выполнения миграции в реальном времени и повысить скорость репликации данных между узлами кластера PVE.

Кластерную сеть (Corosync) рекомендуется настраивать с несколькими сетями. Corosync не нуждается в агрегации для резервирования сети, поскольку может сам переключаться между сетями.

9.5.4.1. Параметры Linux Bond

В таблице 12 приведены режимы агрегации Linux Bond.

Т а б л и ц а 12 – Режимы агрегации Linux Bond

Режим	Название	Описание	Отказоустойчивость	Балансировка нагрузки
balance-rr или mode=0	Round-robin	Режим циклического выбора активного интерфейса для трафика. Пакеты последовательно передаются и принимаются через каждый интерфейс один за другим. Данный режим не требует применения специальных коммутаторов.	Да	Да
active-backup или mode=1	Active Backup	В этом режиме активен только один интерфейс, остальные находятся в режиме горячей замены. Если активный интерфейс выходит из строя, его заменяет резервный. MAC-адрес интерфейса виден извне только на одном сетевом адаптере, что предотвращает путаницу в сетевом коммутаторе. Это самый простой режим, работает с любым оборудованием, не требует применения специальных коммутаторов.	Да	Нет
balance-xor или mode=2	XOR	Один и тот же интерфейс работает с определенным получателем. Передача пакетов распределяется между интерфейсами на основе формулы ((MAC-адрес источника) XOR (MAC-адрес получателя)) % число интерфейсов. Режим не требует применения специальных коммутаторов. Этот режим обеспечивает балансировку нагрузки и отказоустойчивость.	Да	Да
broadcast или mode=3	Широковещательный	Трафик идет через все интерфейсы одновременно.	Да	Нет
LACP (802.3ad) или mode=4	Агрегирование каналов по стандарту IEEE 802.3ad	В группу объединяются одинаковые по скорости и режиму интерфейсы. Все физические интерфейсы используются одновременно в соответствии со спецификацией IEEE 802.3ad. Для реализации этого режима необходима поддержка на уровне драйверов сетевых карт и коммутатор, поддерживающий стандарт IEEE 802.3ad (коммутатор требует отдельной настройки).	Да	Да
balance-tlb или mode=5	Адаптивная балансировка нагрузки при передаче	Исходящий трафик распределяется в соответствии с текущей нагрузкой (с учетом скорости) на интерфейсах (для данного режима необходима его поддержка в драйверах сетевых карт).	Да	Да (исходящий трафик)

Окончание таблицы 12

Режим	Название	Описание	Отказоустойчивость	Балансировка нагрузки
		Входящие пакеты принимаются только активным сетевым интерфейсом.		
balance-alb или mode=6	Адаптивная балансировка нагрузки	Включает в себя балансировку исходящего трафика, плюс балансировку на прием (rlb) для IPv4 трафика и не требует применения специальных коммутаторов (балансировка на прием достигается на уровне протокола ARP, перехватом ARP ответов локальной системы и перезаписью физического адреса на адрес одного из сетевых интерфейсов, в зависимости от загрузки).	Да	Да

В таблице 13 приведены алгоритмы выбора каналов (распределения пакетов между физическими каналами, входящими в многоканальное соединение) для режимов balance-alb, balance-tlb, balance-xor, 802.3ad (значение параметра xmit-hash-policy).

Т а б л и ц а 13 – Режимы выбора каналов при организации балансировки нагрузки

Режим	Описание
layer2	Канал для отправки пакета однозначно определяется комбинацией MAC-адреса источника и MAC-адреса назначения. Весь трафик между определенной парой узлов всегда идет по определенному каналу. Алгоритм совместим с IEEE 802.3ad. Этот режим используется по умолчанию.
layer2+3	Канал для отправки пакета определяется по совокупности MAC- и IP-адресов источника и назначения. Трафик между определенной парой IP-хостов всегда идет по определенному каналу (обеспечивается более равномерная балансировка трафика, особенно в случае, когда большая его часть передается через промежуточные маршрутизаторы). Для протоколов 3 уровня, отличных от IP, данный алгоритм равносильен layer2. Алгоритм совместим с IEEE 802.3ad.
layer3+4	Канал для отправки пакета определяется по совокупности IP-адресов и номеров портов источника и назначения (трафик определенного узла может распределяться между несколькими каналами, но пакеты одного и того же TCP/UDP-соединения всегда передаются по одному и тому же каналу). Для фрагментированных пакетов TCP и UDP, а также для всех прочих протоколов 4 уровня, учитываются только IP-адреса. Для протоколов 3 уровня, отличных от IP, данный алгоритм равносильен layer2. Алгоритм не полностью совместим с IEEE 802.3ad.

Для создания агрегированного bond-интерфейса средствами etcnnet необходимо создать каталог для интерфейса (например, bond0) с файлами options, ipv4address. В файле options в переменной TYPE следует указать тип интерфейса bond, в переменной HOST перечислить родительские интерфейсы, которые будут входить в агрегированный интерфейс, в переменной BONDMODE указать режим (по умолчанию 0), а опции для модуля ядра bonding – в BONDOPTIONS.

Примечание. Агрегированный bond-интерфейс можно создать в веб-интерфейсе ЦУС → модуль «Объединение интерфейсов» (должен быть установлен пакет alterator-net-bond).

9.5.4.2. Параметры OVS Bond

В таблице 14 приведены параметры OVS Bond.

Т а б л и ц а 14 – Параметры OVS Bond

Параметр	Описание
bond_mode=active-backup	В этом режиме активен только один интерфейс, остальные находятся в режиме горячей замены. Если активный интерфейс выходит из строя, его заменяет резервный. MAC-адрес интерфейса виден извне только на одном сетевом адаптере, что предотвращает путаницу в сетевом коммутаторе. Этот режим не требует какой-либо специальной настройки на коммутаторах.
bond_mode=balance-slb	Режим простой балансировки на основе MAC и VLAN. В этом режиме нагрузка трафика на интерфейсы постоянно измеряется, и если один из интерфейсов сильно загружен, часть трафика перемещается на менее загруженные интерфейсы. Параметр bond-rebalance-interval определяет, как часто OVS должен выполнять измерение нагрузки трафика (по умолчанию 10 секунд). Этот режим не требует какой-либо специальной настройки на коммутаторах.
bond_mode=balance-tcp	Этот режим выполняет балансировку нагрузки, принимая во внимание данные уровней 2 – 4 (например, MAC-адрес, IP-адрес и порт TCP). На коммутаторе должен быть настроен LACP. Этот режим похож на режим mode=4 Linux Bond. Всегда, когда это возможно, рекомендуется использовать этот режим.

Окончание таблицы 14

Параметр	Описание
lacp=[active passive off]	Управляет поведением протокола управления агрегацией каналов (LACP). На коммутаторе должен быть настроен протокол LACP. Если коммутатор не поддерживает LACP, необходимо использовать <code>bond_mode=balance-slb</code> или <code>bond_mode=active-backup</code> .
other-config:lacp-fallback-ab=true	Устанавливает поведение LACP для переключения на <code>bond_mode=active-backup</code> в качестве запасного варианта.
other_config:lacp-time=[fast slow]	Определяет, с каким интервалом управляющие пакеты LACPDU отправляются по каналу LACP: каждую секунду (fast) или каждые 30 секунд (slow). По умолчанию slow.
other_config:bond-detect-mode=[miimon carrier]	Режим определения состояния канала. По умолчанию carrier.
other_config:bond-miimon-interval=100	Устанавливает периодичность МП мониторинга в миллисекундах.
other_config:bond_updelay=1000	Задаёт время задержки в миллисекундах, перед тем как поднять линк при обнаружении восстановления канала.
other_config:bond-rebalance-interval=10000	Устанавливает периодичность выполнения измерения нагрузки трафика в миллисекундах (по умолчанию 10 секунд).

9.5.4.2.1. Агрегированный bond-интерфейс с фиксированным IP-адресом

Конфигурация с агрегированным bond-интерфейсом с фиксированным IP-адресом может использоваться как распределенная/общая сеть хранения. Преимущество будет заключаться в том, что вы получите больше скорости, а сеть будет отказоустойчивой (рис. 204).



Рис. 204 – Агрегированный bond-интерфейс с фиксированным IP-адресом

9.5.4.2.1.1 Настройка в веб-интерфейсе

Для настройки Linux Bond необходимо выполнить следующие действия:

- перейти в раздел «Сеть», нажать кнопку «Создать» и в выпадающем меню выбрать пункт «Linux Bond» (рис. 199);
- в открывшемся окне указать имя агрегированного соединения, в выпадающем списке «Режим» выбрать режим агрегации (в примере balance-rr), в поле «Устройства» указать сетевые интерфейсы, которые будут входить в объединение, в поле «IPv4/CIDR» ввести IP-адрес объединения и нажать кнопку «Создать» (рис. 205).

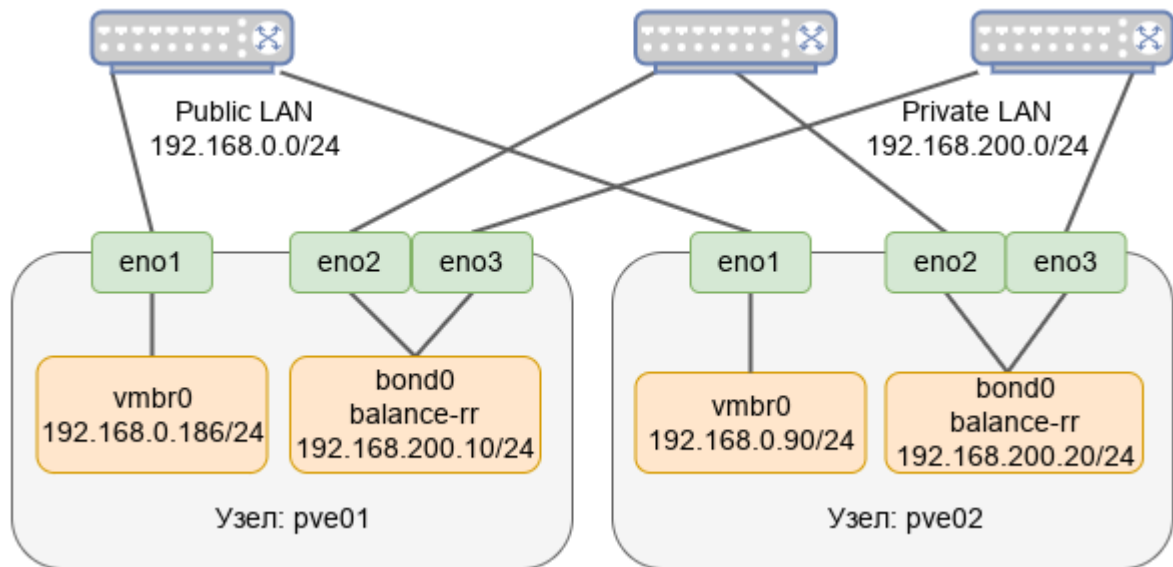
Примечание. В зависимости от выбранного режима агрегации будут доступны разные поля.

Для применения изменений нажать кнопку «Применить конфигурацию». Получившаяся конфигурация показана на рис. 206.

Создать: Linux Bond

Имя: Автозапуск:

IPv4/CIDR: Устройства:

Шлюз (IPv4): Режим:

IPv6/CIDR: Политика хэширования:

Шлюз (IPv6): bond-primary:

Комментарий:

Дополнительно

Рис. 205 – Редактирование параметров объединения bond0

Узел 'rve02'

Поиск | Создать | Сбросить | Редактировать | Удалить | Применить конфигурацию

Имя ↑	Тип	Активно	Автоза...	По...	Порты/устройс...	Режим объеди...	CIDR	Шлюз
bond0	Linux Bond	Да	Да	Нет	eno2 eno3	balance-rr	192.168.200.20/24	
eno1	Сетевое устр...	Да	Да	Нет				
eno2	Сетевое устр...	Да	Да	Нет				
eno3	Сетевое устр...	Да	Да	Нет				
vmb0	Linux Bridge	Да	Да	Нет	eno1		192.168.0.90/24	192.168.0.1

Рис. 206 – Агрегированный интерфейс с фиксированным IP-адресом

9.5.4.2.1.2 Настройка в командной строке

Для создания такой конфигурации, необходимо выполнить следующие действия:

- 1) создать Linux Bond bond0 на интерфейсах eno1 и eno2, выполнив следующие команды:

```
# mkdir /etc/net/ifaces/bond0
# rm -f /etc/net/ifaces/eno1/{i,r}*
# rm -f /etc/net/ifaces/eno2/{i,r}*
# cat <<EOF > /etc/net/ifaces/bond0/options
BOOTPROTO=static
CONFIG_WIRELESS=no
CONFIG_IPV4=yes
HOST='eno1 eno2'
ONBOOT=yes
TYPE=bond
BONDOPTIONS='miimon=100'
BONDMODE=0
EOF
```

где:

- BONDMODE=1 – режим агрегации Round-robin;
- HOST='eno1 eno2' – интерфейсы, которые будут входить в объединение;
- miimon=100 – определяет, как часто производится мониторинг МП (Media Independent Interface);

2) в файле `/etc/net/ifaces/bond0/ipv4address`, указать IP-адрес для интерфейса bond0:

```
# echo "192.168.200.20/24" > /etc/net/ifaces/bond0/ipv4address
```

3) перезапустить службу network, чтобы изменения вступили в силу:

```
# systemctl restart network
```

9.5.4.2.2. Агрегированный bond-интерфейс в качестве порта моста

Чтобы сделать гостевую сеть отказоустойчивой можно использовать bond напрямую в качестве порта моста (рис. 207).



Рис. 207 – Агрегированный bond-интерфейс в качестве порта моста

9.5.4.2.2.1 Настройка в веб-интерфейсе

Для настройки Linux Bond необходимо выполнить следующие действия:

- 1) перейти в раздел «Сеть», выбрать существующий мост `vmbri0` и нажать кнопку «Редактировать» (рис. 208);
- 2) в открывшемся окне (рис. 209) удалить содержимое поля «Порты сетевого моста» и нажать кнопку «ОК»;
- 3) нажать кнопку «Создать» (рис. 199) и в выпадающем меню выбрать пункт «Linux Bond»;
- 4) в открывшемся окне в выпадающем списке «Режим» выбрать режим агрегации (в примере LACP), в поле «Устройства» указать сетевые интерфейсы, которые будут входить в объединение, в выпадающем списке «Политика хэширования» выбрать политику хэширования и нажать кнопку «Создать» (рис. 210);
- 5) выбрать мост `vmbri0` и нажать кнопку «Редактировать»;
- 6) в открывшемся окне в поле «Порты сетевого моста» вписать значение `bond0` и нажать кнопку «ОК» (рис. 211);
- 7) для применения изменений нажать кнопку «Применить конфигурацию»;
- 8) получившаяся конфигурация показана на рис. 212.

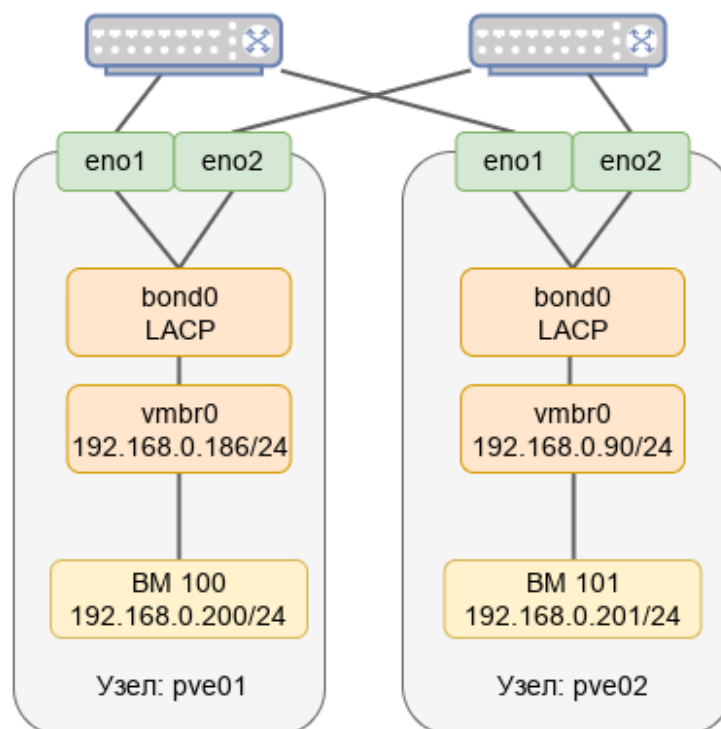
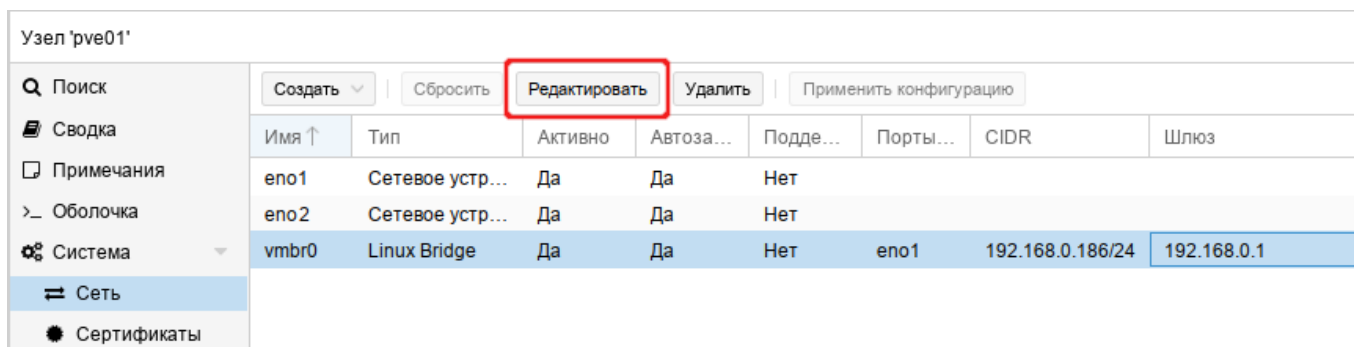

Имя ↑	Тип	Активно	Автоза...	Подде...	Порты...	CIDR	Шлюз
eno1	Сетевое устр...	Да	Да	Нет			
eno2	Сетевое устр...	Да	Да	Нет			
vmbri0	Linux Bridge	Да	Да	Нет	eno1	192.168.0.186/24	192.168.0.1

Рис. 208 – Мост `vmbri0`

Редактировать: Linux Bridge

Имя:	vmbr0	Автозапуск:	<input checked="" type="checkbox"/>
IPv4/CIDR:	192.168.0.186/24	Поддержка виртуальной ЛС:	<input type="checkbox"/>
Шлюз (IPv4):	192.168.0.1	Порты сетевого моста:	
IPv6/CIDR:		Комментарий:	
Шлюз (IPv6):			

Дополнительно **OK** **Reset**

Рис. 209 – Редактирование параметров моста vmbr0

Создать: Linux Bond

Имя:	bond0	Автозапуск:	<input checked="" type="checkbox"/>
IPv4/CIDR:		Устройства:	eno1 eno2
Шлюз (IPv4):		Режим:	LACP (802.3ad)
IPv6/CIDR:		Политика хэширования:	layer2+3
Шлюз (IPv6):		bond-primary:	
		Комментарий:	

? Справка Дополнительно **Создать**

Рис. 210 – Редактирование параметров объединения bond0

Редактировать: Linux Bridge

Имя:	vmbr0	Автозапуск:	<input checked="" type="checkbox"/>
IPv4/CIDR:	192.168.0.186/24	Поддержка виртуальной ЛС:	<input type="checkbox"/>
Шлюз (IPv4):	192.168.0.1	Порты сетевого моста:	bond0
IPv6/CIDR:		Комментарий:	
Шлюз (IPv6):			

Дополнительно **OK** **Reset**

Рис. 211 – Редактирование параметров моста vmbr0

Узел 'pve01'

Создать | Сбросить | Редактировать | Удалить | Применить конфигурацию

Имя ↑	Тип	Активно	Автоза...	По...	Порты/устр...	Режим объедин...	CIDR
bond0	Linux Bond	Да	Да	Нет	eno1 eno2	LACP (802.3ad)	
eno1	Сетевое устр...	Да	Да	Нет			
eno2	Сетевое устр...	Да	Да	Нет			
vmbri0	Linux Bridge	Да	Да	Нет	bond0		192.168.0.186/24

Рис. 212 – Агрегированный bond-интерфейс в качестве порта моста

Для настройки OVS Bond необходимо выполнить следующие действия:

- 1) перейти в раздел «Сеть», выбрать существующий мост vmbri0 и нажать кнопку «Редактировать» (рис. 213);
- 2) в открывшемся окне удалить содержимое поля «Порты сетевого моста» и нажать кнопку «ОК» (рис. 214);
- 3) нажать кнопку «Создать» (рис. 199) и в выпадающем меню выбрать пункт «OVS Bond»;
- 4) в открывшемся окне указать имя агрегированного интерфейса, в выпадающем списке «Режим» выбрать режим агрегации, в поле «Устройства» указать сетевые интерфейсы, которые будут входить в объединение, в выпадающем списке «OVS Bridge» выбрать мост, в который должен добавиться созданный интерфейс и нажать кнопку «Создать» (рис. 215);
- 5) для применения изменений нажать кнопку «Применить конфигурацию»;
- 6) получившаяся конфигурация показана на рис. 216.

Узел 'pve02'

Создать | Сбросить | Редактировать | Удалить | Применить конфигурацию

Имя ↑	Тип	Активно	Автоза...	Поддержка виртуаль...	Порты/устройства	Режим...	CIDR
enp0s3	OVS Port	Да	Нет	Нет			
enp0s8	Сетевое устройство	Да	Да	Нет			
enp0s9	Сетевое устройство	Да	Да	Нет			
vmbri0	OVS Bridge	Да	Да	Нет	enp0s3		192.168.0.90/24

Рис. 213 – Мост vmbri0

Редактировать: OVS Bridge

Имя: **vmbr0** Автозапуск:

IPv4/CIDR: Порты сетевого моста:

Шлюз (IPv4): Параметры OVS:

IPv6/CIDR: Комментарий:

Шлюз (IPv6):

Дополнительно

Рис. 214 – Редактирование параметров моста vmbr0

Создать: OVS Bond

Имя: OVS Bridge:

Режим: Теги виртуальной ЛС:

Устройства: Параметры OVS:

Комментарий:

Рис. 215 – Редактирование параметров объединения bond0

Узел 'pve02'

Создать | Сбросить | Редактировать | Удалить | Применить конфигурацию

Имя ↑	Тип	Активно	Автоза...	Поддерж...	Порты/устройства	Режим об...	CIDR
bond0	OVS Bond	Нет	Нет	Нет	enp0s3 enp0s8	balance-slb	
enp0s3	Сетевое устройство	Да	Да	Нет			
enp0s8	Сетевое устройство	Да	Да	Нет			
enp0s9	Сетевое устройство	Да	Да	Нет			
vmbr0	OVS Bridge	Да	Да	Нет	bond0		192.168.0.90/24

Рис. 216 – Агрегированный bond-интерфейс в качестве порта моста

9.5.4.2.2 Настройка в командной строке

Исходное состояние: мост `vbr0` на интерфейсе `enp0s3`. Необходимо создать агрегированный интерфейс `bond0` (`enp0s3` и `enp0s8`) и включить его в мост `vbr0`.

Для создания Linux Bond, необходимо выполнить следующие действия:

1) создать агрегированный интерфейс `bond0` на интерфейсах `enp0s3` и `enp0s8`,

выполнив следующие команды:

```
# mkdir /etc/net/ifaces/bond0
# cat <<EOF > /etc/net/ifaces/bond0/options
BOOTPROTO=static
CONFIG_WIRELESS=no
CONFIG_IPV4=yes
HOST='enp0s3 enp0s8'
ONBOOT=yes
TYPE=bond
BONDOPTIONS='xmit-hash-policy=layer2+3 lacp_rate=1 miimon=100'
BONDMODE=4
EOF
```

где:

- `BONDMODE=4` – режим агрегации LACP (802.3ad);
- `HOST='enp0s3 enp0s8'` – интерфейсы, которые будут входить в объединение;
- `xmit-hash-policy=layer2+3` – определяет режим выбора каналов;
- `lacp_rate=1` – определяет, что управляющие пакеты LACPDU отправляются по каналу LACP каждую секунду;
- `miimon=100` – определяет, как часто производится мониторинг МП (Media Independent Interface);

2) в настройках Ethernet-моста `vbr0` (файл `/etc/net/ifaces/vbr0/options`)

в опции `HOST` указать интерфейс `bond0`:

```
BOOTPROTO=static
BRIDGE_OPTIONS="stp_state 0"
CONFIG_IPV4=yes
HOST='bond0'
ONBOOT=yes
TYPE=bri
```

3) перезапустить службу network, чтобы изменения вступили в силу:

```
# systemctl restart network
```

Для создания OVS Bond, необходимо выполнить следующие действия:

1) начальная конфигурации:

```
# ovs-vsctl show
6b1add02-fb20-48e6-b925-260bf92fa889
  Bridge vbr0
    Port enp0s3
      Interface enp0s3
    Port vbr0
      Interface vbr0
        type: internal
  ovs_version: "2.17.6"
```

2) привести настройки сетевого интерфейса enp0s3 (файл

/etc/net/ifaces/enp0s3/options) к виду:

```
TYPE=eth
CONFIG_WIRELESS=no
BOOTPROTO=static
CONFIG_IPV4=yes
```

3) создать агрегированный интерфейс bond0 на интерфейсах enp0s3 и enp0s8,

выполнив следующие команды:

```
# mkdir /etc/net/ifaces/bond0
# cat <<EOF > /etc/net/ifaces/bond0/options
BOOTPROTO=static
BRIDGE=vbr0
CONFIG_IPV4=yes
HOST='enp0s3 enp0s8'
OVS_OPTIONS='other_config:bond-miimon-interval=100
bond_mode=balance-slb'
TYPE=ovsbond
EOF
```

где:

- bond_mode=balance-slb – режим агрегации;
- HOST='enp0s3 enp0s8' – интерфейсы, которые будут входить в объединение;
- BRIDGE=vbr0 – мост, в который должен добавиться созданный интерфейс;

- `other_config:bond-miimon-interval=100` – определяет, как часто производится мониторинг МП (Media Independent Interface).

В опции HOST настроек моста `vmbr0` (файл `/etc/net/ifaces/vmbr0/options`) указать `bond0`:

```
BOOTPROTO=static
CONFIG_IPV4=yes
HOST=bond0
ONBOOT=yes
TYPE=ovsbr
```

- перезапустить службу `network`, чтобы изменения вступили в силу:

```
# systemctl restart network
```

- проверка конфигурации:

```
# ovs-vsctl show
6bladd02-fb20-48e6-b925-260bf92fa889
    Bridge vmbr0
        Port bond0
            Interface enp0s3
            Interface enp0s8
        Port vmbr0
            Interface vmbr0
                type: internal
    ovs_version: "2.17.6"
```

9.5.5. Настройка VLAN

Виртуальные сети (VLAN) являются сетевым стандартом на основе 802.1q для создания логических разделов на одном и том же сетевом интерфейсе для изоляции обмена множества сетей.

Примечание. На стороне физического коммутатора порт должен быть настроен как `trunk`, от него должен приходиться тэгированный трафик 802.1q. Если на коммутаторе сделана агрегация портов (`Portchannel` или `Etherchannel`), то параметр `Trunk` выставляется на это новом интерфейсе.

9.5.5.1. Мост с поддержкой VLAN

Если используется `Linux Bridge`, то для возможности использования тегов VLAN в настройках ВМ, необходимо включить поддержку VLAN для моста. Для этого в веб-интерфейсе в настройках моста следует установить отметку в поле «Поддержка виртуальной ЛС» (рис. 217).

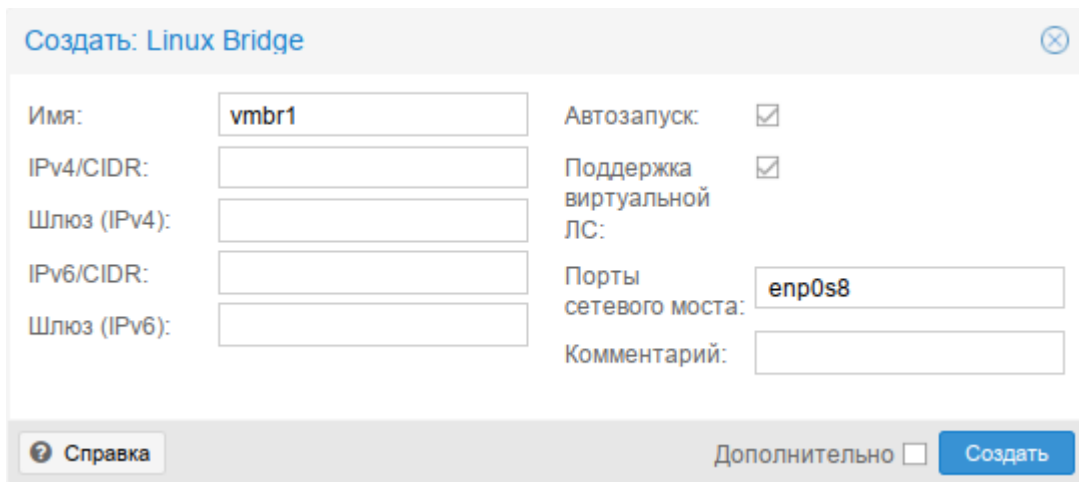

Создать: Linux Bridge

Имя: Автозапуск:

IPv4/CIDR: Поддержка виртуальной ЛС:

Шлюз (IPv4): Порты сетевого моста:

IPv6/CIDR: Комментарий:

Шлюз (IPv6):

Справка Дополнительно

Рис. 217 – Настройки моста Linux Bridge

Если используется OVS Bridge, то никаких дополнительных настроек не требуется.

Тег VLAN можно указать в настройках сетевого интерфейса при создании ВМ (рис. 218), либо отредактировав параметры сетевого устройства.

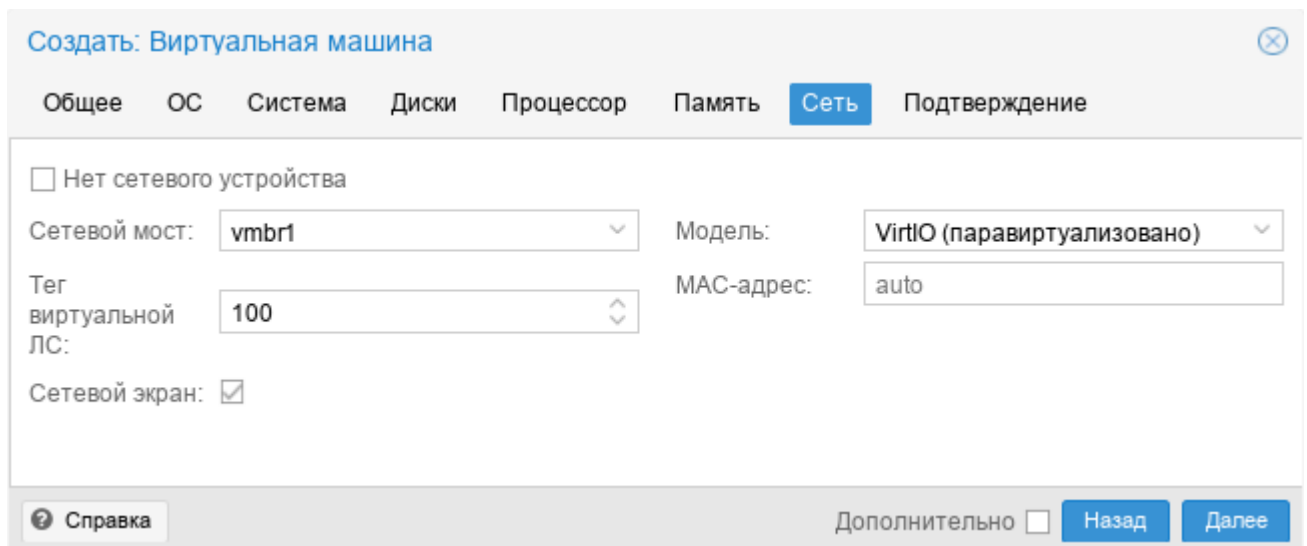

Создать: Виртуальная машина

Общее ОС Система Диски Процессор Память **Сеть** Подтверждение

Нет сетевого устройства

Сетевой мост: Модель:

Тег виртуальной ЛС: MAC-адрес:

Сетевой экран:

Справка Дополнительно

Рис. 218 – Настройки сетевого интерфейса ВМ

9.5.5.2. Мост на VLAN

Можно создать конфигурацию VLAN <интерфейс>.<vlan tag> (например, enp0s8.100), этот VLAN включить в мост Linux Bridge и указывать этот мост в настройках сетевого интерфейса ВМ.

Для создания такой конфигурации, необходимо выполнить следующие действия:

- настроить VLAN с ID 100 на интерфейсе `enp0s8`, выполнив следующие команды (в опции `HOST` нужно указать тот интерфейс, на котором будет настроен VLAN):

```
# mkdir /etc/net/ifaces/enp0s8.100
# cat <<EOF > /etc/net/ifaces/enp0s8.100/options
BOOTPROTO=static
CONFIG_WIRELESS=no
CONFIG_IPV4=yes
HOST=enp0s8
ONBOOT=yes
TYPE=vlan
VID=100
EOF
```

- настроить Ethernet-мост `vmbr1`, выполнив следующие команды (в опции `HOST` нужно указать VLAN-интерфейс):

```
# mkdir /etc/net/ifaces/vmbr1
# cat <<EOF > /etc/net/ifaces/vmbr1/options
BOOTPROTO=static
CONFIG_WIRELESS=no
CONFIG_IPV4=yes
HOST='enp0s8.100'
ONBOOT=yes
TYPE=bri
EOF
```

- в файле `/etc/net/ifaces/vmbr1/ipv4address`, если это необходимо, можно указать IP-адрес для интерфейса моста:

```
# echo "192.168.10.3/24" > /etc/net/ifaces/vmbr1/ipv4address
```

- перезапустить службу `network`, чтобы изменения вступили в силу:

```
# systemctl restart network
```

Теперь в настройках сетевого интерфейса ВМ можно указать сетевой мост `vmbr1` (рис. 219). Трафик через этот интерфейс будет помечен тегом 100.



Рис. 219 – Настройки сетевого интерфейса VM

9.6. Управление ISO-образами и шаблонами LXC

Для загрузки ISO-образов и шаблонов LXC в хранилище PVE следует выполнить следующие шаги:

- 1) выбрать хранилище;
- 2) перейти на вкладку «ISO-образы» для загрузки ISO-образов (рис. 220) или на вкладку «Шаблоны контейнеров» для загрузки шаблонов LXC;
- 3) для загрузки образа (шаблона) с локального компьютера следует нажать кнопку «Отправить». В открывшемся окне нажать кнопку «Выбрать файл», выбрать файл с ISO-образом и нажать кнопку «Отправить» (рис. 221). Здесь же можно выбрать алгоритм и указать контрольную сумму. В этом случае после загрузки образа будет проверена его контрольная сумма;
- 4) для загрузки образа (шаблона) с сервера следует нажать кнопку «Загрузить по URL-адресу». В открывшемся окне указать ссылку на образ (шаблон), нажать кнопку «Запрос URL-адреса», для того чтобы получить метаданные о файле, нажать кнопку «Загрузка» для старта загрузки файла в хранилище (рис. 222).

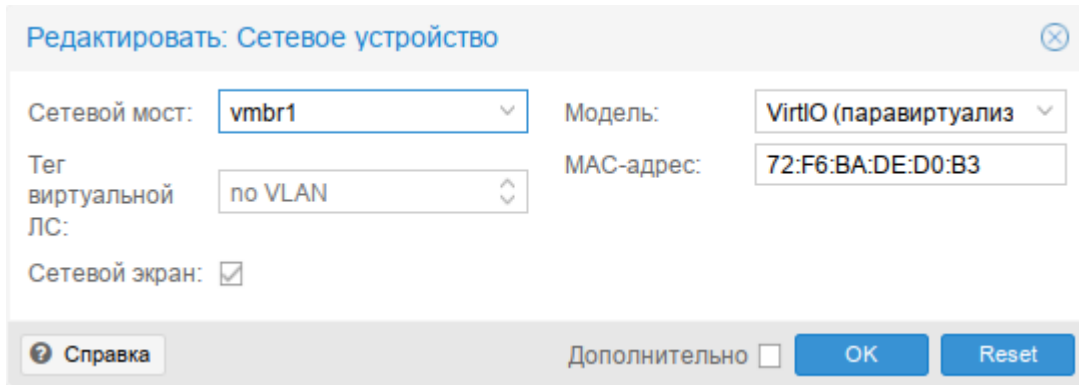

Рис. 220 – Локальное хранилище. Вкладка «ISO-образы»



Рис. 221 – Выбор образа

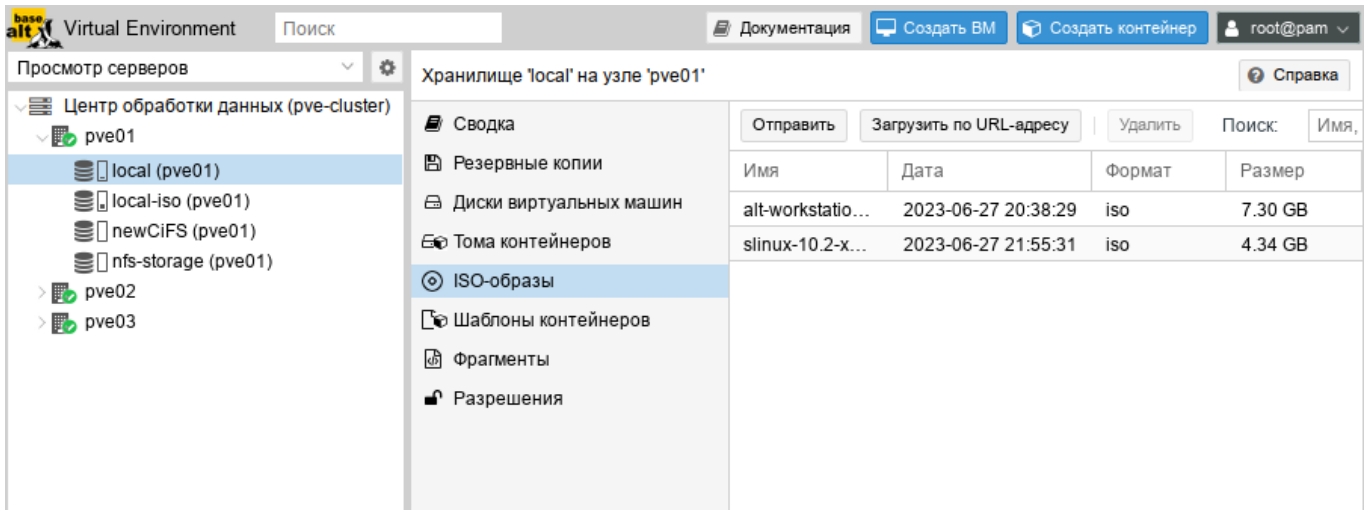

Рис. 222 – Выбор образа для загрузки файла с сервера

Для удаления ISO-образа или шаблона LXC следует выбрать файл из списка в хранилище (рис. 220) и нажать кнопку «Удалить».

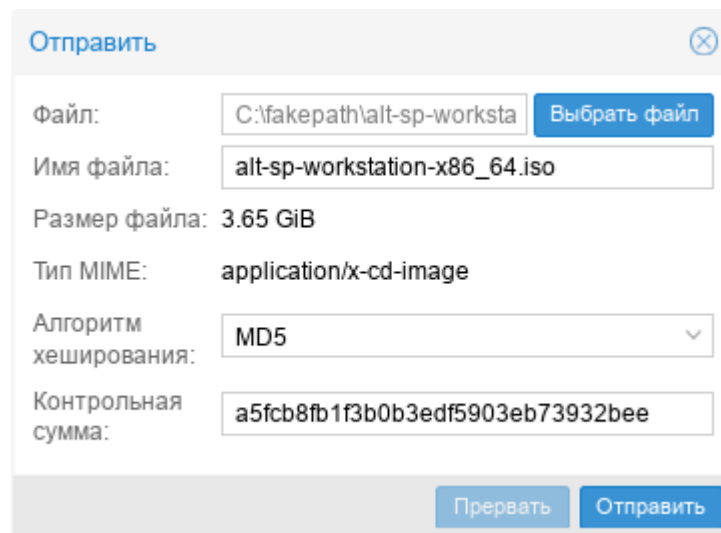
PVE предоставляет базовые шаблоны для некоторых дистрибутивов Linux. Эти шаблоны можно загрузить в веб-интерфейсе (кнопка «Шаблоны») или в командной строке (утилита `pveam`).

Загрузка базового шаблона в веб-интерфейсе:

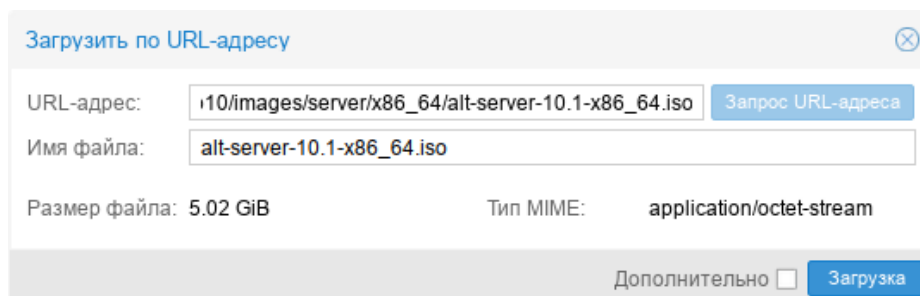
- запустить обновление списка доступных шаблонов (например, на вкладке «Оболочка»):

```
# pveam update
```

- выбрать хранилище;
- перейти на вкладку «Шаблоны контейнеров» и нажать кнопку «Шаблоны» (рис. 223);
- в открывшемся окне выбрать шаблон и нажать кнопку «Загрузка» (рис. 224).



Рис. 223 – Вкладка «Шаблоны контейнеров»

Шаблоны			
Поиск <input type="text"/>			
Тип ↑	Пакет	Версия	Описание
☒ Section: mail (2 Items)			
☐ Section: system (26 Items)			
lxc	alpine-3.16-default	20220622	LXC default image for alpine 3.16 (20220622)
lxc	alpine-3.18-default	20230607	LXC default image for alpine 3.18 (20230607)
lxc	fedora-38-default	20230607	LXC default image for fedora 38 (20230607)
lxc	fedora-37-default	20221119	LXC default image for fedora 37 (20221119)
lxc	ubuntu-22.04-standard	22.04-1	Ubuntu 22.04 Jammy (standard)
lxc	centos-8-default	20201210	LXC default image for centos 8 (20201210)
lxc	alpine-3.17-default	20221129	LXC default image for alpine 3.17 (20221129)
lxc	gentoo-current-openrc	20220622	LXC openrc image for gentoo current (20220622)
lxc	centos-7-default	20190926	LXC default image for centos 7 (20190926)
lxc	ubuntu-23.04-standard	23.04-1	Ubuntu 23.04 Lunar (standard)
lxc	centos-8-stream-default	20220327	LXC default image for centos 8-stream (20220327)
lxc	devuan-3.0-standard	3.0	Devuan 3.0 (standard)

[Загрузка](#)

Рис. 224 – Выбор шаблона для загрузки

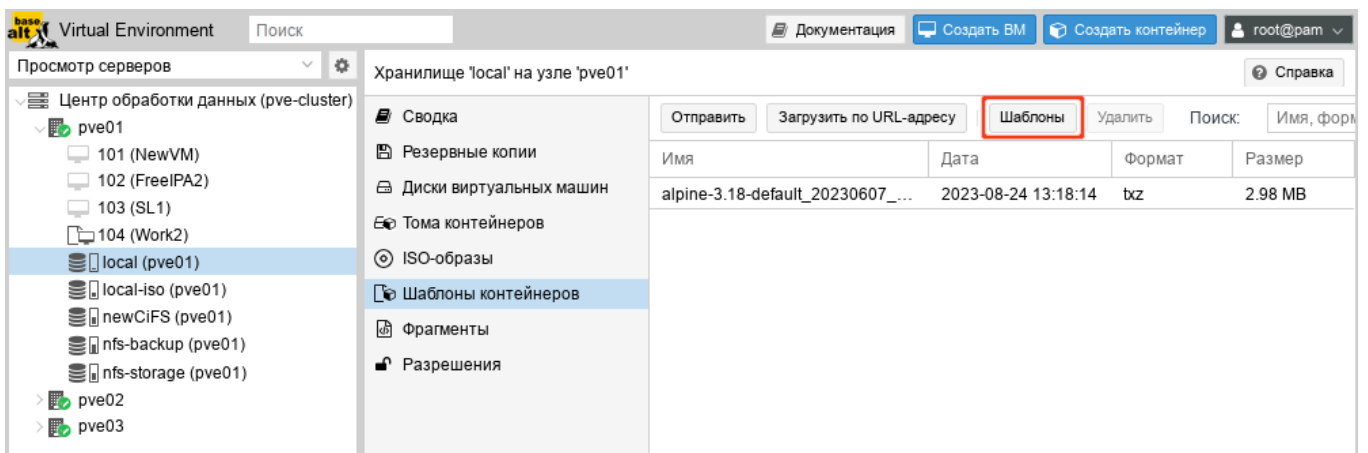
Загрузка базового шаблона в консоли:

- запустить обновление списка доступных шаблонов:

```
# pveam update
update successful
```

- просмотреть список доступных шаблонов:

```
# pveam available
mail          proxmox-mailgateway-7.3-standard_7.3-1_amd64.tar.zst
mail          proxmox-mailgateway-8.0-standard_8.0-1_amd64.tar.zst
system       almalinux-8-default_20210928_amd64.tar.xz
system       almalinux-9-default_20221108_amd64.tar.xz
system       alpine-3.16-default_20220622_amd64.tar.xz
...
```

- загрузить шаблон в хранилище local:

```
# pveam download local almalinux-9-default_20221108_amd64.tar.xz
```

- просмотреть список загруженных шаблонов в хранилище local:

```
# pveam list local
NAME                                                    SIZE
local:vztmp1/almalinux-9-default_20221108_amd64.tar.xz  97.87MB
```

Если используются только локальные хранилища, то ISO-образы и шаблоны необходимо загрузить на все узлы в кластере. Если есть общее хранилище, то можно хранить все образы в одном месте, таким образом, сохраняя пространство локальных хранилищ.

В таблице 15 показаны каталоги для локального хранилища. В таблице 16 показаны каталоги для всех других хранилищ.

Т а б л и ц а 15 – Каталоги локального хранилища

Каталог	Тип шаблона
/var/lib/vz/template/iso	ISO-образы
/var/lib/vz/template/cache	Шаблоны контейнеров LXC

Т а б л и ц а 16 – Каталоги общих хранилищ

Каталог	Тип шаблона
/mnt/pve/<storage_name>/template/iso	ISO-образы
/mnt/pve/<storage_name>/template/cache	Шаблоны контейнеров LXC

9.7. Виртуальные машины на базе KVM

9.7.1. Создание виртуальной машины на базе KVM

Прежде чем создать в интерфейсе PVE виртуальную машину (VM), необходимо определиться со следующими моментами:

- откуда будет загружен инсталлятор ОС, которая будет установлена внутрь VM;
- на каком физическом узле будет выполняться процесс гипервизора kvm;
- в каком хранилище данных будут располагаться образы дисков VM.

Все остальные параметры VM относятся к конфигурации виртуального компьютера и могут быть определены по ходу процесса создания VM (PVE пытается выбрать разумные значения по умолчанию для VM).

Чтобы установить ОС на VM, расположенную на этом узле, нужно обеспечить возможность загрузки инсталлятора на этой VM. Для этого необходимо загрузить ISO-образ инсталлятора в хранилище данных выбранного физического узла или общее хранилище. Это можно сделать через веб-интерфейс (рис. 220).

Для создания VM необходимо нажать кнопку «Создать VM», расположенную в правом верхнем углу веб-интерфейса PVE (рис. 225).



Рис. 225 – Кнопка «Создать VM»

Процесс создания VM оформлен в виде «мастера», привычного для пользователей систем управления VM.

На вкладке «Общее» необходимо указать (рис. 226):

- «Узел» – физический сервер, на котором будет работать VM;
- «VM ID» – идентификатор VM в численном выражении. Одно и то же значение идентификатора не может использоваться более чем для одной машины. Поле идентификатора VM заполняется автоматически инкрементально: первая созданная VM, по умолчанию будет иметь VM ID со значением 100, следующая 101 и так далее;
- «Имя» – текстовая строка названия VM;
- «Пул ресурсов» – логическая группа VM. Чтобы иметь возможность выбора, пул должен быть предварительно создан.

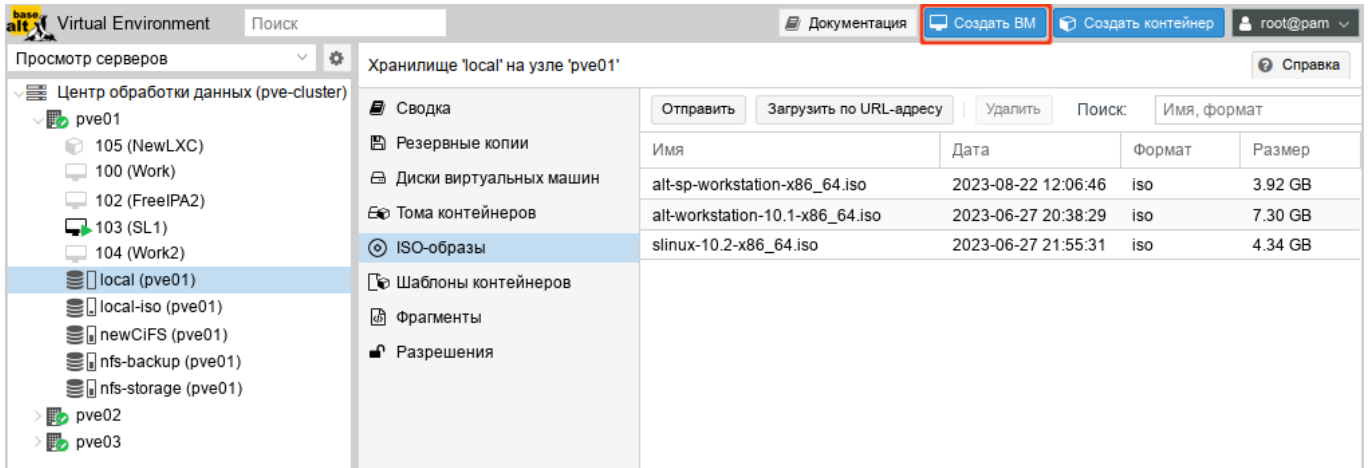
Создать: Виртуальная машина

Общее ОС Система Диски Процессор Память Сеть Подтверждение

Узел: pve01 Пул ресурсов:

VM ID: 100

Имя: NewVM

Справка Дополнительно Назад Далее

Рис. 226 – Вкладка «Общее»

Примечание. Настроить диапазон, из которого выбираются новые VM ID при создании VM или контейнера можно, выбрав на вкладке «Центр обработки данных» → «Параметры» пункт «Следующий свободный диапазон ID виртуальных машин» (рис. 227). Установка нижнего значения («Нижний предел») равным верхнему («Верхний предел») полностью отключает автоподстановку VM ID.

Virtual Environment Поиск Документация Создать VM Создать контейнер root@pam

Просмотр серверов Центр обработки данных (pve-cluster)

Центр обработки данных

Редактировать

Раскладка клавиатуры По умолчанию

Прокси HTTP нет

Консоль По умолчанию (xterm.js)

Адрес, с которого отпра... root@\$hostname

Редактировать: Следующий свободный ди...

Нижний предел: 100

Верхний предел: 1.000.000

ОК Reset

Ограничение пропускной ... Нет

Максимальное количеств... 4

Следующий свободный д... По умолчанию

Переопределение стили... Без переопределения

Рис. 227 – Настройка диапазона VM ID

На вкладке «ОС» необходимо указать источник установки ОС и тип ОС (рис. 228).



Рис. 228 – Вкладка «ОС»

В качестве источника установки ОС можно указать:

- «Использовать файл с образом CD/DVD» – использовать уже загруженный в хранилище ISO-образ (рис. 229);
- «Использовать физический привод CD/DVD» – использовать физический диск хоста PVE;
- «Не использовать носители» – не использовать ISO-образ или физический носитель.

Выбор типа гостевой ОС при создании ВМ позволяет PVE оптимизировать некоторые параметры низкого уровня.

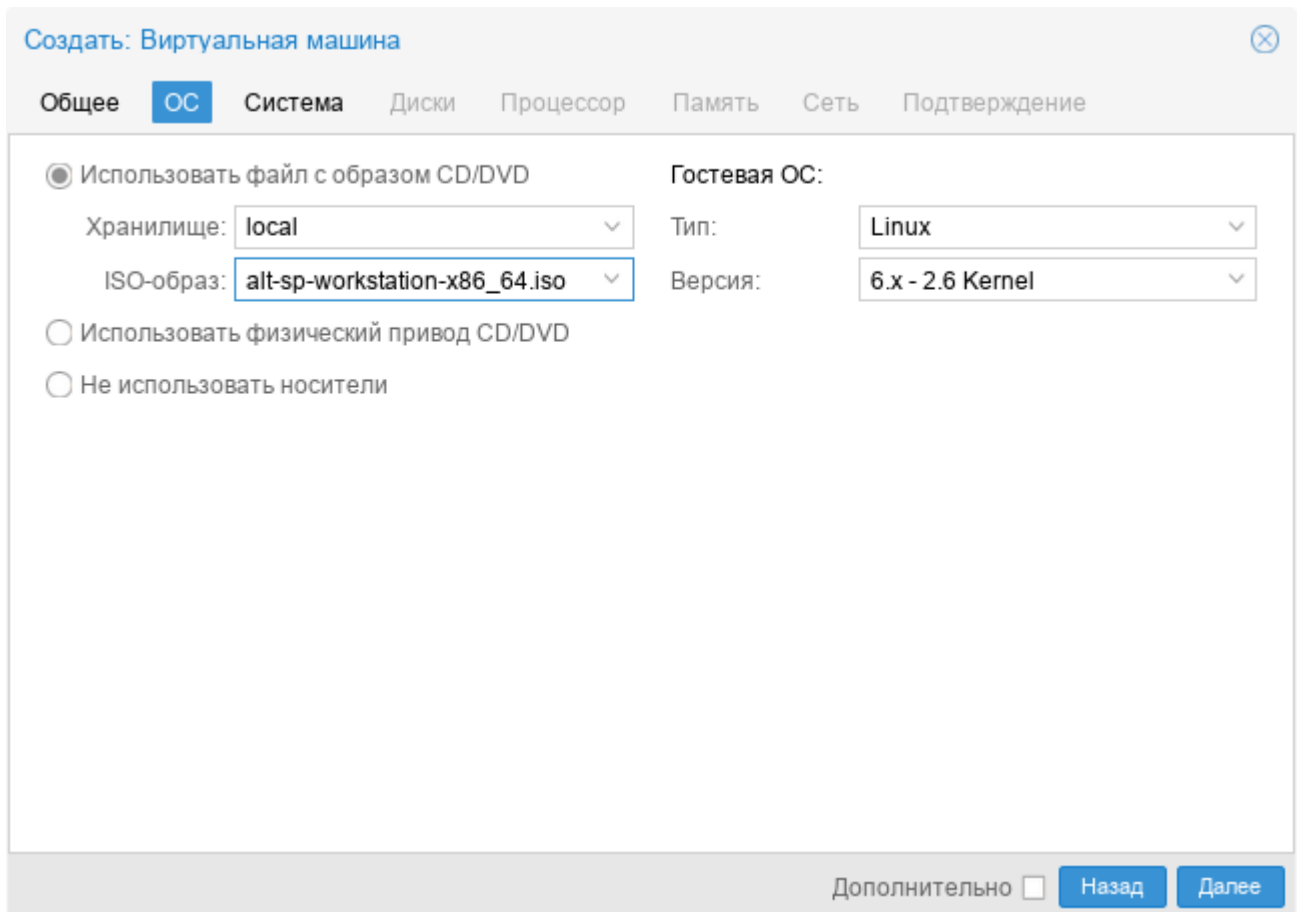

Рис. 229 – Выбор ISO-образа

На следующем этапе (вкладка «Система») можно выбрать видеокарту, контроллер SCSI, указать, нужно ли использовать агент QEMU (рис. 230).

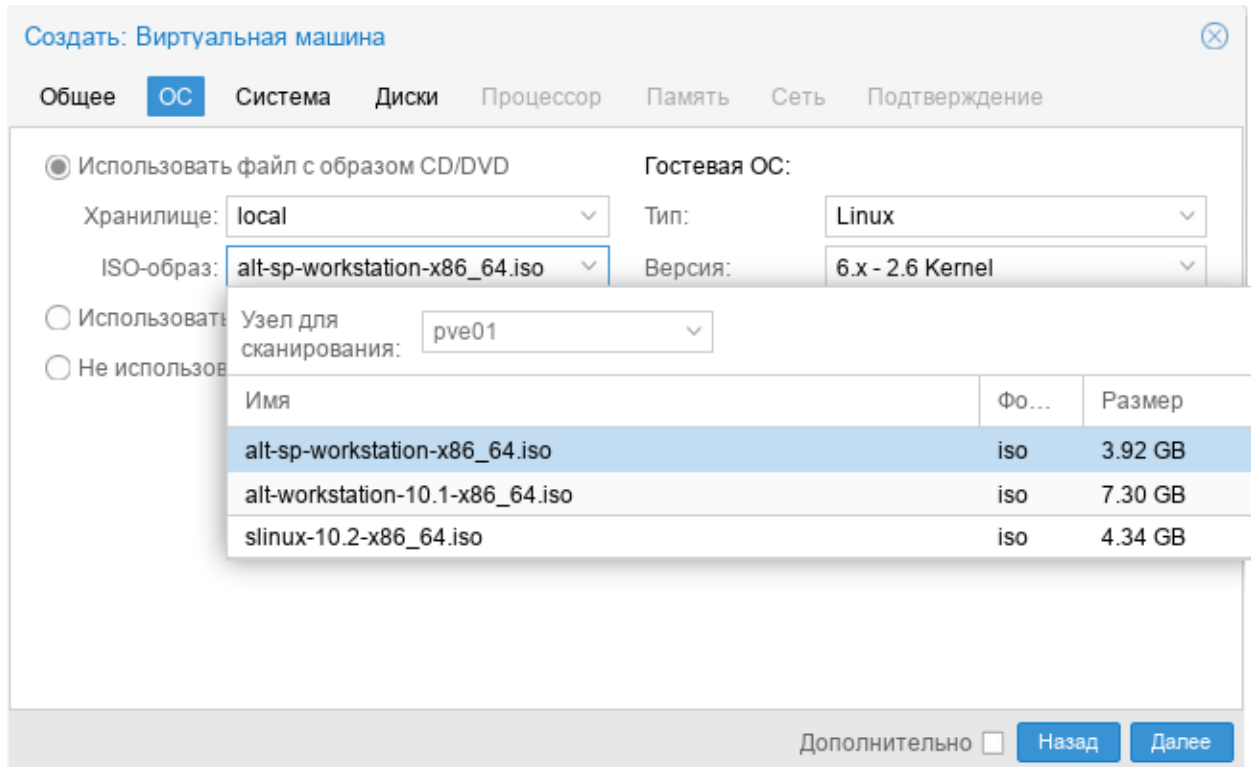

Рис. 230 – Вкладка «Система»

Подробнее о выборе видеокарты см. п. 9.7.5.2 «Настройки дисплея».

PVE позволяет загружать VM с разными прошивками (SeaBIOS и OVMF). Прошивку OVMF следует выбирать, если планируется использовать канал PCIe. При выборе прошивки OVMF (рис. 231) для сохранения порядка загрузки, должен быть добавлен диск EFI (см. «BIOS и UEFI»).

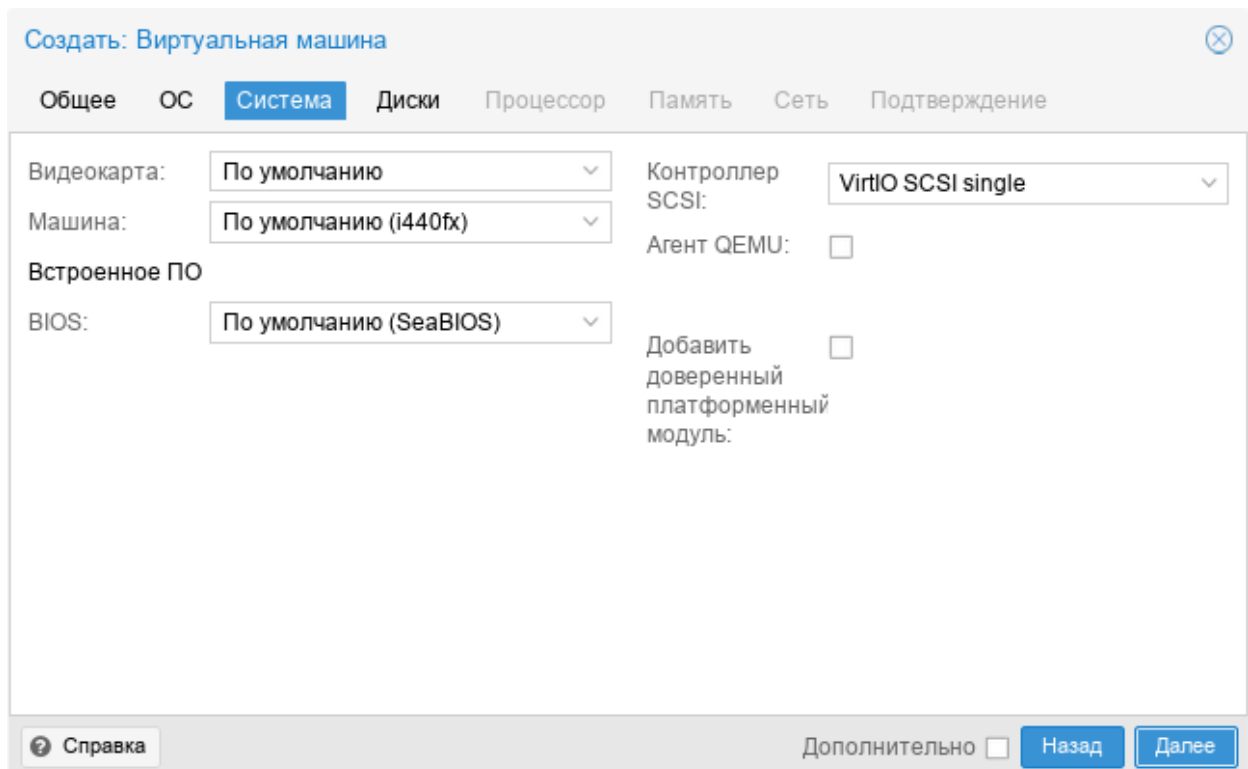

Рис. 231 – Выбор прошивки OVMF

Тип машины VM определяет аппаратную компоновку виртуальной материнской платы VM. Доступно два варианта набора микросхем: Intel 440FX (по умолчанию) и Q35 (предоставляет виртуальную шину PCIe).

Вкладка «Диски» содержит следующие настройки (рис. 232):

- «Шина/Устройство» – тип устройства виртуального диска. Допустимые значения: «IDE», «SATA», «VirtIO Block» и «SCSI» (по умолчанию). Можно также указать идентификатор устройства;
- «Хранилище» – выбор хранилища для размещения виртуального диска (выбор хранилища определяет возможный формат образа диска);

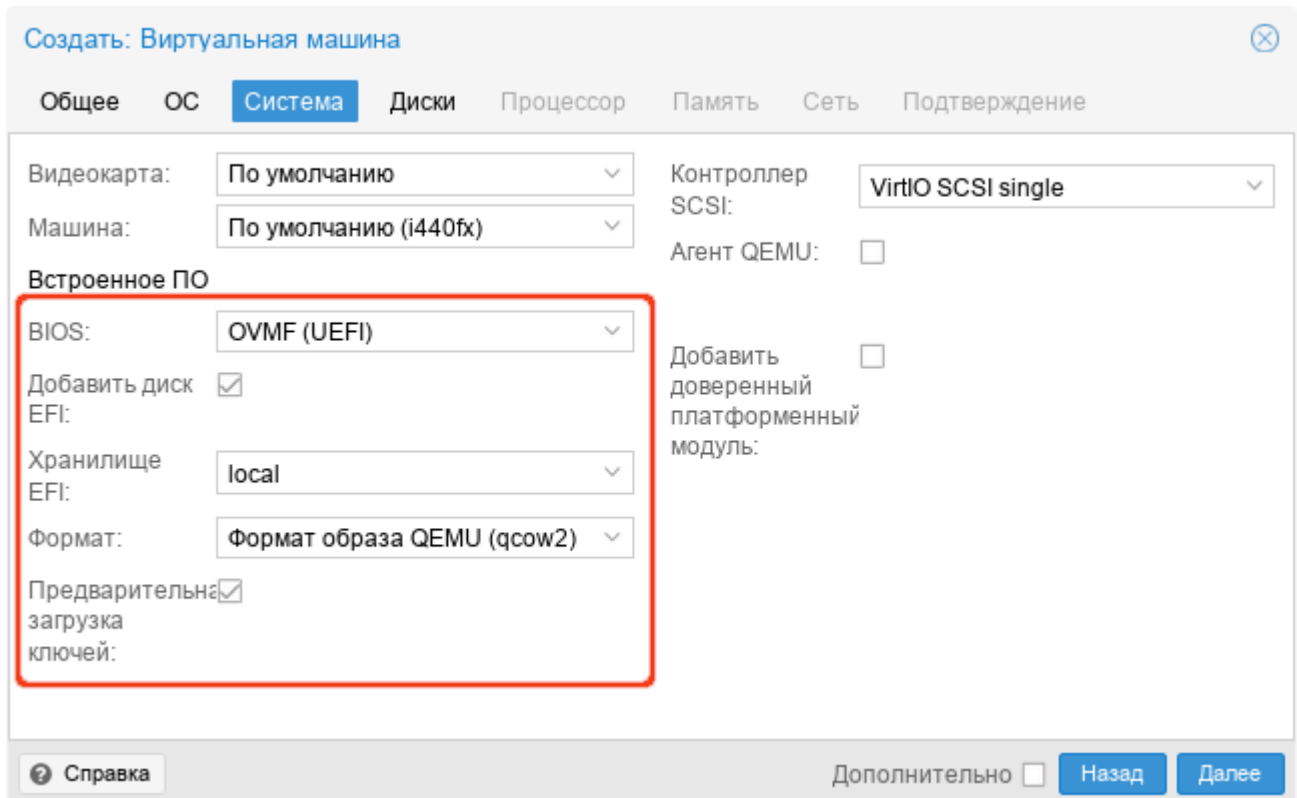
- «Размер диска» (GiB) – размер виртуального диска в Гбайт;
- «Формат» – выбирается формат образа виртуального диска. Доступные значения: «Несжатый образ диска (raw)», «Формат образа QEMU (qcow2)» и «Формат образа Vmware (vmdk)». Формат образа RAW является полностью выделяемым (thick-provisioned), т.е. выделяется сразу весь объем образа. QEMU и VMDK поддерживают динамичное выделение пространства (thin-provisioned), т.е. объем растет по мере сохранения данных на виртуальный диск;
- «Кэш» – выбор метода кэширования виртуальной машины. По умолчанию выбирается работа без кэширования. Доступные значения: «Direct sync», «Write through», «Write back», «Writeback (не безопасно)» и «Нет кэша»;
- «Отклонить» – если эта опция активирована и если гостевая ОС поддерживает TRIM, то это позволит очищать неиспользуемое пространство образа виртуального диска и соответственно сжимать образ диска.



Рис. 232 – Вкладка «Жесткий диск»

В мастере создания ВМ можно добавить несколько дисков (рис. 233) (кнопка «Добавить»).

Максимально можно добавить: 31 диск SCSI, 16 – VirtIO, 6 – SATA, 4 – IDE.

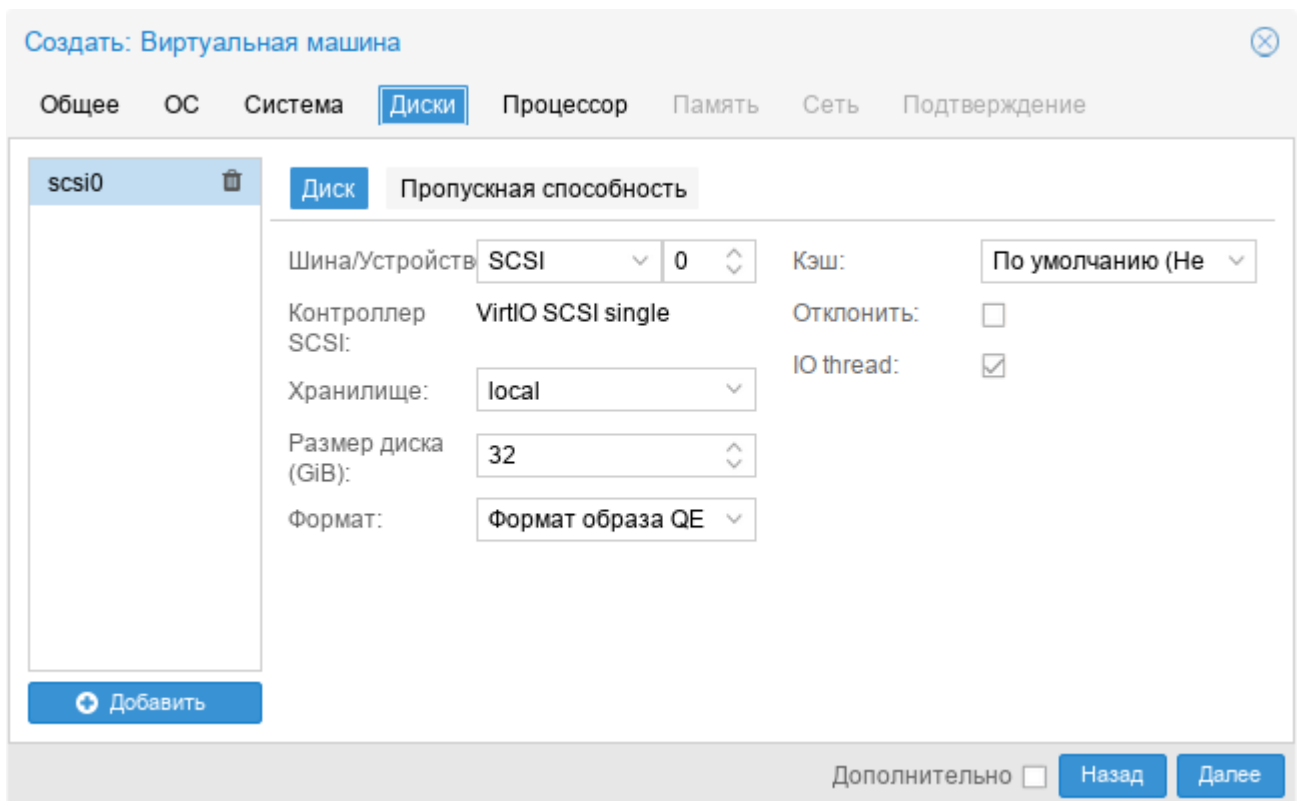

Рис. 233 – Вкладка «Жесткий диск». Создание нескольких дисков

В разделе «Пропускная способность» (рис. 234) можно задать максимальную скорость чтения/записи с диска (в мегабайтах в секунду или в операциях в секунду).

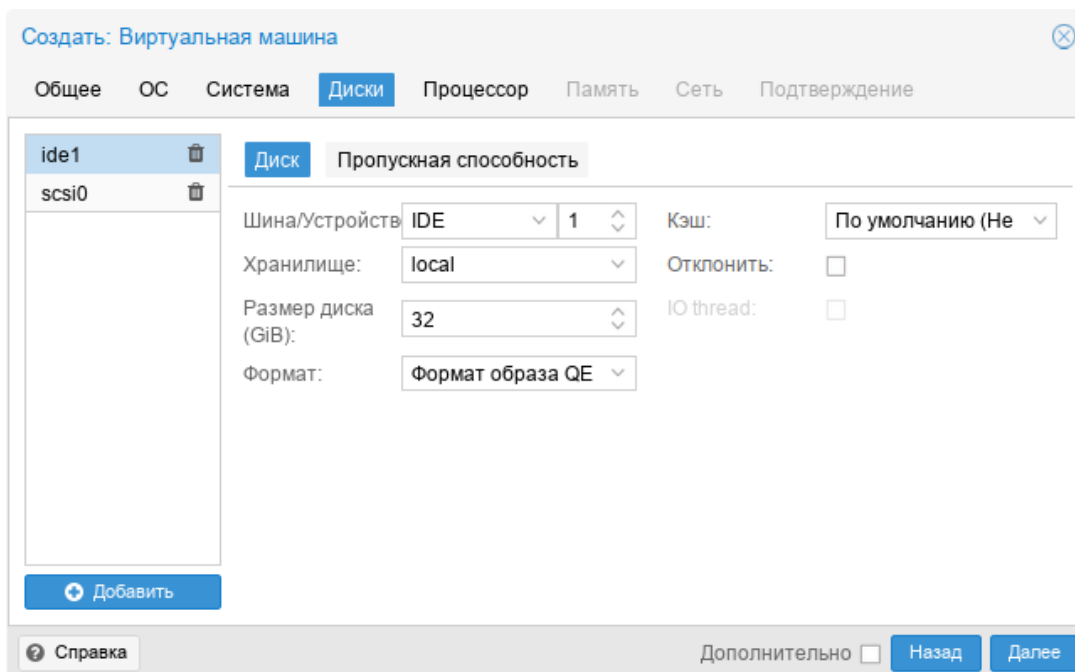

Рис. 234 – Скорость чтения/записи с диска

Примечание. SCSI и VirtIO дискам может быть добавлен атрибут read-only (рис. 235) (отметка «Только для чтения»).

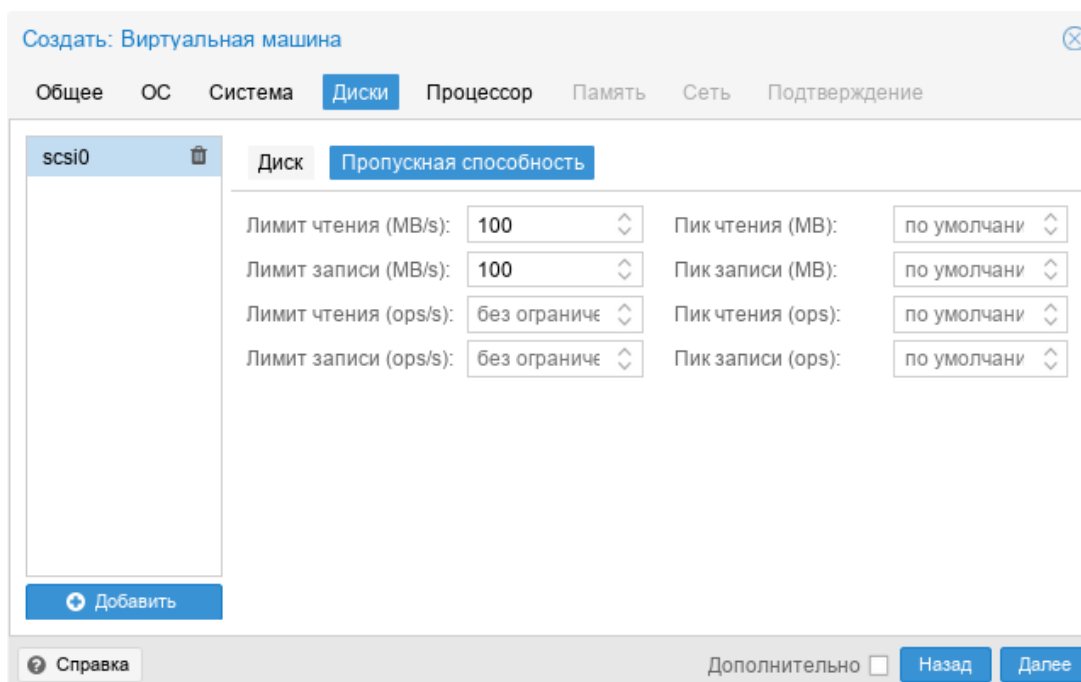

Рис. 235 – Отметка «Только для чтения»

На следующем этапе настраивается процессор (CPU) (рис. 236):

- «Сокеты» – число сокетов ЦПУ для ВМ;
- «Ядра» – число ядер для ВМ;
- «Тип» – тип процессора.

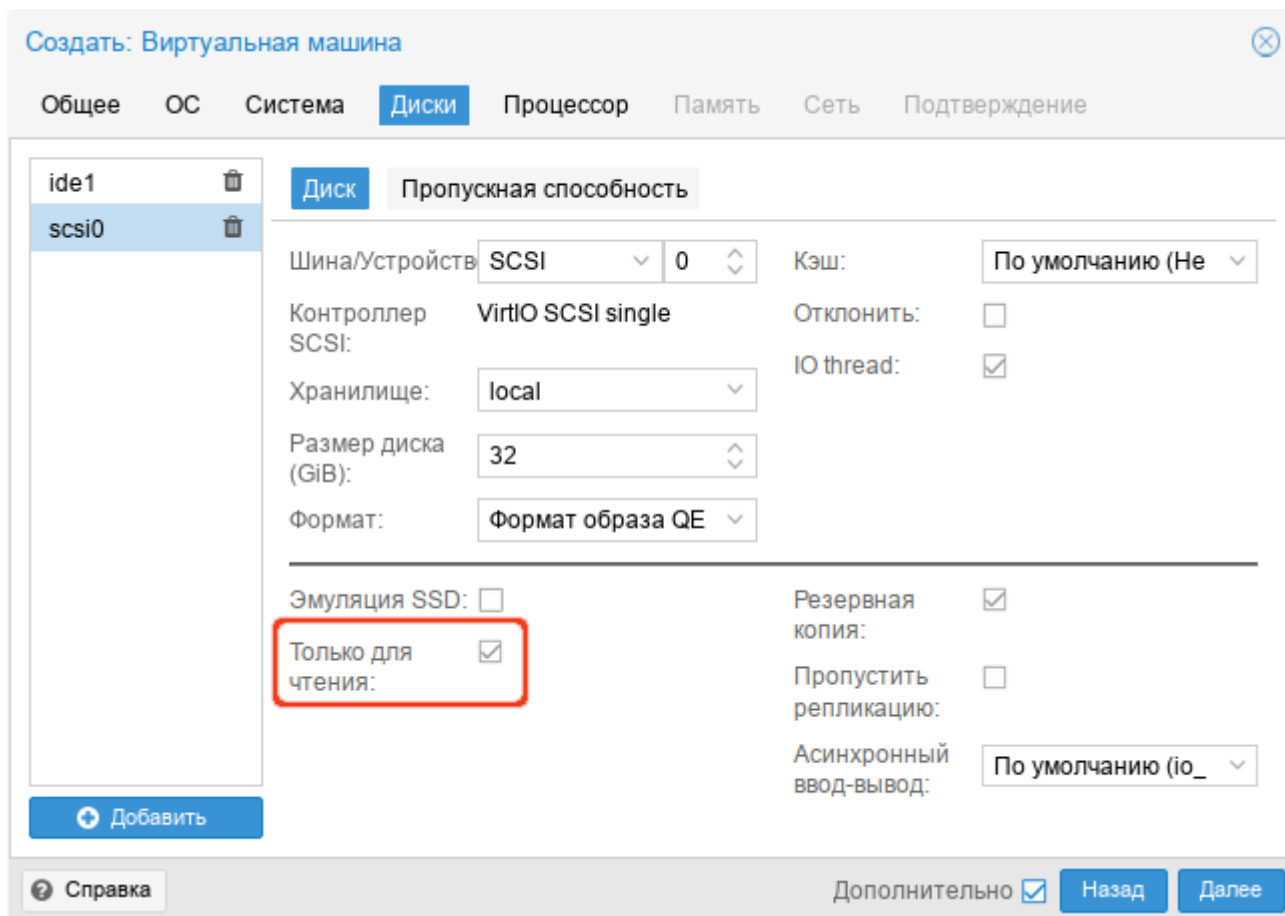

Рис. 236 – Вкладка «Процессор»

На вкладке «Память» (рис. 237) необходимо указать объем оперативной памяти выделяемой ВМ.

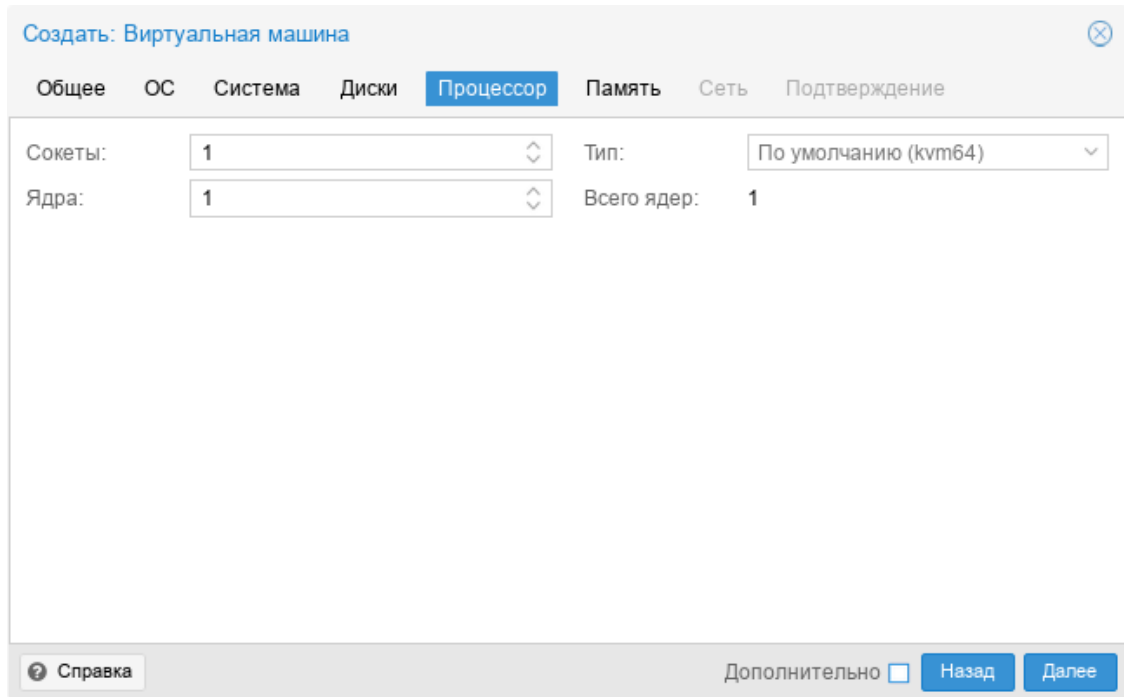

Рис. 237 – Вкладка «Память»

Вкладка «Сеть» содержит следующие настройки (рис. 238):

- «Нет сетевого устройства» – выбор данного параметра пропускает шаг настройки сетевой среды;
- «Сетевой мост» – установка сетевого интерфейса в режиме моста. Это предпочтительный параметр для сетевой среды ВМ. В этом режиме возможно создание множества мостов с виртуальными сетями для создания изолированных сетей в одной и той же платформе, поскольку ВМ не имеют прямого доступа к реальной локальной сетевой среде;
- «Тег виртуальной ЛС» – применяется для установки идентификатора VLAN для данного виртуального интерфейса;
- «Сетевой экран» – разрешает использование для ВМ встроенных межсетевых экранов;
- «Модель» – тип драйвера сетевого устройства. Для максимальной сетевой производительности ВМ следует выбрать пункт «VirtIO (паравиртуализированно)»;
- «MAC-адрес» – по умолчанию PVE автоматически создает уникальный MAC-адрес для сетевого интерфейса. Если есть такая необходимость, можно ввести пользовательский MAC-адрес вручную.

Последняя вкладка «Подтверждение» отобразит все введенные или выбранные значения для ВМ (рис. 239). Для создания ВМ следует нажать кнопку «Готово». Если необходимо внести изменения в параметры ВМ, можно перейти по вкладкам назад. Если отметить пункт «Запуск после создания» ВМ будет запущена сразу после создания.

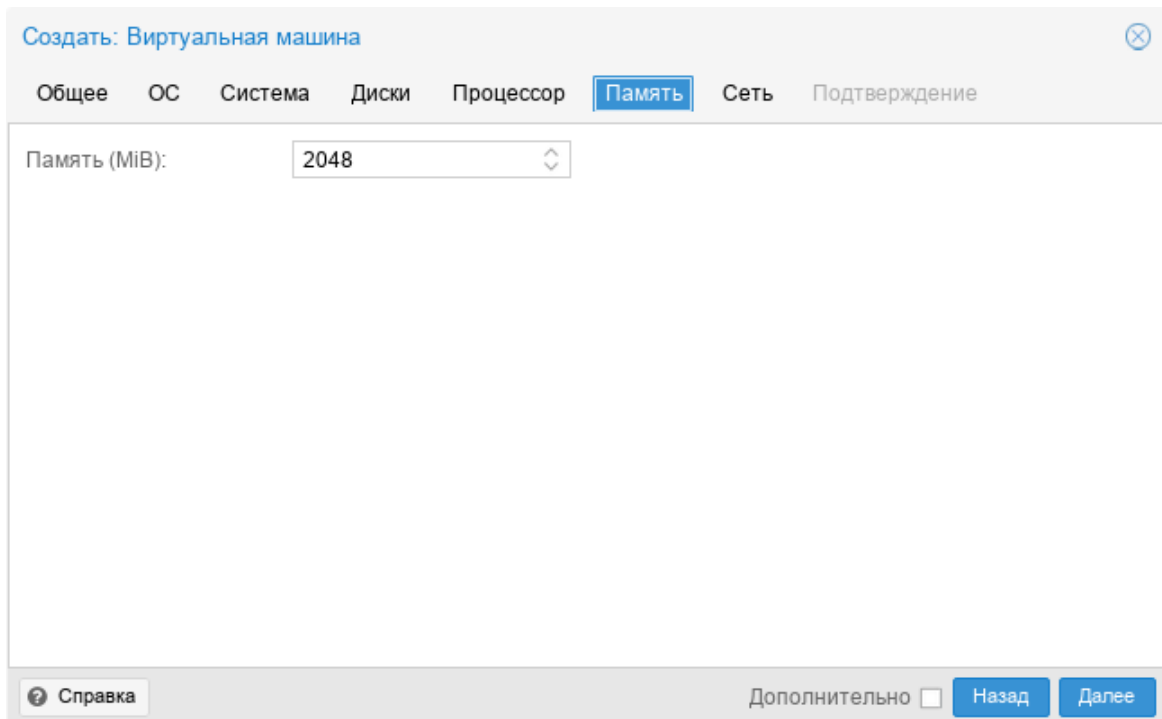
Создать: Виртуальная машина

Общее ОС Система Диски Процессор Память **Сеть** Подтверждение

Нет сетевого устройства

Сетевой мост: Модель:

Тег виртуальной ЛС: MAC-адрес:

Сетевой экран:

[Справка](#) Дополнительно

Рис. 238 – Вкладка «Сеть»

Создать: Виртуальная машина

Общее ОС Система Диски Процессор Память Сеть **Подтверждение**

Key ↑	Value
cores	1
memory	2048
name	NewVM
net0	virtio,bridge=vibr0,firewall=1
nodename	pve01
numa	0
ostype	l26
sata2	local:iso/alt-sp-workstation-x86_64.iso,media=cdrom
scsi0	local:32,format=qcow2,iotread=on
scsihw	virtio-scsi-single
sockets	1
vmid	101

Запуск после создания

Дополнительно

Рис. 239 – Вкладка «Подтверждение»

9.7.2. Запуск и останов VM

9.7.2.1. Изменение состояния VM в веб-интерфейсе

Запустить VM можно, выбрав в контекстном меню VM пункт «Запуск» (рис. 240), либо нажав на кнопку «Запуск» (рис. 241).

Запущенная VM будет обозначена зеленой стрелкой на значке VM.



Рис. 240 – Контекстное меню VM



Рис. 241 – Кнопки управления состоянием VM

Запустить VM также можно, нажав кнопку «Start Now» в консоли гостевой машины (рис. 242).

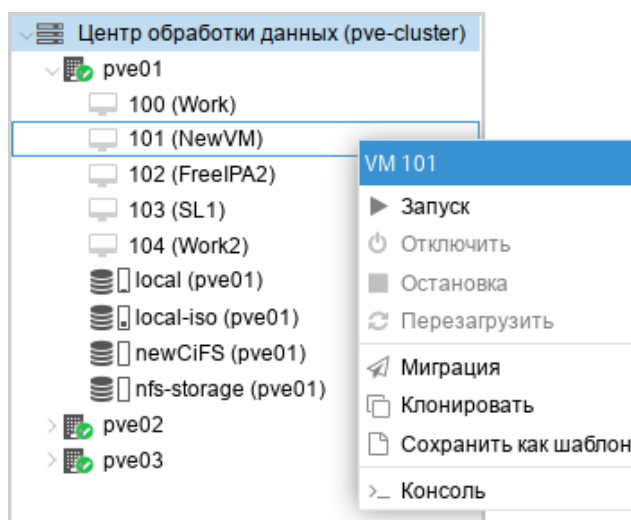

Рис. 242 – Кнопка «Start Now» в консоли VM

Для запущенной ВМ доступны следующие действия (рис. 243):

- «Приостановить» – перевод ВМ в спящий режим;
- «Гибернация» – перевод ВМ в ждущий режим;
- «Отключить» – выключение ВМ;
- «Остановка» – остановка ВМ, путем прерывания ее работы;
- «Перезагрузить» – перезагрузка ВМ.

9.7.2.2. Автоматический запуск ВМ

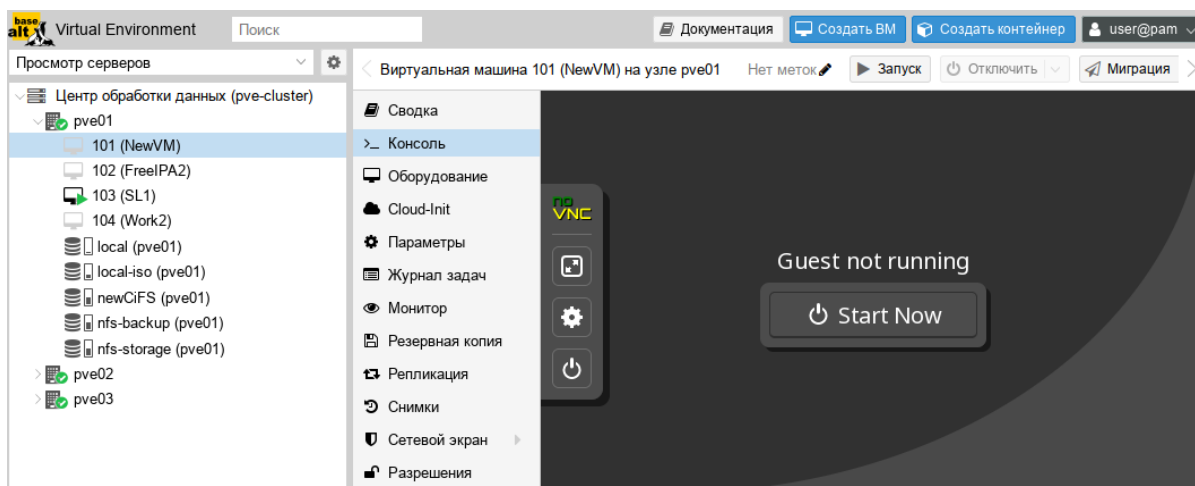
Для того чтобы ВМ запускалась автоматически при загрузке хост-системы, необходимо отметить опцию «Запуск при загрузке» на вкладке «Параметры» ВМ в веб-интерфейсе или установить ее с помощью команды:

```
# qm set <vmid> -onboot 1
```



Рис. 243 – Контекстное меню запущенной ВМ

Иногда необходимо точно настроить порядок загрузки ВМ, например, если одна из ВМ обеспечивает межсетевой экран или DHCP для других гостевых систем.

Для настройки порядка запуска ВМ можно использовать следующие параметры (рис. 244) (опция «Порядок запуска и отключения» на вкладке «Параметры» требуемой ВМ):

- «Порядок запуска и отключения» – определяет приоритет порядка запуска. Для того чтобы ВМ запускалась первой необходимо установить этот параметр в значение 1 (для выключения используется обратный порядок: ВМ машина с порядком запуска 1 будет выключаться последней). Если несколько хостов имеют одинаковый порядок, определенный на хосте, они будут дополнительно упорядочены в порядке возрастания VMID;
- «Задержка запуска» – определяет интервал (в секундах) между запуском этой ВМ и последующими запусками ВМ;
- «Задержка отключения» – определяет время в секундах, в течение которого PVE должен ожидать, пока ВМ не перейдет в автономный режим после команды выключения. Значение по умолчанию – 180, т. е. PVE выдаст запрос на завершение работы и подождет 180 секунд, пока машина перейдет в автономный режим. Если после истечения тайм-аута машина все еще находится в сети, она будет принудительно остановлена.

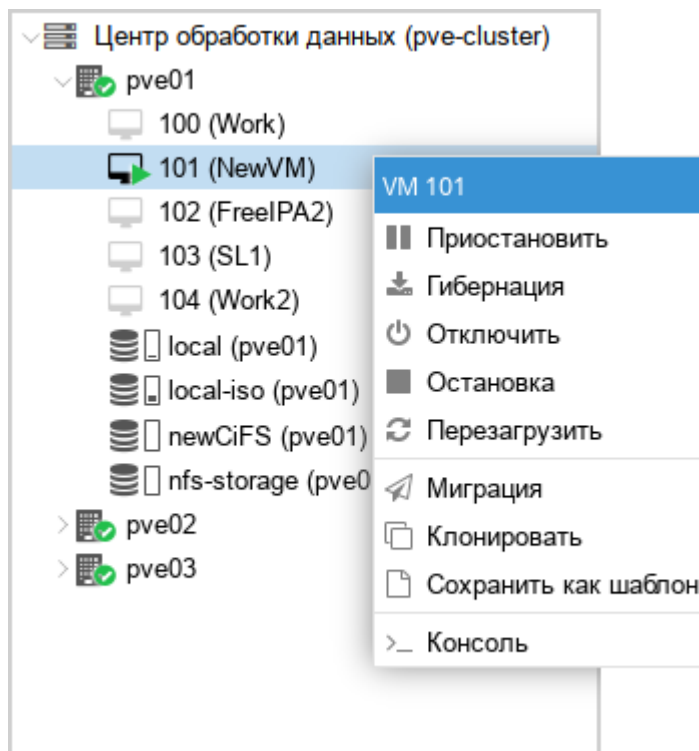
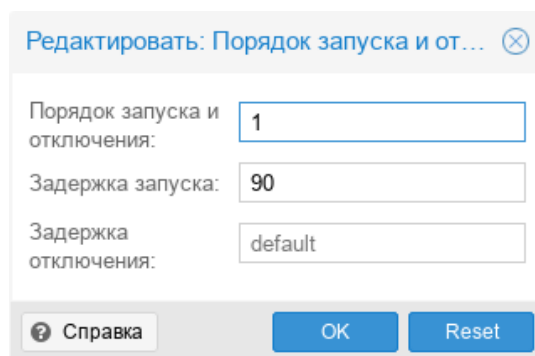

Редактировать: Порядок запуска и от... (X)

Порядок запуска и отключения:

Задержка запуска:

Задержка отключения:

Справка OK Reset

Рис. 244 – Настройка порядка запуска и отключения ВМ

Примечание. Виртуальные машины, управляемые стекком НА, не поддерживают опции запуска при загрузке и порядок загрузки. Запуск и остановку таких ВМ обеспечивает диспетчер НА.

ВМ без установленного параметра «Порядок запуска и отключения» всегда будут запускаться после тех, для которых этот параметр установлен. Кроме того, этот параметр может применяться только для ВМ, работающих на одном хосте, а не в масштабе кластера.

9.7.3. Управление VM с помощью qm

Если веб-интерфейс PVE недоступен, можно управлять VM в командной строке (используя сеанс SSH, из консоли noVNC, или зарегистрировавшись на физическом хосте).

qm – это инструмент для управления VM Qemu/KVM в PVE. Утилиту qm можно использовать для создания/удаления VM, для управления работой VM (запуск/остановка/приостановка/возобновление), для установки параметров в соответствующем конфигурационном файле, а также для создания виртуальных дисков.

Чтобы просмотреть доступные для управления VM команды можно выполнить следующую команду:

```
# qm help
```

Примеры использования утилиты qm:

- создать VM, используя ISO-файл, загруженный в локальное хранилище, с диском IDE 21 Гбайт, в хранилище local-lvm:

```
# qm create 300 -ide0 local-lvm:21 -net0 e1000 -cdrom  
local:iso/alt-server-9.1-x86_64.iso
```

- запуск VM с VM ID 109:

```
# qm start 109
```

- отправить запрос на отключение, и дождаться остановки VM:

```
# qm shutdown 109 && qm wait 109
```

- войти в интерфейс монитора QEMU и вывести список доступных команд:

```
# qm monitor 109  
qm> help
```

9.7.4. Доступ к VM

По умолчанию PVE предоставляет доступ к VM через noVNC и/или SPICE. Рекомендуется использовать их, когда это возможно.

Использование протокола SPICE позволяет задействовать множество возможностей, в том числе, проброс USB, смарт-карт, принтеров, звука, получить

более тесную интеграцию с окном гостевой системы (бесшовную работу мыши, клавиатуры, динамическое переключение разрешения экрана, общий с гостевой системой буфер обмена для операций копирования/вставки). Для возможности использования SPICE:

- на хосте, с которого происходит подключение, должен быть установлен клиент SPICE (например, пакет virt-viewer);
- для параметра «Экран» VM должно быть установлено значение VirtIO, SPICE (qxl) (см. п. 9.7.5.2 «Настройки дисплея»).

При подключении к VM с использованием поVNC, консоль открывается во вкладке веб-браузера (не нужно устанавливать клиентское ПО).

Для доступа к VM следует выбрать ее в веб-интерфейсе, нажать кнопку «Консоль» и в выпадающем меню выбрать нужную консоль (рис. 245).



Рис. 245 – Кнопка «Консоль»

Консоль поVNC также можно запустить, выбрав вкладку «Консоль» для VM (рис. 246).

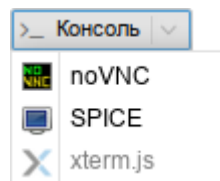

Рис. 246 – Консоль поVNC

Если нужен независимый от веб-браузера доступ, можно также использовать внешний клиент VNC. Для этого в файл конфигурации VM `/etc/pve/qemu-server/<VMID>.conf` необходимо добавить строку с указанием номера дисплея VNC (в примере – 55):

```
args: -vnc 0.0.0.0:55
```

Или, чтобы включить защиту паролем:

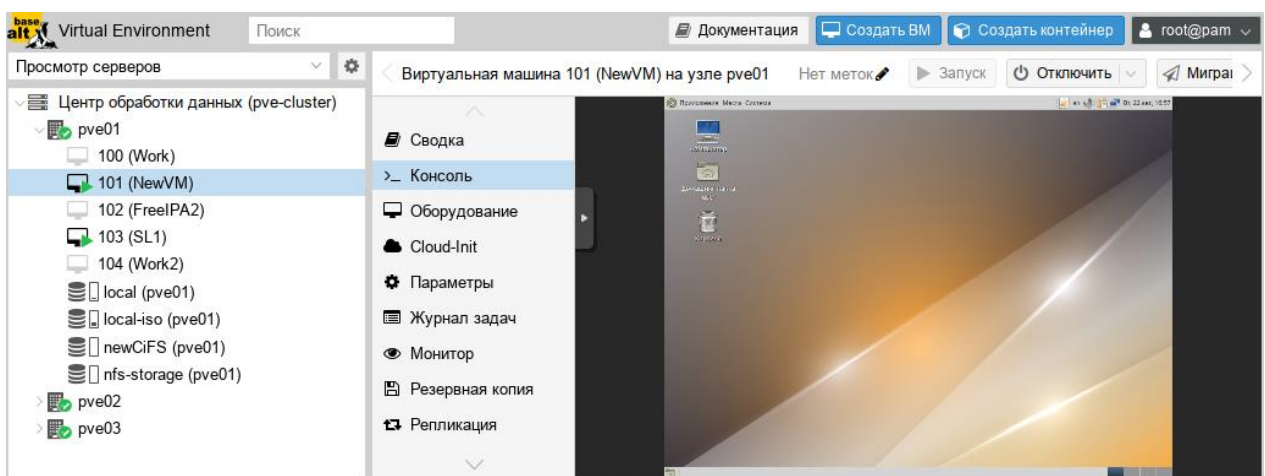
```
args: -vnc 0.0.0.0:55,password=on
```

Если была включена защита паролем, необходимо установить пароль (после запуска VM). Пароль можно установить на вкладке «Монитор», выполнив команду:

```
set_password vnc newvnc -d vnc2
```

В данном примере, при подключении будет запрашиваться пароль: `newvnc`. Максимальная длина пароля VNC: 8 символов. После перезапуска VM указанную выше команду необходимо повторить, чтобы снова установить пароль.

Примечание. Номер дисплея VNC можно выбрать произвольно, но каждый номер должен встречаться только один раз. Служба VNC прослушивает порт `5900+номер_дисплея`. Соединения по VNC используют номер дисплея 0 и последующие, поэтому во избежание конфликтов рекомендуется использовать более высокие номера.

Для подключения клиента VNC следует указать IP-адрес хоста с VM и порт (в приведенном выше примере – 5955).

9.7.5. Внесение изменений в VM

Вносить изменения в конфигурацию VM можно и после ее создания. Для того чтобы внести изменения в конфигурацию VM необходимо выбрать VM и перейти на вкладку «Оборудование» (рис. 247). На этой вкладке следует выбрать ресурс и нажать кнопку «Редактировать» для выполнения изменений.

Примечание. В случаях, когда изменение не может быть выполнено в горячем режиме, оно будет зарегистрировано как ожидающее изменение (рис. 248) (выделяется цветом). Такие изменения будут применены только после перезагрузки VM.



Рис. 247 – Оборудование VM



Рис. 248 – Изменения, которые будут применены после перезапуска VM

9.7.5.1. Управление образами виртуальных дисков

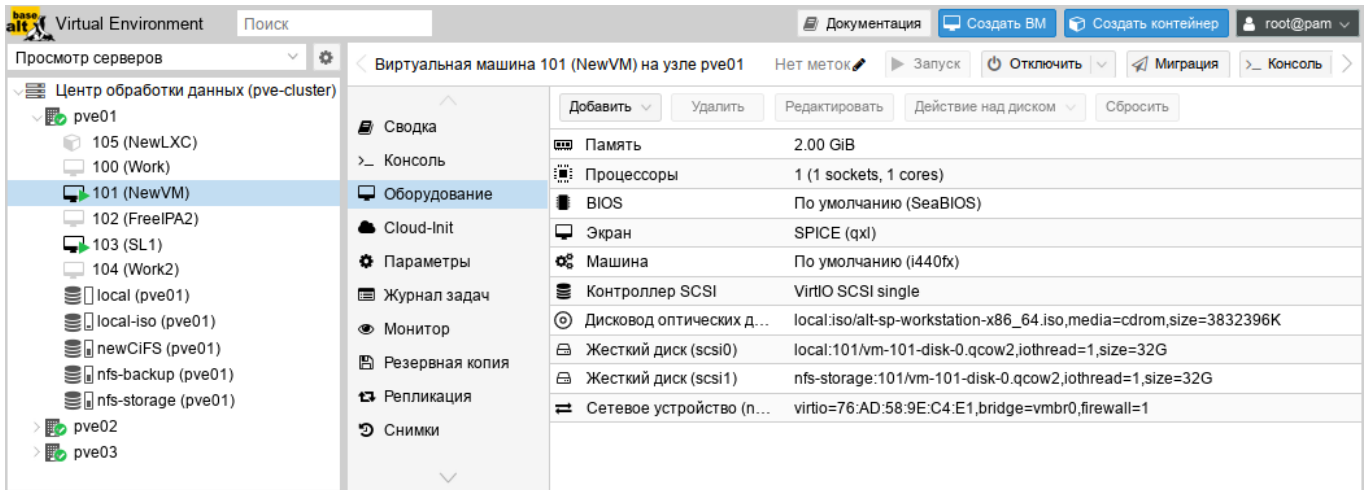
Образ виртуального диска является файлом или группой файлов, в которых VM хранит свои данные.

`qemu-img` – утилита для манипулирования с образами дисков машин QEMU. `qemu-img` позволяет выполнять операции по созданию образов различных форматов, конвертировать файлы-образы между этими форматами, получать информацию об образах и объединять снимки VM для тех форматов, которые это поддерживают.

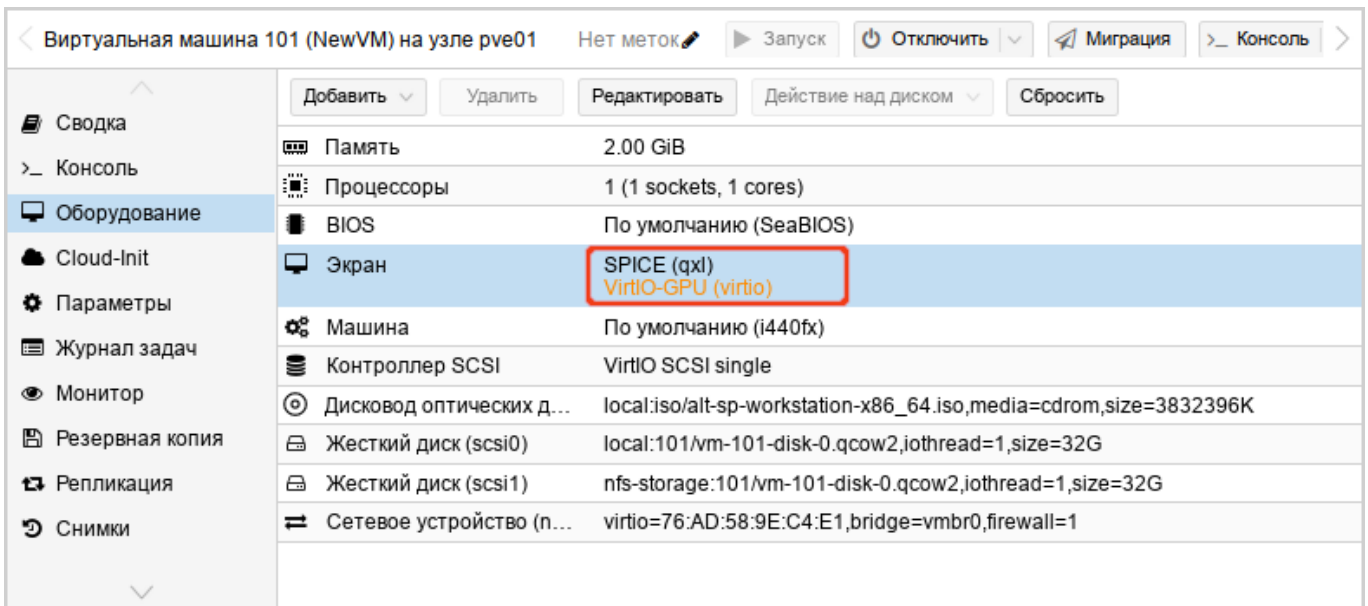
Примеры, использования утилиты `qemu-img`:

- преобразование (конвертация) `vmdk`-образа виртуального накопителя VMware под названием `test` в формат `qcow2`:

```
# qemu-img convert -f vmdk test.vmdk -O qcow2 test.qcow2
```

- создание образа `test` в формате `RAW`, размером 40 Гбайт:

```
# qemu-img create -f raw test.raw 40G
```

- изменение размера виртуального диска:

```
# qemu-img resize -f raw test.raw 80G
```

- просмотр информации об образе:

```
# qemu-img info test.raw
```

Для управления образами виртуальных дисков в веб-интерфейсе PVE необходимо выбрать VM и перейти на вкладку «Оборудование». После выбора образа диска станут доступными кнопки (рис. 249): «Добавить», «Отключить», «Редактировать», «Изменить размер», «Переназначить владельца», «Переместить хранилище».

9.7.5.1.1. Добавление виртуального диска в VM

Для добавления образа виртуального диска к VM необходимо:

- 1) перейти на вкладку «Оборудование» (рис. 249);
- 2) нажать кнопку «Добавить» и выбрать в выпадающем списке пункт «Жесткий диск» (рис. 250);
- 3) указать параметры жесткого диска (рис. 251) и нажать кнопку «Добавить».



Рис. 249 – Вкладка «Оборудование». Управление образом виртуального диска



Рис. 250 – Кнопка «Добавить» → «Жесткий диск»

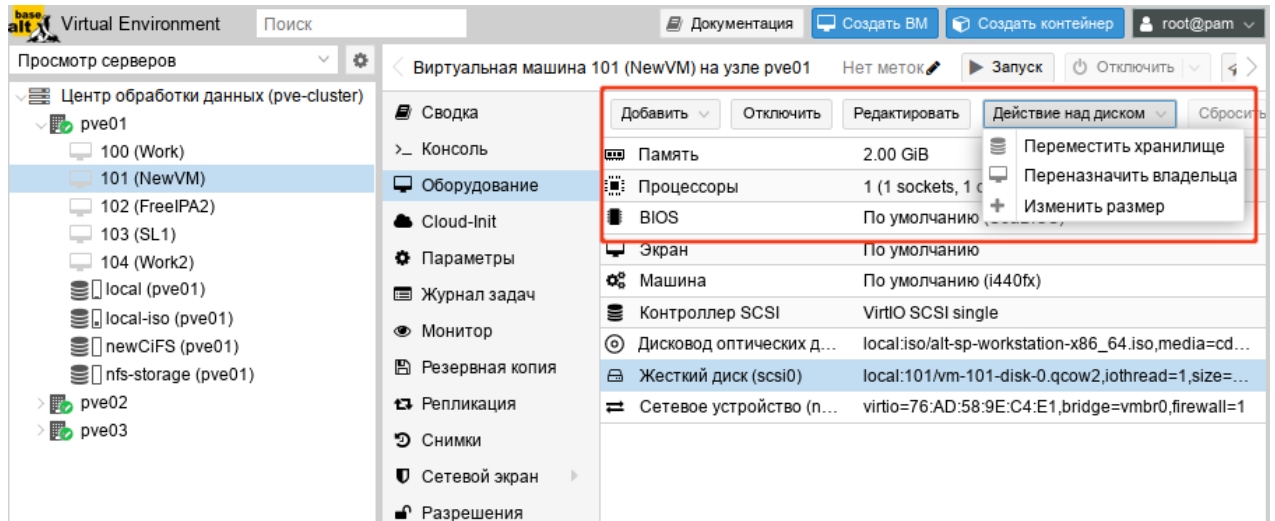

Рис. 251 – Опции добавления жесткого диска

9.7.5.1.2. Удаление образа виртуального диска

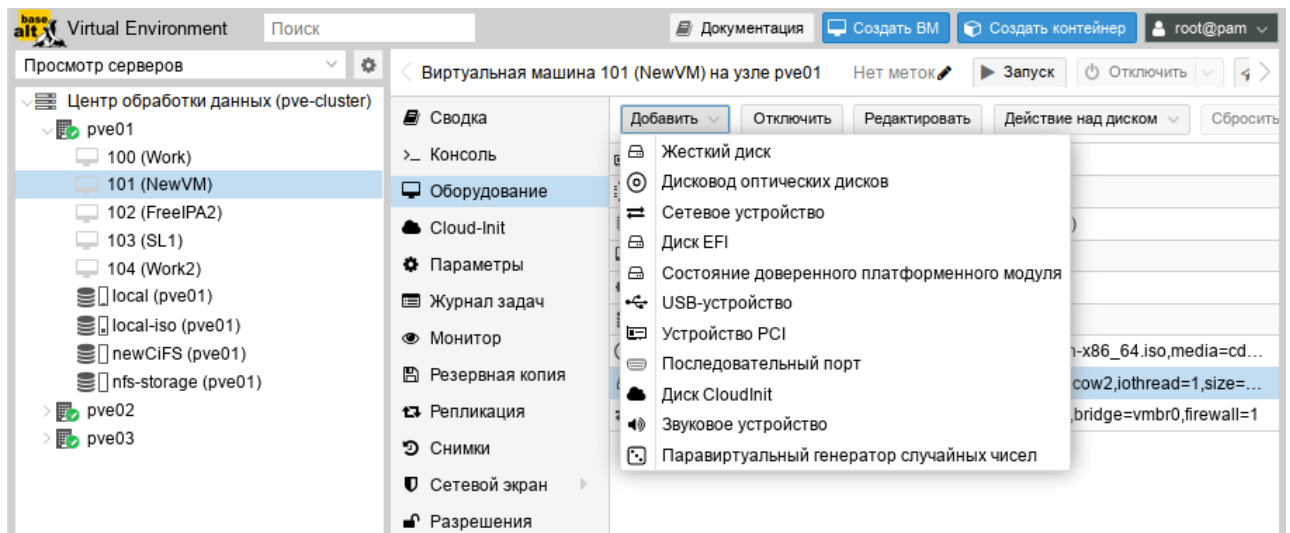
Для удаления образа виртуального диска необходимо:

- 1) перейти на вкладку «Оборудование» (рис. 249);
- 2) выбрать образ диска VM;
- 3) нажать кнопку «Отключить»;
- 4) в окне подтверждения нажать кнопку «Да» для подтверждения действия.

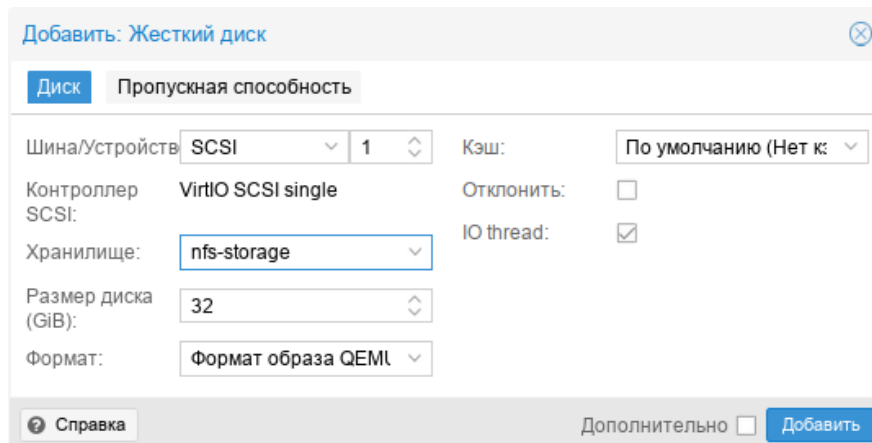
При этом виртуальный диск будет отсоединен от VM, но не удален полностью. Он будет присутствовать в списке оборудования VM как «Неиспользуемый диск» (рис. 252).



Рис. 252 – «Неиспользуемый диск»

Чтобы удалить образ диска окончательно, следует выбрать неиспользуемый диск и нажать кнопку «Удалить».

Если образ диска был отключен от VM по ошибке, можно повторно подключить его к VM, выполнив следующие действия:

- 1) выбрать неиспользуемый диск;
- 2) нажать кнопку «Редактировать»;
- 3) в открывшемся диалоговом окне (рис. 253) изменить, если это необходимо, параметры «Шина/Устройство»;

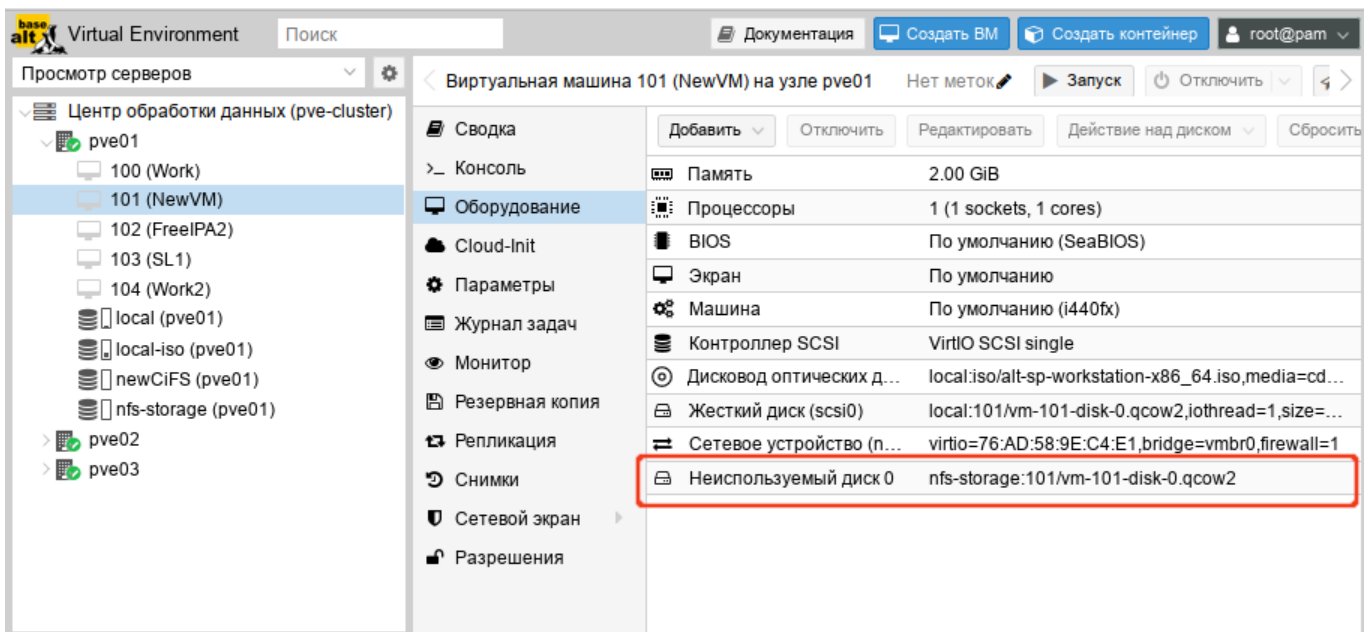
4) нажать кнопку «Добавить» для повторного подключения образа диска.



Рис. 253 – Подключение неиспользуемого диска

9.7.5.1.3. Изменение размера диска

Функция изменения размера поддерживает только увеличение размера файла образа виртуального диска.

При изменении размера образа виртуального диска изменяется только размер файла образа виртуального диска. После изменения размера файла, разделы жесткого диска должны быть изменены внутри самой VM.

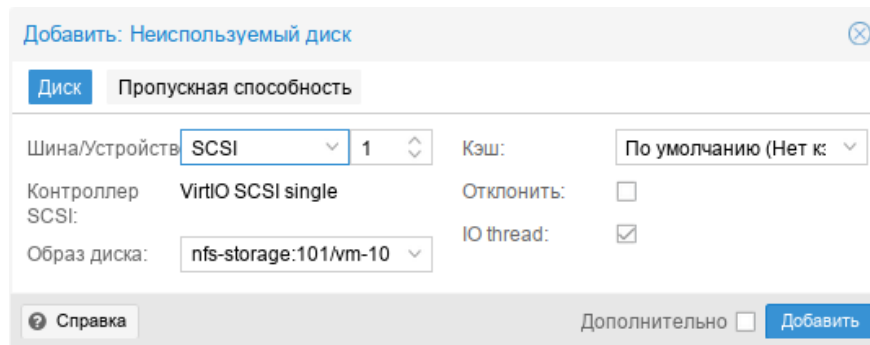
Для изменения размера виртуального диска необходимо:

- 1) перейти на вкладку «Оборудование» (рис. 249);
- 2) выбрать образ виртуального диска.
- 3) нажать кнопку «Действие над диском» → «Изменить размер»;
- 4) в открывшемся диалоговом окне в поле «Увеличение размера (GiB)» ввести значение, на которое необходимо увеличить размер диска. Например, если размер существующего диска составляет 20 Гбайт, для изменения размера диска до 30 Гбайт следует ввести число 10 (рис. 254);
- 5) нажать кнопку «Изменить размер диска» для завершения изменения размера.

Команда изменения размера виртуального диска:

```
# qm resize <vm_id> <virtual_disk> [+]<size>
```

Примечание. Если указать размер диска со знаком «+», то данное значение добавится к реальному размеру тома, без знака «+» указывается абсолютное значение. Уменьшение размера диска не поддерживается. Например, изменить размер виртуального диска до 80 Гбайт:

```
# qm resize 100 scsi1 80G
```



Рис. 254 – Изменение размера диска

9.7.5.1.4. Перемещение диска в другое хранилище

Образы виртуального диска могут перемещаться с одного хранилища на другое в пределах одного кластера.

Для перемещения образа диска необходимо:

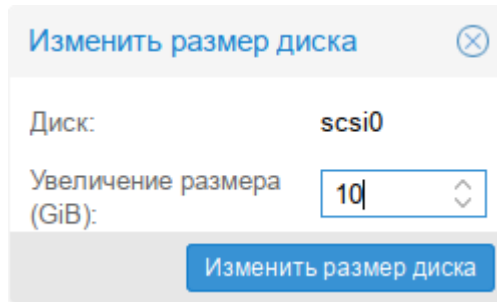
- 1) перейти на вкладку «Оборудование» (рис. 249);
- 2) выбрать образ диска, который необходимо переместить;
- 3) нажать кнопку «Действие над диском» → «Переместить хранилище»;
- 4) в открывшемся диалоговом окне (рис. 255) в выпадающем меню «Целевое хранилище» выбрать хранилище-получатель, место, куда будет перемещен образ виртуального диска;
- 5) в выпадающем меню «Формат» выбрать формат образа диска. Этот параметр полезен для преобразования образа диска из одного формата в другой;
- 6) отметить, если это необходимо, пункт «Удалить источник» для удаления образа диска из исходного хранилища после его перемещения в новое хранилище;
- 7) нажать кнопку «Переместить диск».

Команда перемещения образа диска в другое хранилище:

```
# qm move-disk <vm_id> <virtual_disk> <storage>
```



Рис. 255 – Диалоговое окно перемещения диска

9.7.5.1.5. Переназначение диска другой ВМ

При переназначении образа диска другой ВМ, диск будет удален из исходной ВМ и подключен к целевой ВМ.

Для переназначения образа диска другой ВМ необходимо:

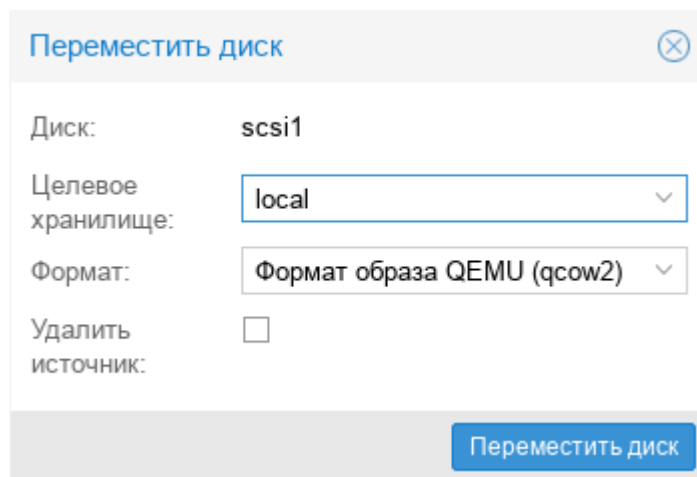
- 1) перейти на вкладку «Оборудование» (рис. 249);
- 2) выбрать образ диска, который необходимо переназначить;
- 3) нажать кнопку «Действие над диском» → «Переназначить владельца»;
- 4) в открывшемся диалоговом окне (рис. 256) в выпадающем «Целевой гость» выбрать целевую ВМ (место, куда будет перемещен образ виртуального диска);
- 5) выбрать нужные параметры в выпадающем меню «Шина/Устройство»;
- 6) нажать кнопку «Переназначить диск».



Рис. 256 – Диалоговое окно переназначения диска

Команда переназначения образа диска другой VM:

```
# qm move-disk <vm_id> <virtual_disk> --target-vmid <vm_id>--  
target-disk <virtual_disk>
```

Пример удаления образа диска scsi0 из VM 107 и подключение его как scsi1 к VM 10007:

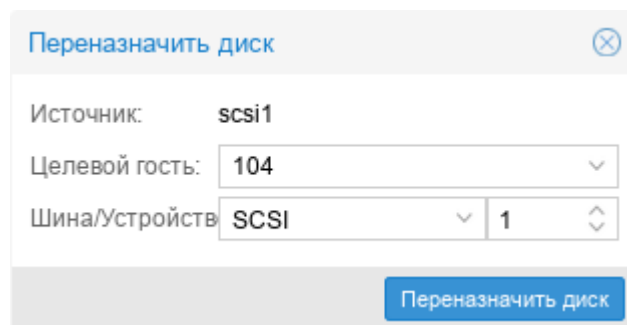
```
# qm move-disk 107 scsi0 --target-vmid 10007--target-disk scsi1
```

9.7.5.2. Настройки дисплея

QEMU может виртуализировать разные типы оборудования VGA (рис. 257), например:

- std («Стандартный VGA») – эмулирует карту с расширениями Vochs VBE;
- vmware («Совместимый с VMware») – адаптер, совместимый с VMWare SVGA-II;
- qxl («SPICE») – паравиртуализированная видеокарта QXL. Выбор этого параметра включает SPICE (протокол удаленного просмотра) для VM;
- virtio («VirtIO-GPU») – стандартный драйвер графического процессора virtio;
- virtio-gl («VirGL GPU») – виртуальный 3D-графический процессор для использования внутри VM, который может переносить рабочие нагрузки на графический процессор хоста.

Примечания:

1. Для типов дисплеев «VirtIO» и «VirGL» по умолчанию включена поддержка SPICE.
2. Для подключения к SPICE-серверу может использоваться любой SPICE-клиент (например, remote-viewer из пакета virt-viewer).

Можно изменить объем памяти, выделяемый виртуальному графическому процессору (поле «Память (MiB)»). Увеличение объема памяти может обеспечить более высокое разрешение внутри VM, особенно при использовании SPICE/QXL.



Рис. 257 – PVE. Настройки дисплея

Поскольку память резервируется устройством дисплея, выбор режима нескольких мониторов для SPICE (например, qxl2 для двух мониторов) имеет некоторые последствия:

- VM с ОС Windows требуется устройство для каждого монитора. Поэтому PVE предоставляет VM дополнительное устройство для каждого монитора. Каждое устройство получает указанный объем памяти;
- VM с ОС Linux всегда могут включать больше виртуальных мониторов, но при выборе режима нескольких мониторов, объем памяти, предоставленный устройству, умножается на количество мониторов.

Выбор serialX («Терминал X») в качестве типа дисплея, отключает выход VGA и перенаправляет веб-консоль на выбранный последовательный порт. В этом случае настроенный параметр памяти дисплея игнорируется.

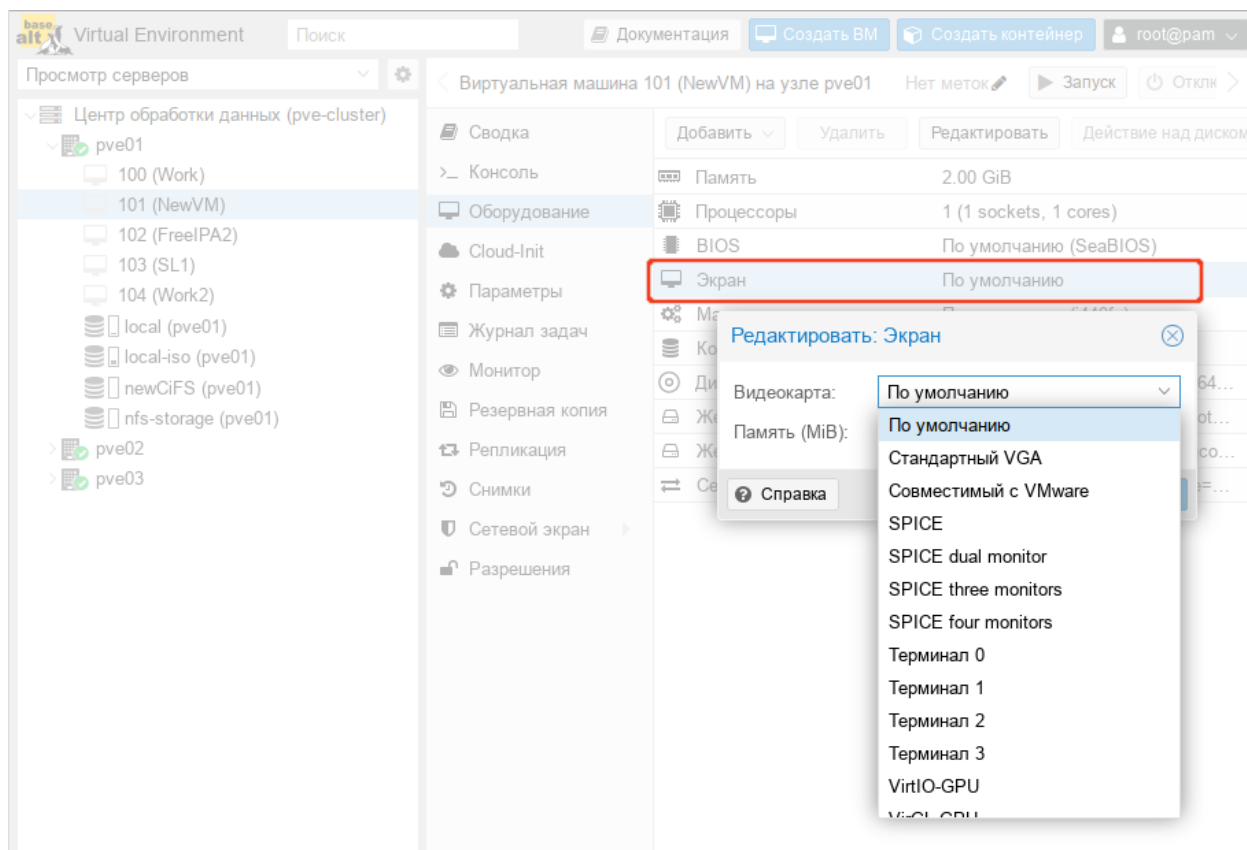
9.7.5.3. Дополнительные функции SPICE

Дополнительно в PVE можно включить две дополнительные функции SPICE:

- общий доступ к папкам – доступ к локальной папке из VM;
- потоковое видео – области быстрого обновления кодируются в видеопоток.

Включение дополнительных функций SPICE:

- в веб-интерфейсе (рис. 258) (пункт «Улучшения SPICE» в разделе «Параметры» VM);

- в командной строке:

```
# qm set VMID -spice_enhancements foldersharing=1,videostreaming=all
```

Примечание. Чтобы использовать дополнительные функции SPICE, для параметра «Экран» VM должно быть установлено значение SPICE (qx1).

9.7.5.3.1. Общий доступ к папкам (Folder Sharing)

Для возможности получения доступа к локальной папке, внутри VM должен быть установлен пакет `spice-webdavd`. В этом случае общая папка будет доступна через локальный сервер WebDAV по адресу `http://localhost:9843`.



Рис. 258 – PVE. Дополнительные функции SPICE

Примечание. Чтобы открыть общий доступ к папке, следует в меню virt-viewer выбрать пункт «Настройки» («Preferences»), в открывшемся окне установить отметку «Общая папка» и выбрать папку для перенаправления (рис. 259).

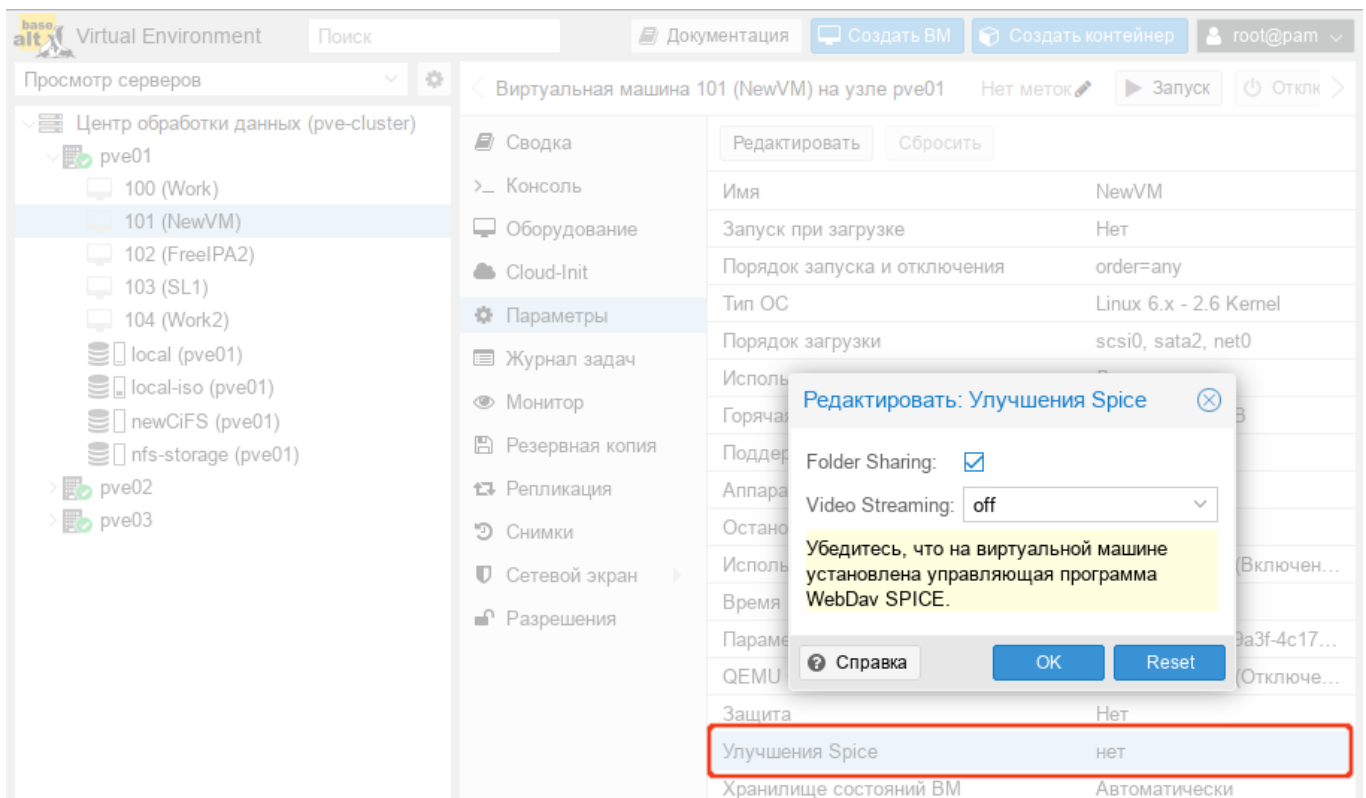

Рис. 259 – Совместный доступ к папке

Если в ВМ общая папка не отображается, следует проверить, что служба WebDAV (spice-webdavd) запущена. Также может потребоваться перезапустить сеанс SPICE.

Для возможности доступа к общей папке из файлового менеджера, а не из веб-браузера, внутри ВМ должен быть установлен пакет davfs2.

Примечание. Для доступа к общей папке из файлового менеджера:

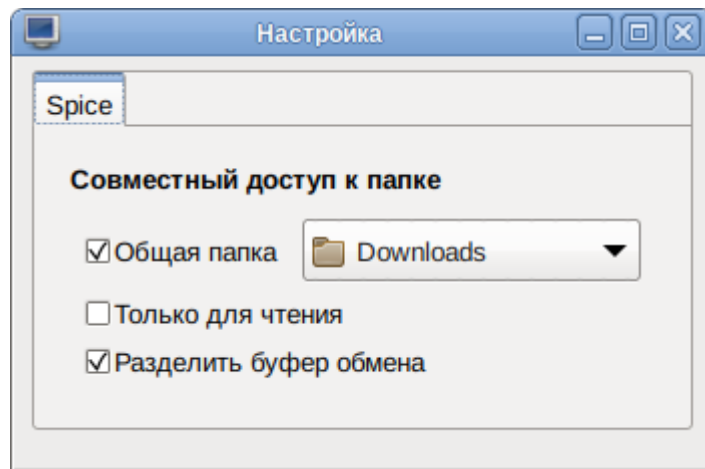
- «Dolphin» – выбрать пункт «Сеть» → «Сетевые службы» → «Сетевой каталог WebDav» → «Spice client folder»;
- «Thunar» – в адресной строке ввести адрес с указанием протокола dav или davs (dav://localhost:9843/).

9.7.5.3.2. Потокковое видео (Video Streaming)

Если потокковое видео включено, доступны две опции:

- «all» – все области быстрого обновления кодируются в видеопоток;
- «filter» – для принятия решения о том, следует ли использовать потокковое видео, используются дополнительные фильтры.

9.7.5.4. Проброс USB

Для проброса USB-устройства в VM необходимо:

- 1) перейти на вкладку «Оборудование» (рис. 249);
- 2) нажать кнопку «Добавить» и выбрать в выпадающем списке пункт «USB-устройство» (рис. 260);
- 3) откроется окно добавления устройства, в котором можно выбрать режим проброса:
 - «Порт Spice» – сквозная передача SPICE USB (рис. 261) (позволяет пробросить USB-устройство с клиента SPICE);
 - «Использовать устройство USB по номеру» – проброс в VM конкретного USB-устройства (рис. 262). USB-устройство можно выбрать в выпадающем списке «Выберите устройство» или указать вручную, указав `<ID-производителя>:<ID-устройства>` (можно получить из вывода команды `lsusb`);
 - «Использовать порт USB» – проброс конкретного порта (рис. 263) (в VM будет проброшено любое устройство, вставленное в этот порт). USB-порт можно выбрать в выпадающем списке «Выберите порт» или ввести вручную, указав `<Номер_шины>:<Путь_к_порту>` (можно получить из вывода команды `lsusb`);
- 4) нажать кнопку «Добавить»;
- 5) остановить и запустить VM (перезагрузки недостаточно).



Рис. 260 – Кнопка «Добавить» → «Устройство USB»



Добавить: USB-устройство

Порт Spice

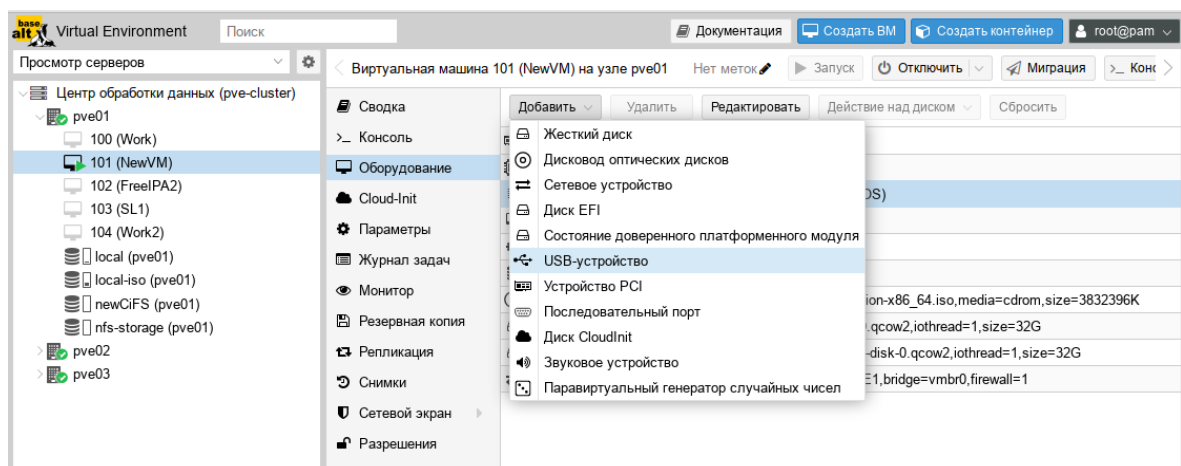
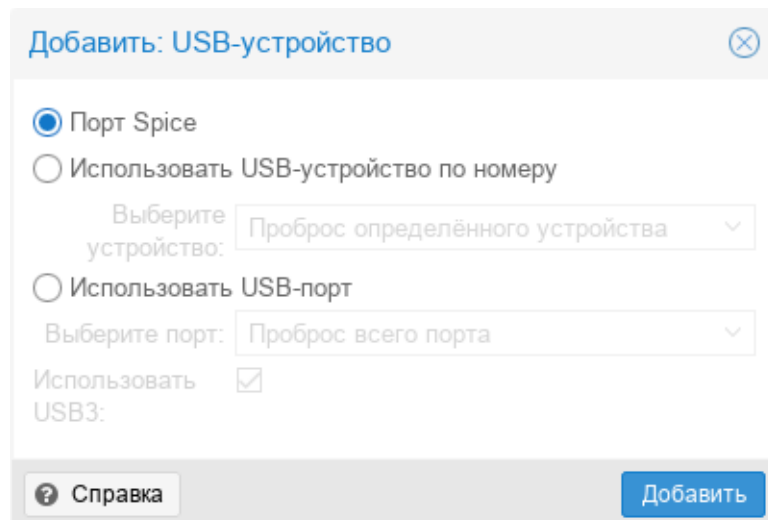
Использовать USB-устройство по номеру

Выберите устройство: Проброс определённого устройства

Использовать USB-порт

Выберите порт: Проброс всего порта

Использовать USB3:

Справка Добавить

Рис. 261 – Порт Spice

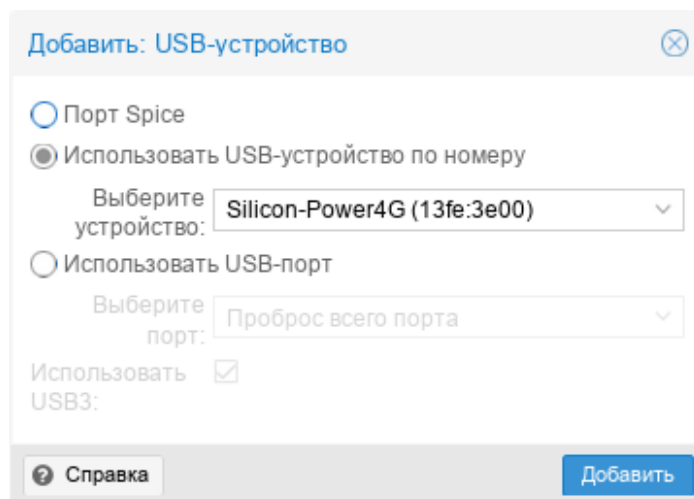

Добавить: USB-устройство

Порт Spice

Использовать USB-устройство по номеру

Выберите устройство: Silicon-Power4G (13fe:3e00)

Использовать USB-порт

Выберите порт: Проброс всего порта

Использовать USB3:

Справка Добавить

Рис. 262 – Использовать устройство USB по номеру

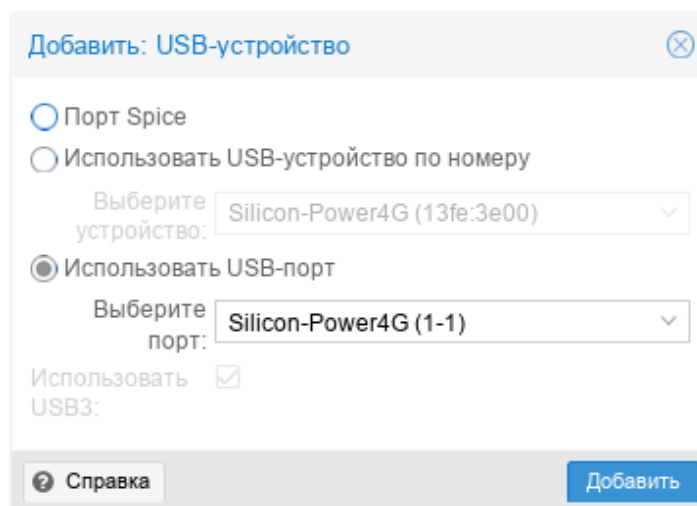

Добавить: USB-устройство

Порт Spice

Использовать USB-устройство по номеру

Выберите устройство: Silicon-Power4G (13fe:3e00)

Использовать USB-порт

Выберите порт: Silicon-Power4G (1-1)

Использовать USB3:

Справка Добавить

Рис. 263 – Использовать порт USB

Примечание. Список подключенных к VM и хосту USB-устройств можно получить, введя на вкладке «Монитор» соответственно команды `info usb` или `info usbhost` (рис. 264).



Рис. 264 – Список подключенных к VM и хосту USB-устройств

Если USB-устройство присутствует в конфигурации VM (и для него указаны «Использовать устройство USB по номеру» или «Использовать порт USB») при запуске VM, но отсутствует на хосте, VM будет загружена без проблем. Как только устройство/порт станет доступным на хосте, оно будет проброшено в VM.

Примечание. Использование проброса типа «Использовать устройство USB по номеру» или «Использовать порт USB» не позволит переместить VM на другой хост, поскольку оборудование доступно только на хосте, на котором в данный момент находится VM.

9.7.5.5. BIOS и UEFI

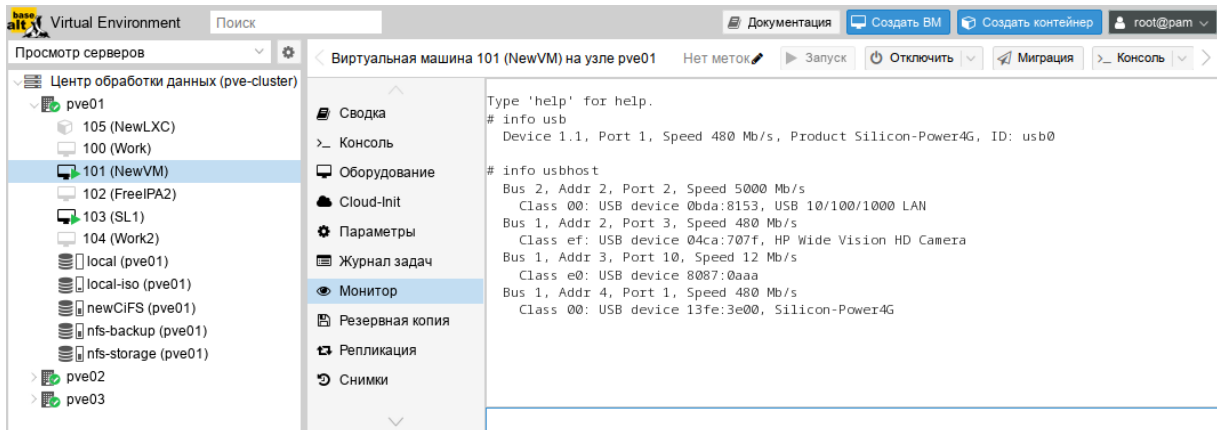
По умолчанию, в качестве прошивки, используется SeaBIOS, который эмулирует BIOS x86. Можно также выбрать OVMF, который эмулирует UEFI.

При использовании OVMF, необходимо учитывать несколько моментов:

- для сохранения порядка загрузки, должен быть добавлен диск EFI (этот диск будет включен в резервные копии и моментальные снимки, и может быть только один);
- при использовании OVMF с виртуальным дисплеем (без проброса видеокарты в VM) необходимо установить разрешение клиента в меню OVMF (которое можно вызвать нажатием кнопки ESC во время загрузки) или выбрать SPICE в качестве типа дисплея.

Пример изменения прошивки VM на UEFI:

- поменять тип прошивки на UEFI (рис. 265);
- добавить в конфигурацию VM диск EFI (рис. 266).



Рис. 265 – PVE. Настройка BIOS



Рис. 266 – PVE. Добавление диска EFI

Команда создания диска EFI:

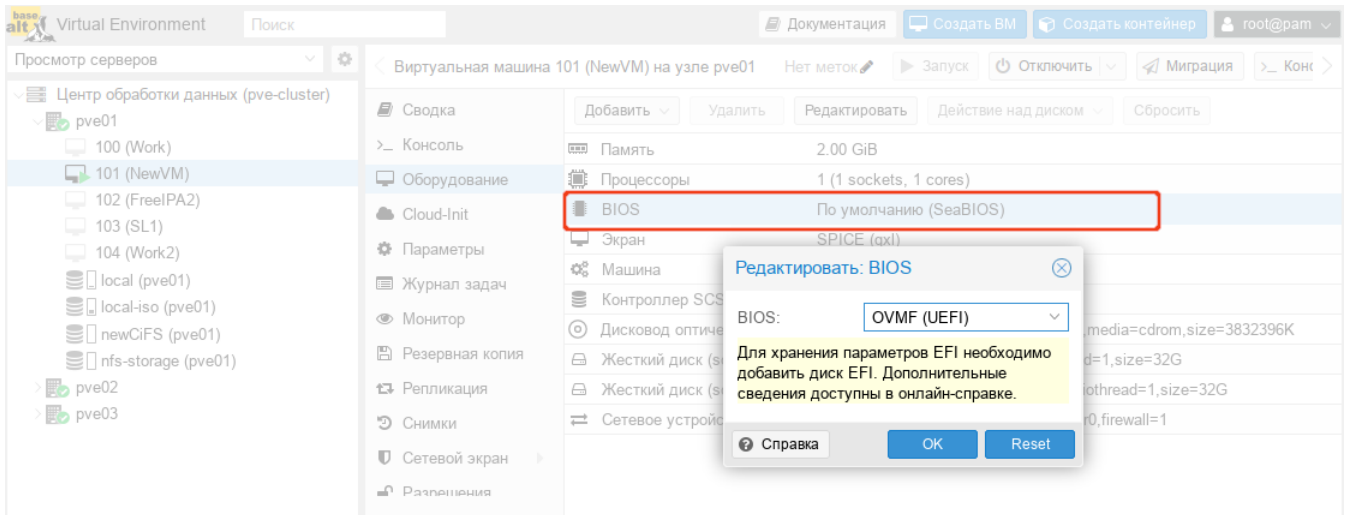
```
# qm set <vm_id> -efdisk0 <storage>:1,format=<format>,
efitype=4m,pre-enrolled-keys=1
```

где:

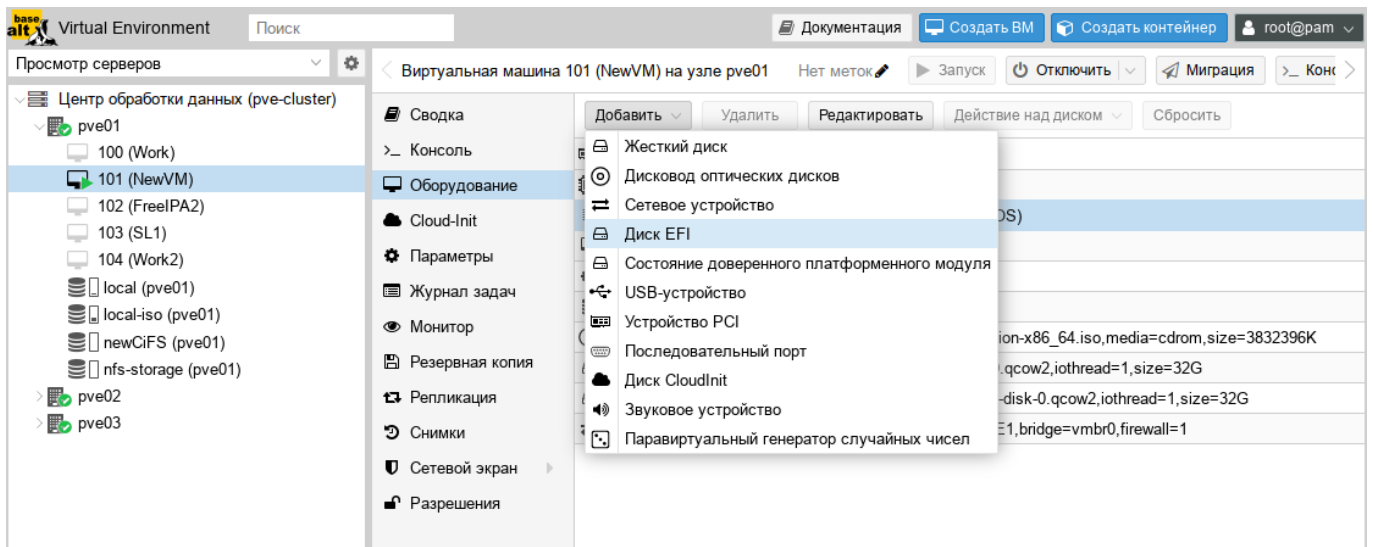
- <storage> – хранилище, в котором будет размещен диск;

- `<format>` – формат, поддерживаемый хранилищем;
- `efitype` – указывает, какую версию микропрограммы OVMF следует использовать. Для новых ВМ необходимо указывать 4м (это значение по умолчанию в графическом интерфейсе);
- `pre-enroll-keys` – указывает, должен ли `efdisk` поставляться с предварительно загруженными ключами безопасной загрузки для конкретного дистрибутива и Microsoft Standard Secure Boot. Включает безопасную загрузку по умолчанию.

9.7.5.6. Доверенный платформенный модуль (TPM)

TPM (англ. Trusted Platform Module) – спецификация, описывающая криптопроцессор, в котором хранятся криптографические ключи для защиты информации, а также обобщенное наименование реализаций указанной спецификации, например, в виде «чипа TPM» или «устройства безопасности TPM» (Dell).

Доверенный платформенный модуль можно добавить на этапе создания ВМ (вкладка «Система») или для уже созданной ВМ.

Добавление TPM в веб-интерфейсе («Добавить» → «Состояние доверенного платформенного модуля») показано на рис. 267.

Команда добавления TPM:

```
# qm set <vm_id> -tpmstate0 <storage>:1,version=<version>
```

где:

- `<storage>` – хранилище, в которое будет помещен модуль;
- `<version>` – версия (1.2 или 2.0).



Рис. 267 – PVE. Добавление TPM в веб-интерфейсе

9.7.5.7. Проброс PCI(e)

Проброс PCI(e) – это механизм, позволяющий VM управлять устройством PCI(e) хоста.

Примечание. Если устройство передано на VM, его нельзя будет использовать на хосте или в любой другой VM.

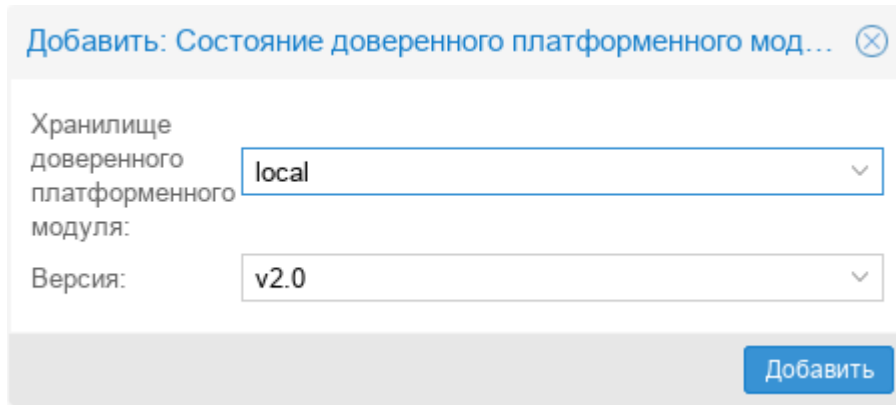
Поскольку проброс PCI(e) – это функция, требующая аппаратной поддержки, необходимо убедиться, что ваше оборудование (ЦП и материнская плата) поддерживает IOMMU (I/O Memory Management Unit).

Если оборудование поддерживает проброс, необходимо выполнить следующую настройку:

- 1) включить поддержку IOMMU в BIOS/UEFI;
- 2) для процессоров Intel – передать ядру параметр `intel_iommu=on` (для процессоров AMD он должен быть включен автоматически);
- 3) убедиться, что следующие модули загружены (этого можно добиться, добавив их в файл `/etc/modules`):

```
vfiio
vfiio_iommu_type1
vfiio_pci
vfiio_virqfd
```

- 4) перезагрузить систему, чтобы изменения вступили в силу, и убедиться, что проброс действительно включен:

```
# dmesg | grep -e DMAR -e IOMMU -e AMD-Vi
```

Наиболее часто используемый вариант проброса PCI(e) – это проброс всей карты PCI(e), например, GPU или сетевой карты. В этом случае хост не должен использовать карту. Этого можно добиться двумя методами:

- передать идентификаторы устройств в параметры модулей vfio-pci, добавив, например, в файл `/etc/modprobe.d/vfio.conf` строку:

```
options vfio-pci ids=1234:5678,4321:8765
```

где 1234:5678 и 4321:8765 – идентификаторы поставщика и устройства.

Посмотреть идентификаторы поставщика и устройства можно в выводе команды:

```
# lspci -nn
```

- занести на хосте драйвер в черный список, для этого добавить в файл `/etc/modprobe.d/blacklist.conf`:

```
blacklist DRIVERNAME
```

Для применения изменений необходимо перезагрузить систему.

Добавления устройства PCI VM:

- в веб-интерфейсе («Добавить» → «Устройство PCI» в разделе «Оборудование») (рис. 268). В веб-интерфейсе можно назначить VM до 16 устройств PCI(e);

- в командной строке:

```
# qm set VMID -hostpci0 00:02.0
```

Если устройство имеет несколько функций (например, «00:02.0» и «00:02.1»), можно передать их с помощью сокращенного синтаксиса «00:02». Это эквивалентно установке отметки «Все функции» в веб-интерфейсе.

Идентификаторы поставщика и устройства PCI могут быть переопределены для сквозной записи конфигурации, и они необязательно должны соответствовать фактическим идентификаторам физического устройства. Доступные параметры: `vendor-id`, `device-id`, `sub-vendor-id` и `sub-device-id`. Можно установить любой или все из них, чтобы переопределить идентификаторы устройства по умолчанию:

```
# qm set VMID -hostpci0 02:00,device-id=0x10f6,sub-vendor-id=0x0000
```



Рис. 268 – PVE. Добавление устройства PCI

9.7.6. Файлы конфигурации VM

Файлы конфигурации VM хранятся в файловой системе кластера PVE (/etc/pve/qemu-server/<VMID>.conf). Как и другие файлы, находящиеся в /etc/pve/, они автоматически реплицируются на все другие узлы кластера.

Примечание. VMID < 100 зарезервированы для внутренних целей. VMID должны быть уникальными для всего кластера.

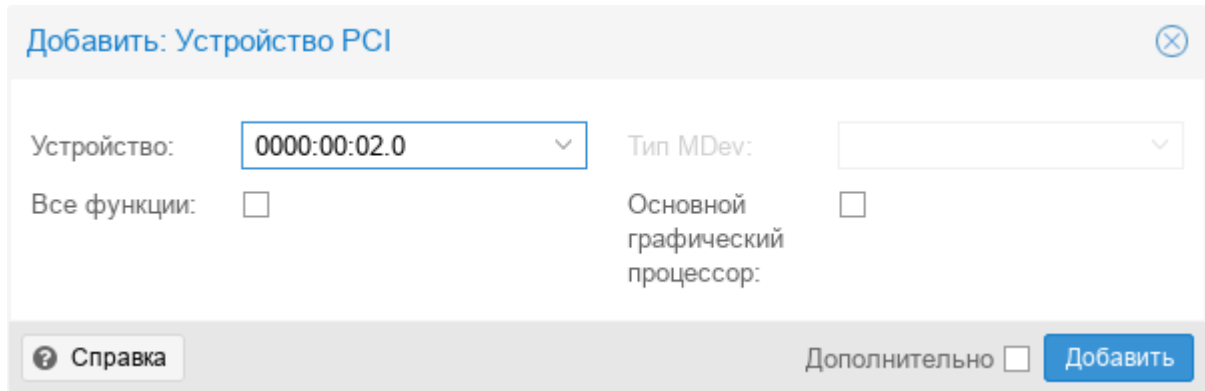
Пример файла конфигурации:

```
boot: order=scsi0;sata2;net0
cores: 1
memory: 2048
meta: creation-qemu=7.2.0,ctime=1692701248
name: NewVM
net0: virtio=76:AD:58:9E:C4:E1,bridge=vibr0,firewall=1
numa: 0
ostype: l26
sata2: local:iso/alt-sp-workstation-
x86_64.iso,media=cdrom,size=3832396K
scsi0: local:101/vm-101-disk-0.qcow2,iouthread=1,size=32G
scsi1: nfs-storage:101/vm-101-disk-0.qcow2,iouthread=1,size=32G
scsihw: virtio-scsi-single
smbios1: uuid=547b268e-9a3f-4c17-8dff-b0dc20c39e58
sockets: 1
spice_enhancements: foldersharing=1
usb0: host=13fe:3e00
vga: qxl
vmgenid: f631f900-b5b3-4802-a300-7bfad377cd3a
```

Файлы конфигурации ВМ используют простой формат: разделенные двоеточиями пары ключ/значение (пустые строки игнорируются, строки, начинающиеся с символа #, рассматриваются как комментарии и также игнорируются):

```
OPTION: value
```

Для применения изменений, которые напрямую вносились в файл конфигурации, необходимо перезапустить ВМ. По этой причине рекомендуется использовать команду `qm` для генерации и изменения этих файлов, либо выполнять такие действия в веб-интерфейсе.

При создании снимка ВМ, конфигурация ВМ во время снимка, сохраняется в этом же файле конфигурации в отдельном разделе. Например, после создания снимка «snapshot» файл конфигурации будет выглядеть следующим образом:

```
bootdisk: scsi0
...
parent: snapshot
...
vmgenid: dfec8e3b-d391-40cb-8983-b4938461b79a

[snapshot]
boot: order=scsi0;sata2;net0
cores: 1
memory: 2048
meta: creation-qemu=7.1.0,ctime=1671708251
name: NewVM
net0: virtio=3E:E9:24:FF:85:D9,bridge=vibr0,firewall=1
numa: 0
ostype: l26
runningcpu:
kvm64,enforce,+kvm_pv_eoi,+kvm_pv_unhalt,+lahf_lm,+sep
runningmachine: pc-i440fx-7.1+pve0
sata2: local-iso:iso/slinux-10.1-x86_64.iso,media=cdrom,size=4586146K
scsi0: local:100/vm-100-disk-0.qcow2,size=42G
scsihw: virtio-scsi-pci
smbios1: uuid=ee9db068-5427-4934-bf7a-5895c377b5af
snaptime: 1671724448
sockets: 1
vmgenid: dfec8e3b-d391-40cb-8983-b4938461b79a
vmstate: local:100/vm-100-state-first.raw
```

Свойство `parent` при этом используется для хранения родительских/дочерних отношений между снимками, а `snaptime` – это отметка времени создания снимка (эпоха Unix).

9.8. Создание и настройка контейнера LXC

9.8.1. Создание контейнера в графическом интерфейсе

Перед созданием контейнера можно загрузить шаблоны LXC в хранилище (см. п. 9.6).

Для создания контейнера необходимо нажать кнопку «Создать контейнер», расположенную в правом верхнем углу веб-интерфейса PVE (рис. 269). Будет запущен диалог «Создать: Контейнер LXC» (рис. 270), который предоставляет графический интерфейс для настройки контейнера.



Рис. 269 – Кнопка «Создать контейнер»

На первой вкладке «Общее» необходимо указать (рис. 270):

- «Узел» – узел назначения для данного контейнера;
- «СТ ID» – идентификатор контейнера в численном выражении;
- «Имя хоста» – алфавитно-цифровая строка названия контейнера;
- «Непривилегированный контейнер» – определяет, как будут запускаться процессы контейнера (если процессам внутри контейнера не нужны полномочия администратора, то необходимо снять отметку с этого пункта);

- «Вложенность» – определяет, возможность запуска контейнер в контейнере;
- «Пул ресурсов» – логическая группа контейнеров. Чтобы иметь возможность выбора, пул должен быть предварительно создан;
- «Пароль» – пароль для данного контейнера;
- «Открытый SSH ключ» – ssh ключ.

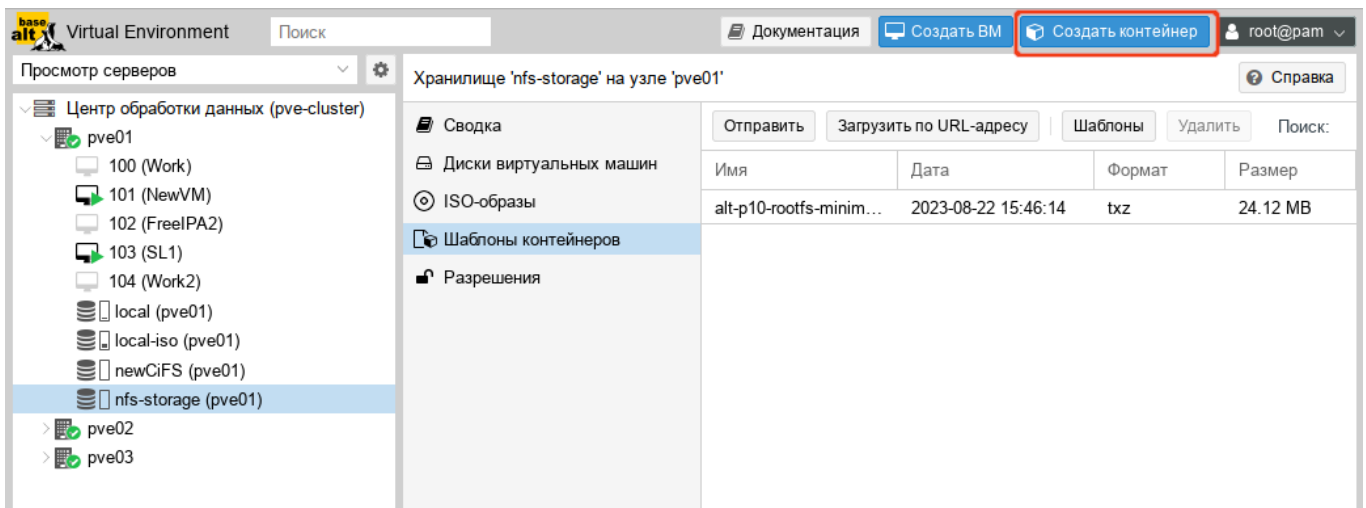
The image shows a dialog box titled "Создать: Контейнер LXC" with a close button in the top right corner. Below the title is a horizontal menu with tabs: "Общее" (selected), "Шаблон", "Диски", "Процессор", "Память", "Сеть", "DNS", and "Подтверждение". The "Общее" tab contains the following fields and controls:

- "Узел:" dropdown menu with "pve01" selected.
- "Пул ресурсов:" dropdown menu.
- "СТ ID:" dropdown menu with "105" selected.
- "Пароль:" text input field with masked characters "*****".
- "Имя хоста:" text input field with "newLXC" entered.
- "Подтвердить пароль:" text input field with masked characters "*****".
- "Непривилегирован контейнер:" checkbox, which is checked.
- "Открытый ключ SSH:" text input field.
- "Вложенность:" checkbox, which is checked.
- A blue button labeled "Загрузить файл ключа SSH" is located below the "Открытый ключ SSH:" field.

At the bottom of the dialog, there is a "Справка" button with a question mark icon, a "Дополнительно" checkbox, and "Назад" and "Далее" buttons.

Рис. 270 – Вкладка «Общее» диалога создания контейнера

На вкладке «Шаблон» следует выбрать (рис. 271):

- «Хранилище» – хранилище в котором хранятся шаблоны LXC;
- «Шаблон» – шаблон контейнера.

На вкладке «Диски» определяется хранилище, где будут храниться диски контейнера (рис. 272). Здесь также можно определить размер виртуальных дисков (не следует выбирать размер диска менее 4 Гбайт).

На вкладке «Процессор» определяется количество ядер процессора, которые будут выделены контейнеру (рис. 273).

Создать: Контейнер LXC

Общее **Шаблон** Диски Процессор Память Сеть DNS Подтверждение

Хранилище:

Шаблон:

Дополнительно

Рис. 271 – Вкладка «Шаблон» диалога создания контейнера

Создать: Контейнер LXC

Общее Шаблон **Диски** Процессор Память Сеть DNS Подтверждение

rootfs <input type="button" value="🗑"/>	Хранилище: <input type="text" value="nfs-storage"/>
	Размер диска (GiB): <input type="text" value="8"/>

Дополнительно

Рис. 272 – Вкладка «Диски» диалога создания контейнера



Рис. 273 – Вкладка «Процессор» диалога создания контейнера

На вкладке «Память» настраиваются (рис. 274):

- «Память» (MiB) – выделяемая память в мегабайтах;
- «Подкачка» (MiB) – выделяемое пространство подкачки в мегабайтах.

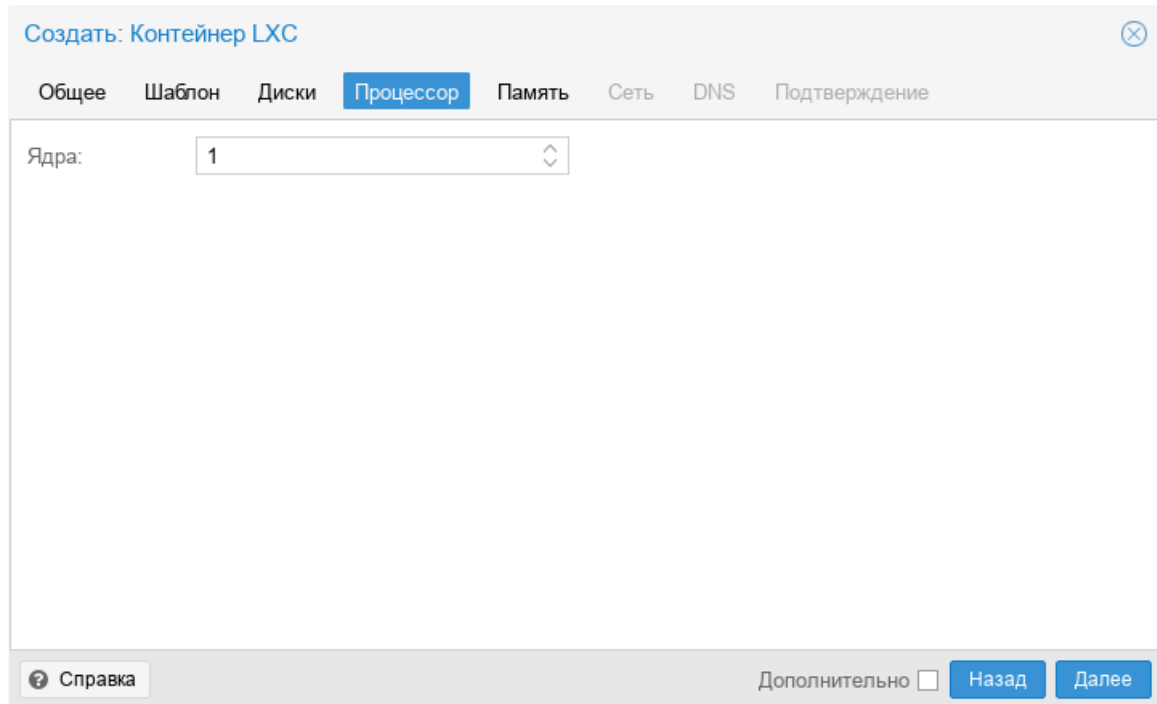

Рис. 274 – Вкладка «Память» диалога создания контейнера

Вкладка «Сеть» включает следующие настройки (рис. 275):

- «Имя» – определяет, как будет именоваться виртуальный сетевой интерфейс внутри контейнера (по умолчанию eth0);
- «MAC-адрес» – можно задать определенный MAC-адрес, необходимый для приложения в данном контейнере (по умолчанию, все MAC-адреса для виртуальных сетевых интерфейсов назначаются автоматически);
- «Сетевой мост» – выбор виртуального моста, к которому будет подключаться данный интерфейс (по умолчанию vmbri0);
- «Тег виртуальной ЛС» – применяется для установки идентификатора VLAN для данного виртуального интерфейса;
- «Сетевой экран» – поддержка межсетевого экрана (если пункт отмечен, применяются правила хоста);
- «IPv4/IPv6» – можно настроить и IPv4, и IPv6 для виртуального сетевого интерфейса. IP-адреса можно устанавливать вручную или разрешить получать от DHCP-сервера для автоматического назначения IP. IP-адрес должен вводиться в нотации CIDR (например, 192.168.0.30/24).

Создать: Контейнер LXC

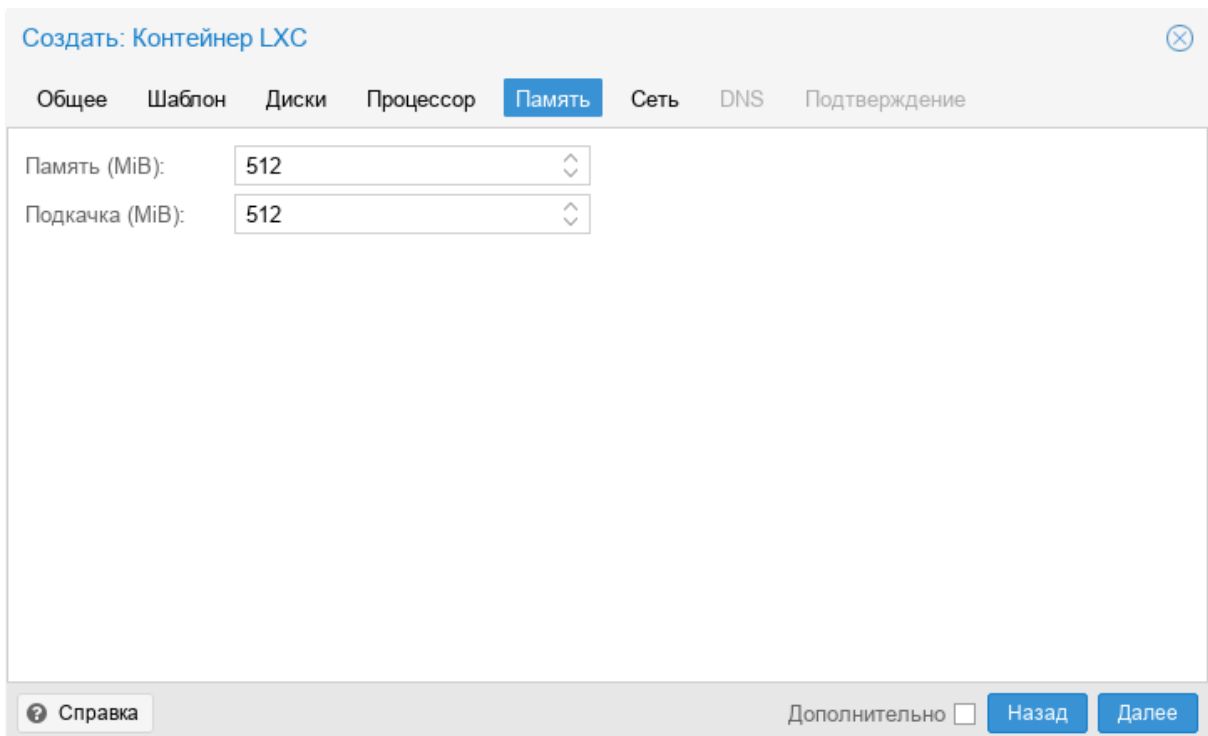
Общее Шаблон Диски Процессор Память **Сеть** DNS Подтверждение

Имя: IPv4: Статический DHCP

MAC-адрес: IPv4/CIDR:

Сетевой мост: Шлюз (IPv4):

Тег виртуальной ЛС: IPv6: Статический DHCP SLAAC

Сетевой экран: IPv6/CIDR:

Шлюз (IPv6):

Справка Дополнительно Назад Далее

Рис. 275 – Вкладка «Сеть» диалога создания контейнера

Вкладка «DNS» содержит настройки (рис. 276):

- «Домен DNS» – имя домена (по умолчанию используются параметры хост системы);
- «Серверы DNS» – IP-адреса серверов DNS (по умолчанию используются параметры хост системы).

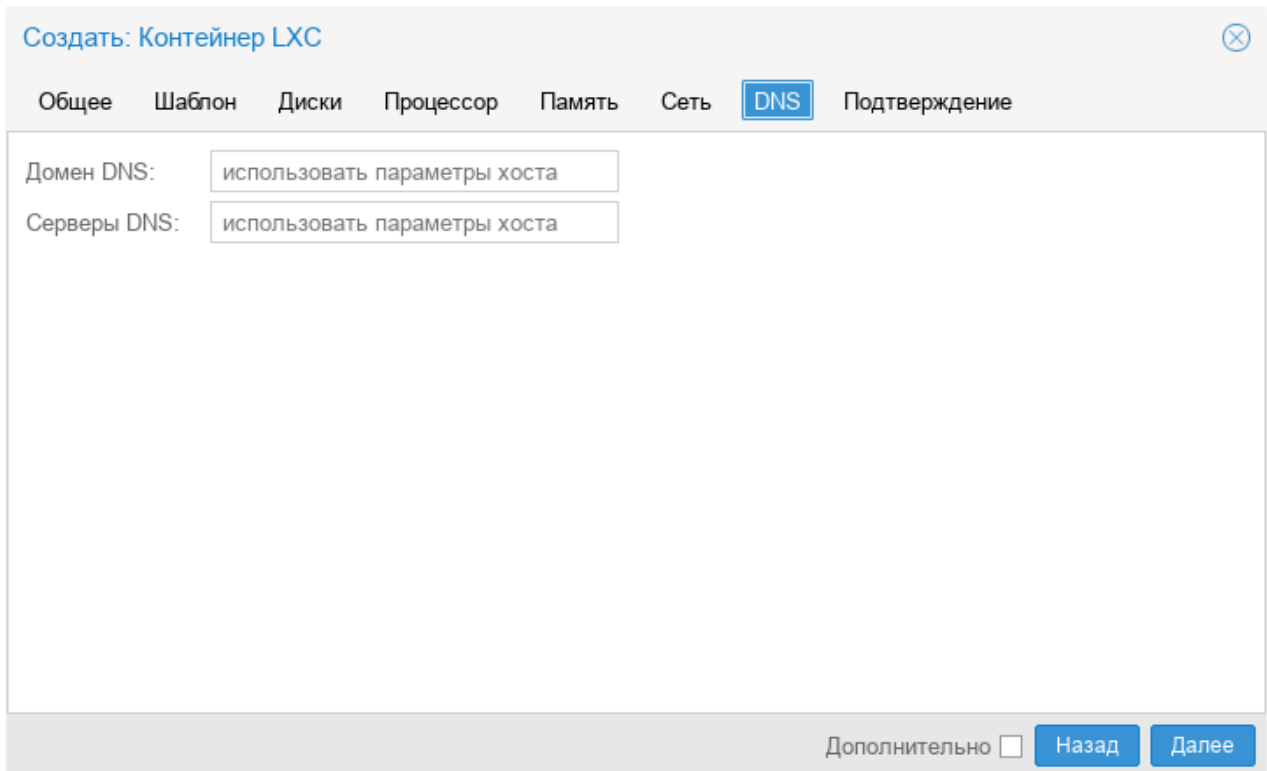

The screenshot shows a dialog window titled "Создать: Контейнер LXC" with a close button in the top right corner. Below the title bar is a horizontal menu with tabs: "Общее", "Шаблон", "Диски", "Процессор", "Память", "Сеть", "DNS" (highlighted in blue), and "Подтверждение". The main content area contains two labels with corresponding input fields: "Домен DNS:" and "Серверы DNS:". Both input fields contain the text "использовать параметры хоста". At the bottom right of the dialog, there is a checkbox labeled "Дополнительно" which is unchecked, and two blue buttons: "Назад" and "Далее".

Рис. 276 – Вкладка «DNS» диалога создания контейнера

Во вкладке «Подтверждение» отображаются все введенные или выбранные значения для данного контейнера (рис. 277). Для создания контейнера необходимо нажать кнопку «Готово». Если необходимо внести изменения в параметры контейнера, можно перейти по вкладкам назад.

Если отметить пункт «Запуск после создания» контейнер будет запущен сразу после создания.

После нажатия кнопки «Готово» во вкладке «Подтверждение», диалог настройки закрывается и в веб-браузере открывается новое окно, которое предлагает возможность наблюдать за построением PVE контейнера LXC из шаблона (рис. 278).

Создать: Контейнер LXC

Общее Шаблон Диски Процессор Память Сеть DNS **Подтверждение**

Key ↑	Value
cores	1
features	nesting=1
hostname	newLXC
memory	512
net0	name=eth0,bridge=vbr0,firewall=1,ip=192.168.0.230/24,gw=192.168.0.1
nodename	pve01
ostemplate	nfs-storage:vztmpl/alt-p10-rootfs-systemd-x86_64.tar.xz
pool	
rootfs	nfs-storage:8
swap	512
unprivileged	1
vmid	105

Запуск после создания

Дополнительно **Назад** **Готово**

Рис. 277 – Вкладка «Подтверждение» диалога создания контейнера

Task viewer: CT 105 - Создать

Выход Статус

Остановка Загрузка

```

Formatting '/var/lib/vz/images/105/vm-105-disk-0.raw', fmt=raw size=8589934592 preallocation=off
Creating filesystem with 2097152 4k blocks and 524288 inodes
Filesystem UUID: 3150ccbc-ac9b-4ea4-8253-b957fff3242c
Superblock backups stored on blocks:
 32768, 98304, 163840, 229376, 294912, 819200, 884736, 1605632
extracting archive '/mnt/pve/nfs-storage/template/cache/alt-p10-rootfs-systemd-x86_64.tar.xz'
Total bytes read: 474859520 (453MiB, 52MiB/s)
Detected container architecture: amd64
file 'timezone' not added :ERROR at /usr/share/perl5/PVE/INotify.pm line 97.
Creating SSH host key 'ssh_host_ecdsa_key' - this may take some time ...
done: SHA256:hODp700ZwobcYm8k/8Uk8fYVB6tMW4y9LdV3MeoC+VU root@NewLXC
Creating SSH host key 'ssh_host_rsa_key' - this may take some time ...
done: SHA256:xItrXRgYPXUcJkAVY/PEx1YRiJejZuvmnk7p0tsGpvo root@NewLXC
Creating SSH host key 'ssh_host_ed25519_key' - this may take some time ...
done: SHA256:NO+QmjsoGleMUo1Zf828T6kch4in3KJ3Bd737mtCsu4 root@NewLXC
Creating SSH host key 'ssh_host_dsa_key' - this may take some time ...
done: SHA256:T5FPAv30kpVQNIsoC55sWPm/4//nJxu+umzhJHEaLPo root@NewLXC
TASK OK

```

Рис. 278 – Создание контейнера

9.8.2. Создание контейнера из шаблона в командной строке

Контейнер может быть создан из шаблона в командной строке хоста.

Следующий `bash`-сценарий иллюстрирует применение команды `pct` для создания контейнера:

```
#!/bin/bash
#### Set Variables ####
hostname="pve01"
vmid="104"
template_path="/var/lib/vz/template/cache"
storage="local"
description="alt-p10"
template="alt-p10-rootfs-systemd-x86_64.tar.xz"
ip="192.168.0.93/24"
nameserver="8.8.8.8"
ram="1024"
rootpw="password"
rootfs="4"
gateway="192.168.0.1"
bridge="vbr0"
if="eth0"
#### Execute pct create using variable substitution ####
pct create $vmid \
  $template_path/$template \
  -description $description \
  -rootfs $rootfs \
  -hostname $hostname \
  -memory $ram \
  -nameserver $nameserver \
  -storage $storage \
  -password $rootpw \
  -net0 name=$if,ip=$ip,gw=$gateway,bridge=$bridge
```

9.8.3. Изменение настроек контейнера

Изменения в настройки контейнера можно вносить и после его создания. При этом изменения сразу же вступают в действие, без необходимости перезагрузки контейнера. Есть три способа, которыми можно регулировать выделяемые контейнеру ресурсы:

- веб-интерфейс PVE;
- командная строка;
- изменение файла конфигурации.

9.8.3.1. Изменение настроек в веб-интерфейсе

В большинстве случаев изменение настроек контейнера и добавление виртуальных устройств может быть выполнено в веб-интерфейсе.

Для изменения настроек контейнера можно использовать вкладки (рис. 279):

- «Ресурсы» (оперативная память, подкачка, количество ядер ЦПУ, размер диска);
- «Сеть»;
- «DNS»;
- «Параметры».



Рис. 279 – Изменений настроек контейнера в веб-интерфейсе PVE

Для редактирования ресурсов следует выполнить следующие действия:

- в режиме просмотра по серверам выбрать контейнер;
- перейти на вкладку «Ресурсы»;
- выбрать элемент для изменения: «Память», «Подкачка» или «Ядра», и нажать кнопку «Редактировать»;
- в открывшемся диалоговом окне ввести нужные значения и нажать кнопку «ОК».

Если необходимо изменить размер диска контейнера, например, увеличить до 18 Гбайт вместо предварительно созданного 8 Гбайт, нужно выбрать элемент «Корневой диск», нажать кнопку «Действие над томом» → «Изменить размер», в открывшемся диалоговом окне ввести значение увеличения размера диска (рис. 280) и нажать кнопку «Изменить размер диска».

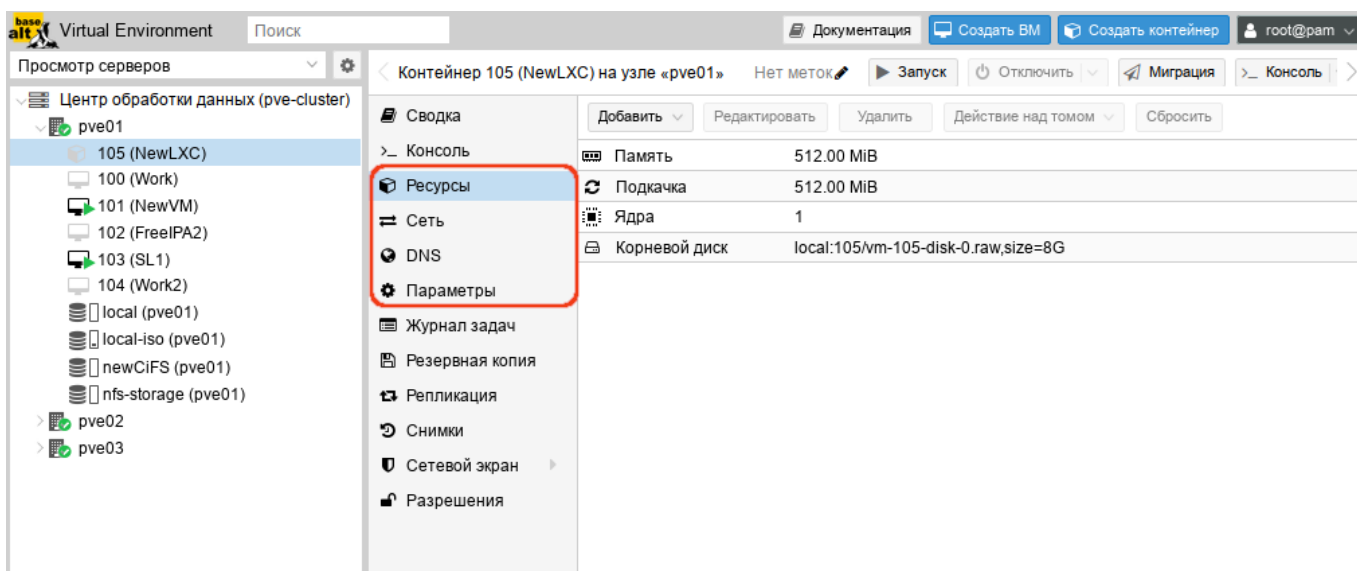

Рис. 280 – Изменение размера диска

Для перемещения образа диска в другое хранилище, нужно выбрать элемент «Корневой диск», нажать кнопку «Действие над томом» → «Переместить хранилище», в открывшемся окне (рис. 281) в выпадающем меню «Целевое хранилище» выбрать хранилище-получатель, отметить, если это необходимо, пункт «Удалить источник» для удаления образа диска из исходного хранилища и нажать кнопку «Переместить том».

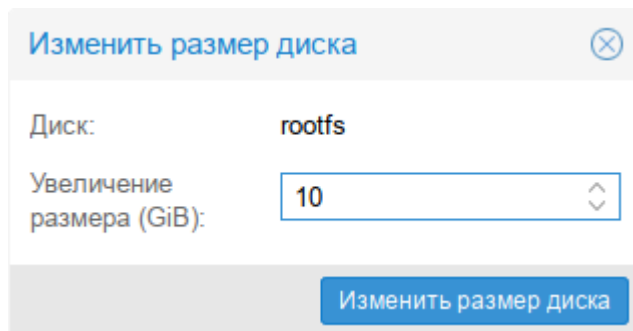

Рис. 281 – Диалоговое окно перемещения тома

Для изменения сетевых настроек контейнера необходимо:

- в режиме просмотра по серверам выбрать контейнер;
- перейти на вкладку «Сеть». На экране отобразятся все настроенные для контейнера виртуальные сетевые интерфейсы (рис. 282);
- выбрать интерфейс и нажать кнопку «Редактировать» (рис. 283);
- после внесения изменений нажать кнопку «ОК».

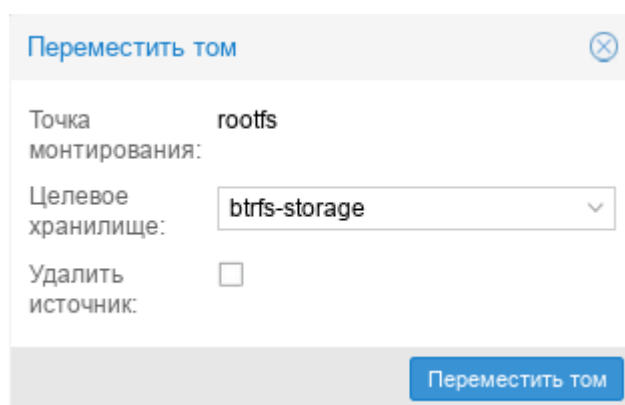

Рис. 282 – Виртуальные сетевые интерфейсы контейнера

На вкладке «Параметры» можно отредактировать разные настройки контейнера (рис. 284), например, «Режим консоли»:

- «tty» – открывать соединение с одним из доступных tty-устройств (по умолчанию);
- «shell» – вызывать оболочку внутри контейнера (без входа в систему);
- «/dev/console» – подключаться к /dev/console.

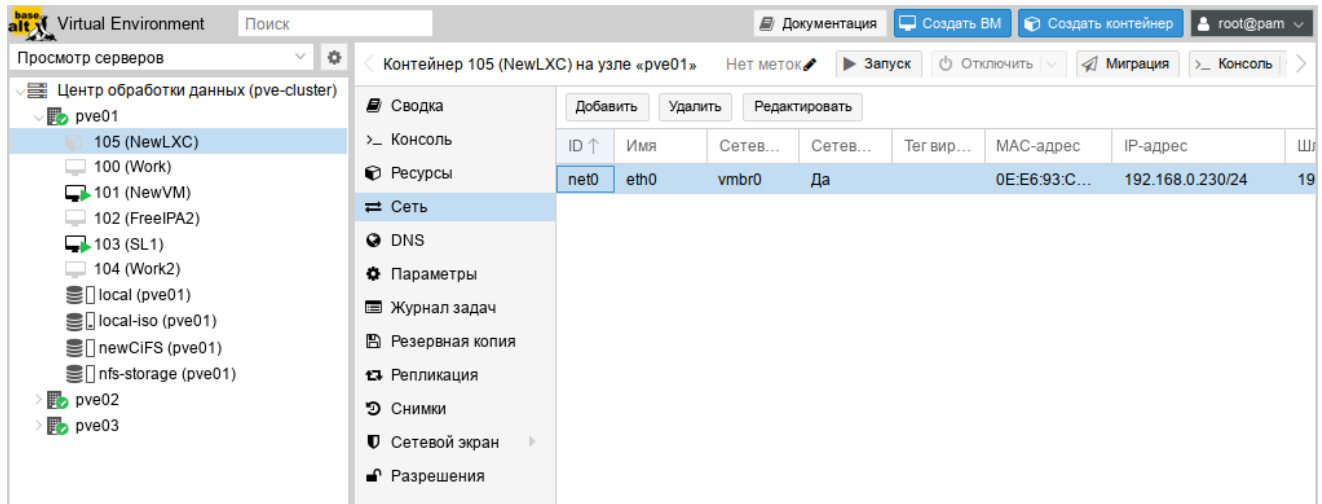

Рис. 283 – Изменение сетевых настроек контейнера

Примечание. В случаях, когда изменение не может быть выполнено в горячем режиме, оно будет зарегистрировано как ожидающее изменение (выделяется цветом, см. рис. 285). Такие изменения будут применены только после перезапуска контейнера.



Рис. 284 – Изменение настроек контейнера. Вкладка «Параметры»

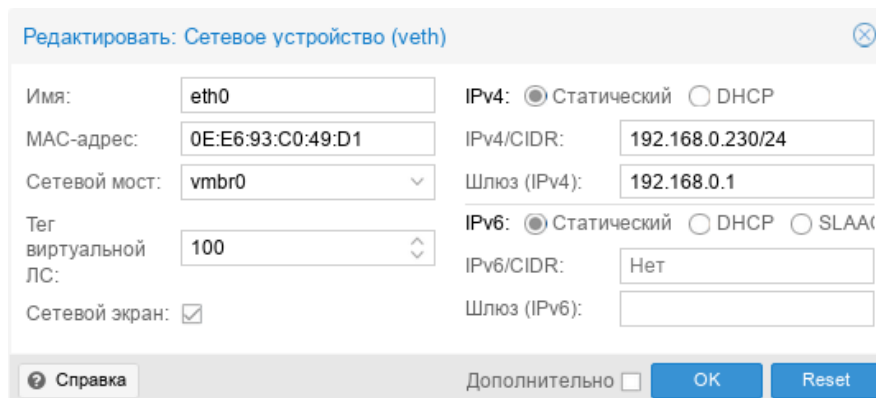

Рис. 285 – Изменения, которые будут применены после перезапуска контейнера

9.8.3.2. Настройка ресурсов в командной строке

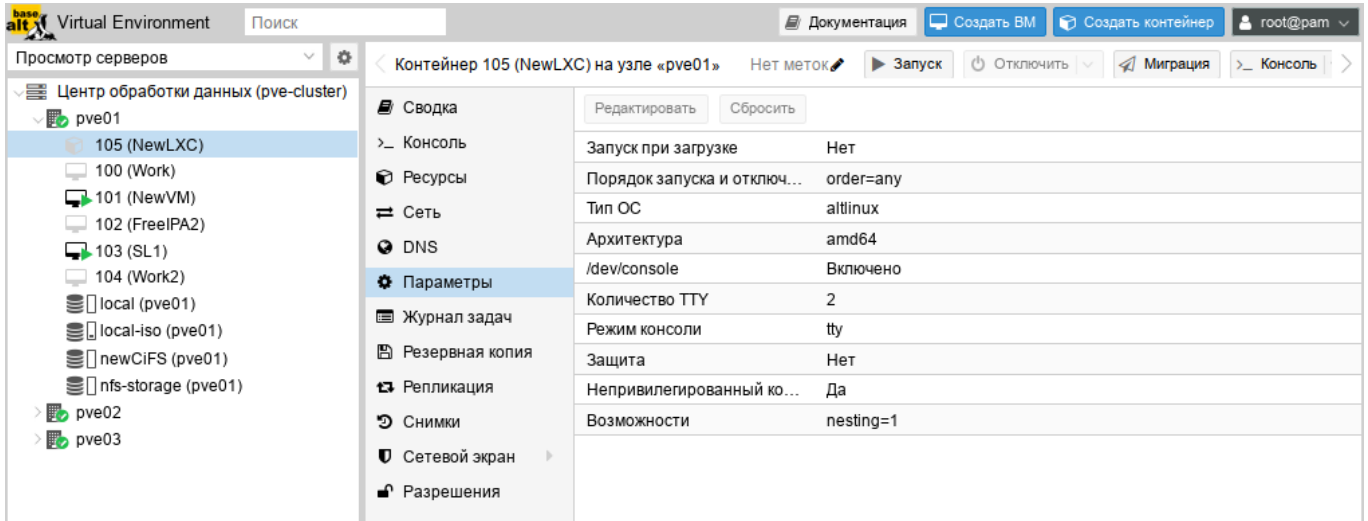
Если веб-интерфейс PVE недоступен, можно управлять контейнером в командной строке (либо через сеанс SSH, либо из консоли noVNC, или зарегистрировавшись на физическом хосте).

pct – утилита управления контейнерами LXC в PVE. Чтобы просмотреть доступные для контейнеров команды PVE, можно выполнить следующую команду:

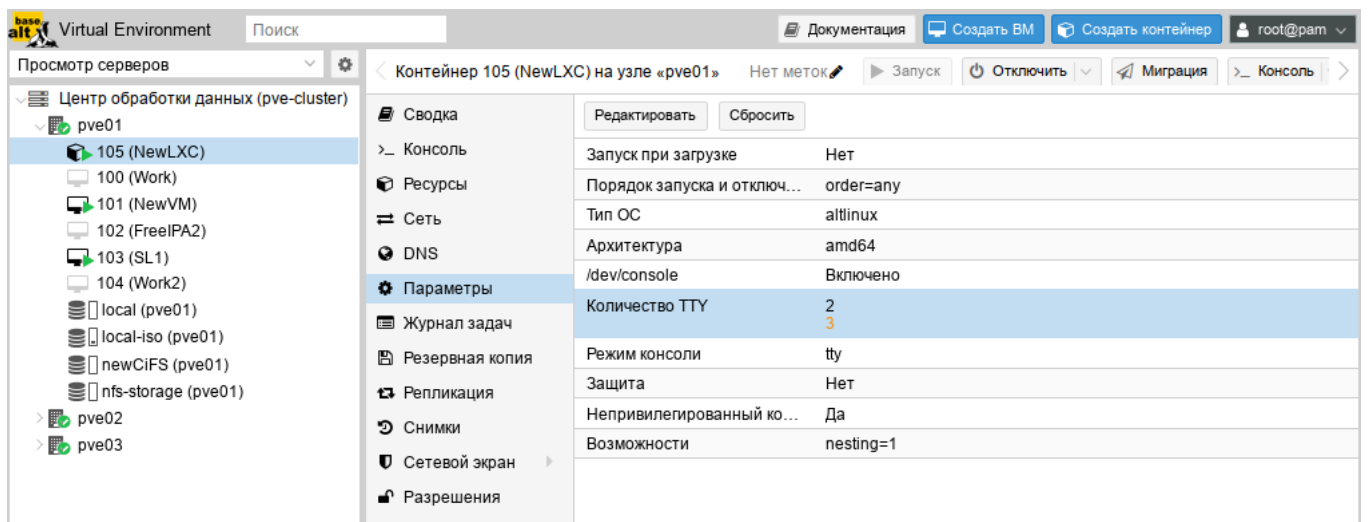
```
# pct help
```

Формат использования команды для изменения ресурсов контейнера:

```
# pct set <ct_id> [options]
```

Например, изменить IP-адрес контейнера #101:

```
# pct set 101 -net0
```

```
name=eth0,bridge=vmbr0,ip=192.168.0.17/24,gw=192.168.0.1
```

Изменить количество выделенной контейнеру памяти:

```
# pct set <ct_id> -memory <int_value>
```

Команда изменения размера диска контейнера:

```
# pct set <ct_id> -rootfs <volume>,size=<int_value for GB>
```

Например, изменить размер диска контейнера #101 до 10 Гбайт:

```
# pct set 101 -rootfs local:101/vm-101-disk-0.raw,size=10G
```

Показать конфигурацию контейнера:

```
pct config <ct_id>
```

Разблокировка заблокированного контейнера:

```
# pct unlock <ct_id>
```

Список контейнеров LXC данного узла:

```
# pct list
VMID      Status      Lock          Name
101       running
102       stopped
103       stopped
          LXC2
```

Запуск и останов контейнера LXC из командной строки:

```
# pct start <ct_id>
```

```
# pct stop <ct_id>
```

9.8.3.3. Настройка ресурсов прямым изменением

В PVE файлы конфигурации контейнеров находятся в каталоге `/etc/pve/lxc`, а файлы конфигураций VM – в `/etc/pve/qemu-server/`.

У контейнеров LXC есть большое число параметров, которые не могут быть изменены в веб-интерфейсе или с помощью утилиты `pct`.

Эти параметры могут быть настроены только путем изменений в файл конфигурации с последующим перезапуском контейнера.

Пример файла конфигурации контейнера `/etc/pve/lxc/102.conf`:

```
arch: amd64
cmode: shell
console: 0
cores: 1
features: nesting=1
hostname: newLXC
memory: 512
net0:
name=eth0,bridge=vmbr0,firewall=1,gw=192.168.0.1,hwaddr=C6:B0:3E:85:03
:C9,ip=192.168.0.30/24,type=veth
ostype: altlinux
rootfs: local:101/vm-101-disk-0.raw,size=8G
swap: 512
tty: 3
unprivileged: 1
```

9.8.4. Запуск и останов контейнеров

9.8.4.1. Изменение состояния контейнера в веб-интерфейсе

Для запуска контейнера следует выбрать его в левой панели; его иконка должна быть серого цвета, обозначая, что контейнер не запущен (рис. 286).

Запустить контейнер можно, выбрав в контекстном меню контейнера пункт «Запуск» (рис. 286), либо нажав кнопку «Запуск» (рис. 287).

Запущенный контейнер будет обозначен зеленой стрелкой на значке контейнера.

Для запущенного контейнера доступны следующие действия (рис. 288):

- «Отключить» – остановка контейнера;
- «Остановка» – остановка контейнера, путем прерывания его работы;
- «Перезагрузить» – перезапуск контейнера.



Рис. 286 – Контекстное меню контейнера



Рис. 287 – Кнопки управления состоянием контейнера

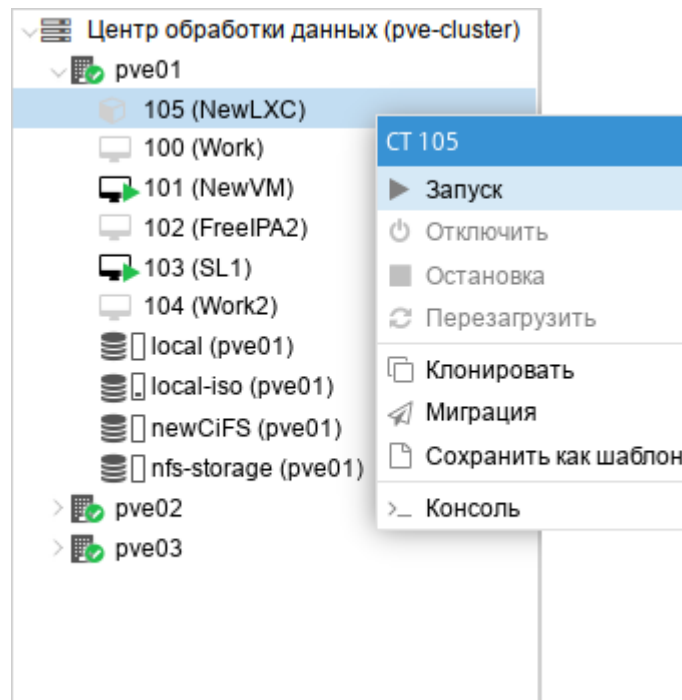

Рис. 288 – Контекстное меню запущенного контейнера

9.8.4.2. Изменение состояний контейнера в командной строке

Состоянием контейнера можно управлять из командной строки PVE (либо через сеанс SSH, либо из консоли noVNC, или зарегистрировавшись на физическом хосте).

Для запуска контейнера с VM ID 102 необходимо ввести команду:

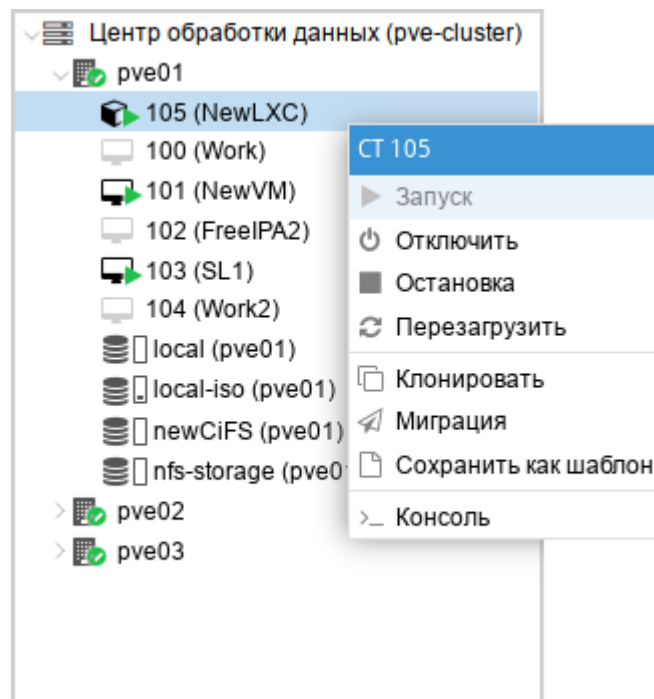
```
# pct start 102
```

Этот же контейнер может быть остановлен при помощи команды:

```
# pct stop 102
```

9.8.5. Доступ к LXC контейнеру

Способы доступа к LXC контейнеру:

- консоль: noVNC, SPICE или xterm.js;
- SSH;
- интерфейс командной строки PVE.

Можно получить доступ к контейнеру из веб-интерфейса при помощи консоли noVNC. Это почти визуализированный удаленный доступ к экземпляру.

Для доступа к запущенному контейнеру в консоли следует выбрать в веб-интерфейсе нужный контейнер, а затем нажать кнопку «Консоль» и в выпадающем меню выбрать нужную консоль (рис. 289).



Рис. 289 – Кнопка «Консоль»

Консоль также можно запустить, выбрав вкладку «Консоль» для контейнера (рис. 290).

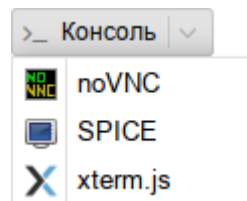

Рис. 290 – Консоль контейнера

Одной из функций LXC контейнера является возможность прямого доступа к оболочке контейнера через командную строку его узла хоста. Команда для доступа к оболочке контейнера LXC:

```
# pct enter <ct_id>
```

Данная команда предоставляет прямой доступ на ввод команд внутри указанного контейнера:

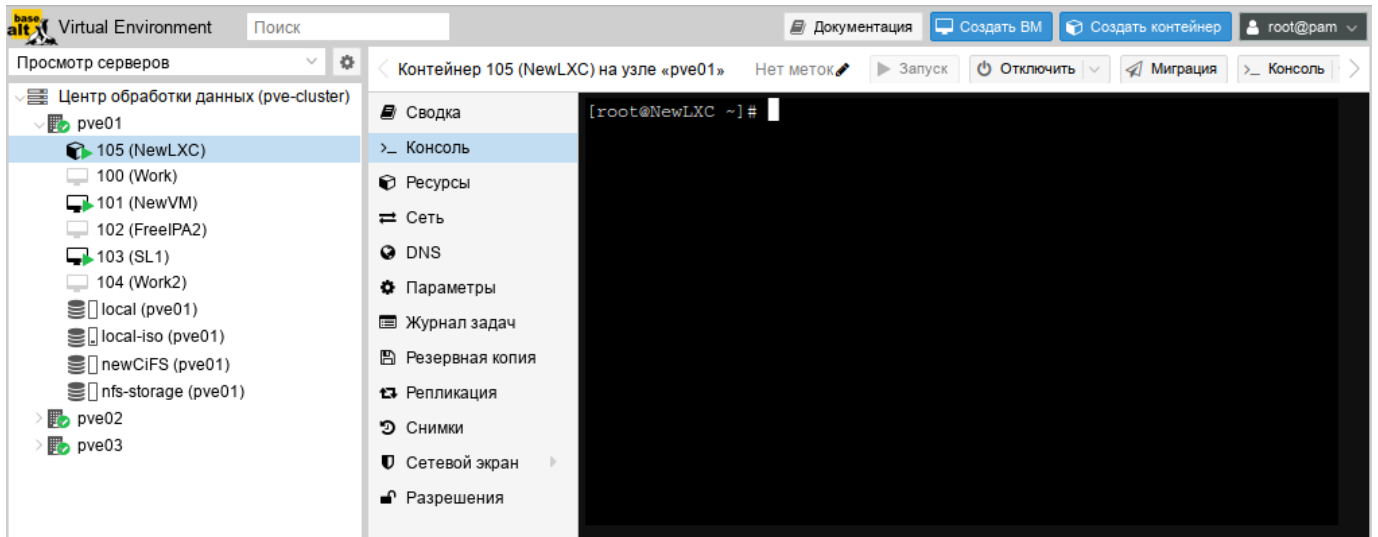
```
[root@pve01 ~]# pct enter 105
[root@newLXC ~]#
```

Таким образом был получен доступ к контейнеру LXC с именем newLXC на узле pve01. При этом для входа в контейнер не был запрошен пароль. Так как контейнер работает под пользователем root, можно выполнять внутри этого контейнера любые задачи. Завершив их, можно просто набрать exit.

Примечание. При возникновении ошибки:

```
Insecure $ENV{ENV} while running with...
```

необходимо закомментировать строку: "ENV=\$HOME/.bashrc" в файле /root/.bashrc.

Команды можно выполнять внутри контейнера без реального входа в такой контейнер:

```
# pct exec <ct_id> -- <command>
```

Например, создать каталог внутри контейнера и проверить, что этот каталог был создан:

```
# pct exec 105 mkdir /home/demouser
# pct exec 105 ls /home
demouser
```

Для выполнения внутри контейнера команды с параметрами необходимо изменить команду `pct`, добавив `--` после идентификатора контейнера:

```
# pct exec 105 -- df -H /
Файловая система  Размер  Использовано  Дост  Использовано%  Смонтировано в
/dev/loop0          8,4G          516M    7,4G             7% /
```

9.9. Миграция виртуальных машин и контейнеров

В случае, когда PVE управляет не одним физическим узлом, а кластером физических узлов, должна обеспечиваться возможность миграции ВМ с одного физического узла на другой. Миграция представляет собой заморозку состояния ВМ на одном узле, перенос данных и конфигурации на другой узел, и разморозку состояния ВМ на новом месте. Возможные сценарии, при которых может возникнуть необходимость миграции:

- отказ физического узла;
- необходимость перезагрузки узла после применения обновлений или обслуживания технических средств;
- перемещение ВМ с узла с низкой производительностью на высокопроизводительный узел.

Есть два механизма миграции:

- онлайн-миграция (Live Migration);
- офлайн-миграция.

Примечание. Миграция контейнеров без перезапуска в настоящее время не поддерживается. При выполнении миграции запущенного контейнера, контейнер будет выключен, перемещен, а затем снова запущен на целевом узле. Поскольку контейнеры легковесные, то это обычно приводит к простоям в несколько сотен миллисекунд.

Для возможности онлайн-миграции ВМ должны выполняться следующие условия:

- у ВМ нет локальных ресурсов;
- хосты находятся в одном кластере PVE;
- между хостами имеется надежное сетевое соединение;
- на целевом хосте установлены такие же или более высокие версии пакетов PVE.

Миграция в реальном времени обеспечивает минимальное время простоя ВМ, но, в то же время занимает больше времени. При миграции в реальном времени (без выключения питания) процесс должен скопировать все содержимое оперативной памяти ВМ на новый узел. Чем больше объем выделенной ВМ памяти, тем дольше будет происходить ее перенос.

Если образ виртуального диска ВМ хранится в локальном хранилище узла PVE миграция в реальном времени невозможна. В этом случае ВМ должна быть перед миграцией выключена. В процессе миграции ВМ, хранящейся локально, PVE скопирует виртуальный диск на узел получателя с применением `rsync`.

Запустить процесс миграции можно как в графическом интерфейсе PVE, так в интерфейсе командной строки.

9.9.1. Миграция с применением графического интерфейса

Для миграции ВМ или контейнера необходимо выполнить следующие шаги:

- выбрать ВМ или контейнер для миграции и нажать кнопку «Миграция» (рис. 291);
- в открывшемся диалоговом окне (рис. 292) выбрать узел назначения, на который будет осуществляться миграция, и нажать кнопку «Миграция».

Примечание. Режим миграции будет выбран автоматически (рис. 292, рис. 293, рис. 294) в зависимости от состояния ВМ/контейнера (запущен/остановлен).



Рис. 291 – Выбор VM или контейнера для миграции



Рис. 292 – Миграция контейнера с перезапуском

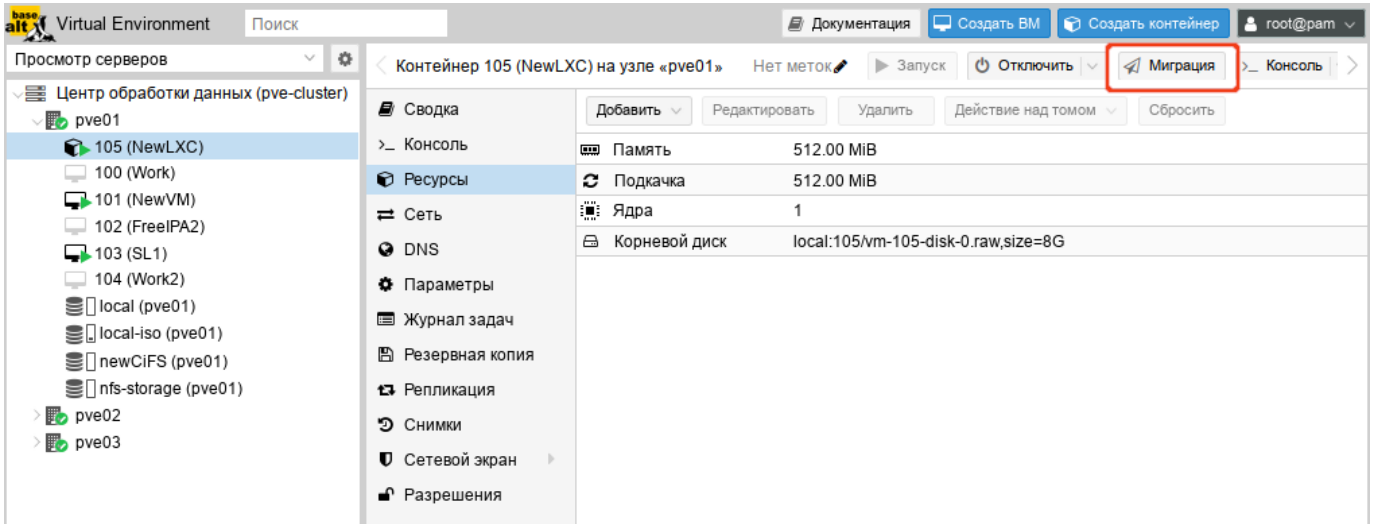

Рис. 293 – Миграция VM Онлайн

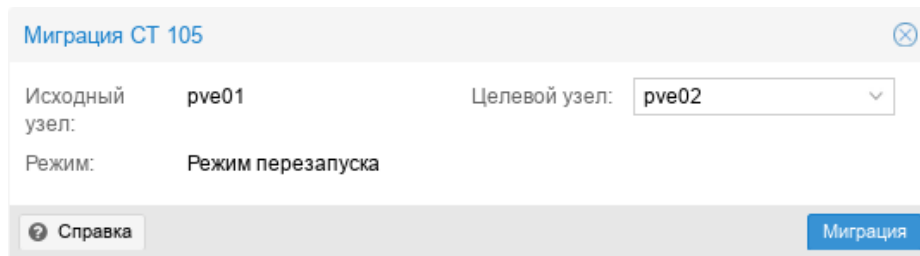

Рис. 294 – Миграция VM Офлайн

9.9.2. Миграция с применением командной строки

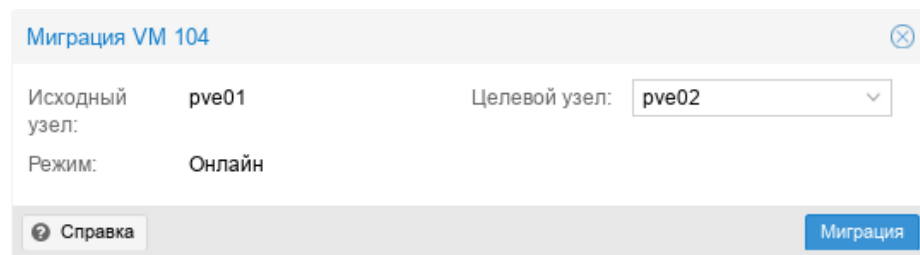
Чтобы осуществить миграцию ВМ необходимо выполнить следующую команду:

```
# qm migrate <vmid> <target> [OPTIONS]
```

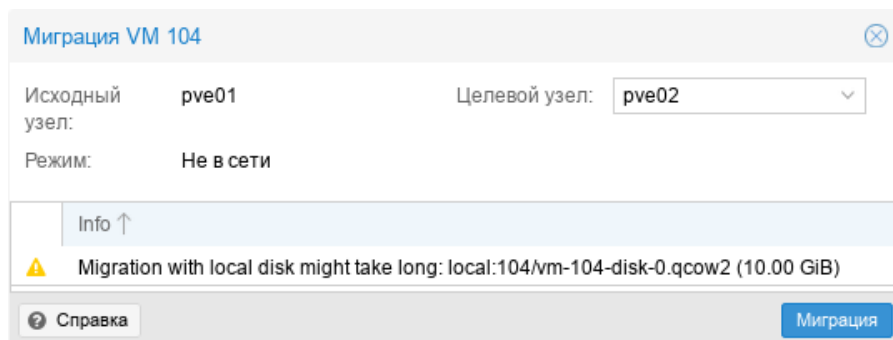
Для осуществления миграции ВМ в реальном времени следует использовать параметр `--online`.

Чтобы осуществить миграцию контейнера необходимо выполнить следующую команду:

```
# pct migrate <ctid> <target> [OPTIONS]
```

Поскольку миграция контейнеров в реальном времени невозможна, миграцию работающего контейнера с перезапуском можно выполнить, добавив параметр `--restart`. Например:

```
# pct migrate 101 pve02 --restart
```

9.9.3. Миграция ВМ из внешнего гипервизора

Экспорт ВМ из внешнего гипервизора обычно заключается в переносе одного или нескольких образов дисков с файлом конфигурации, описывающим настройки ВМ (ОЗУ, количество ядер). Образы дисков могут быть в формате `vmdk` (VMware или VirtualBox), или `qcow2` (KVM). Наиболее популярным форматом конфигурации для экспорта ВМ является стандарт `OVF`.

Примечание. Для ВМ Windows необходимо также установить паравиртуализированные драйверы Windows.

9.9.3.1. Миграция KVM ВМ в PVE

В данном разделе рассмотрен процесс миграции ВМ из OpenNebula в PVE.

Выключить ВМ на хосте источнике. Найти путь до образа жесткого диска, который используется в ВМ (в данной команде 14 – id образа диска ВМ):

```
$ oneimage show 14
IMAGE 14 INFORMATION
ID           : 14
NAME        : ALT Linux p9
USER        : oneadmin
GROUP       : oneadmin
LOCK        : None
```

ЛКНВ.11100-01 92 02

```

DATASTORE      : default
TYPE           : OS
REGISTER TIME  : 04/30 11:00:42
PERSISTENT     : Yes
SOURCE         :
/var/lib/one//datastores/1/f811a893808a9d8f5bf1c029b3c7e905
FSTYPE         : save_as
SIZE           : 12G
STATE          : used
RUNNING_VMS    : 1

PERMISSIONS
OWNER          : um-
GROUP          : ---
OTHER          : ---

IMAGE TEMPLATE
DEV_PREFIX="vd"
DRIVER="qcow2"
SAVED_DISK_ID="0"
SAVED_IMAGE_ID="7"
SAVED_VM_ID="46"
SAVE_AS_HOT="YES"

```

где /var/lib/one//datastores/1/f811a893808a9d8f5bf1c029b3c7e905 — адрес образа жесткого диска VM.

Скопировать данный образ на хост назначения с PVE.

Примечание. В OpenNebula любой диск VM можно экспортировать в новый образ (если VM находится в состояниях RUNNING, POWEROFF или SUSPENDED):

```
$ onevm disk-saveas <vmid> <diskid> <img_name> [--type type --snapshot snapshot]
```

где:

- --type <type> — тип нового образа (по умолчанию raw);
- --snapshot <snapshot_id> — снимок диска, который будет использован в качестве источника нового образа (по умолчанию текущее состояние диска).

Экспорт диска VM:

```
$ onevm disk-saveas 125 0 test.qcow2
Image ID: 44
```

Информация об образе диска VM:

```
$ oneimage show 44
IMAGE 44 INFORMATION
ID      : 44
NAME    : test.qcow2
USER    : oneadmin
GROUP   : oneadmin
```

ЛКНВ.11100-01 92 02

```

LOCK                : None
DATASTORE           : default
TYPE                : OS
REGISTER TIME       : 07/12 21:34:42
PERSISTENT          : No
SOURCE              :
/var/lib/one//datastores/1/9d6336a88d6ab62ea1dce65d81e55881
FSTYPE              : save_as
SIZE                : 12G
STATE               : rdy
RUNNING_VMS         : 0

PERMISSIONS
OWNER               : um-
GROUP               : ---
OTHER               : ---

IMAGE TEMPLATE
DEV_PREFIX="vd"
DRIVER="qcow2"
SAVED_DISK_ID="0"
SAVED_IMAGE_ID="14"
SAVED_VM_ID="125"
SAVE_AS_HOT="YES"

```

VIRTUAL MACHINES

Информация о диске:

```

$ qemu-img info
/var/lib/one//datastores/1/9d6336a88d6ab62ea1dce65d81e55881
image:
/var/lib/one//datastores/1/9d6336a88d6ab62ea1dce65d81e55881
file format: qcow2
virtual size: 12 GiB (12884901888 bytes)
disk size: 3.52 GiB
cluster_size: 65536
Format specific information:
  compat: 1.1
  compression type: zlib
  lazy refcounts: false
  refcount bits: 16
  corrupt: false
  extended l2: false

```

На хосте назначения подключить образ диска к ВМ (рассмотрено подключение на основе Directory Storage), выполнив следующие действия:

- создать новую ВМ в веб-интерфейсе PVE или командой:

```
# qm create 120 --bootdisk scsi0 --net0 virtio,bridge=vmbr0 --scsihw virtio-scsi-pci
```

- чтобы использовать в PVE образ диска в формате qcow2 (полученный из другой системы KVM, либо преобразованный из другого формата), его необходимо импортировать. Команда импорта:

```
# qm importdisk <vmid> <source> <storage> [OPTIONS]
```

Команда импорта диска f811a893808a9d8f5bf1c029b3c7e905 в хранилище local, для VM с ID 120 (подразумевается, что образ импортируемого диска находится в каталоге, из которого происходит выполнение команды):

```
# qm importdisk 120 f811a893808a9d8f5bf1c029b3c7e905 local --format qcow2
importing disk 'f811a893808a9d8f5bf1c029b3c7e905' to VM 120 ...
...
Successfully imported disk as 'unused0:local:120/vm-120-disk-0.qcow2'
```

- привязать диск к VM:

а) в веб-интерфейсе PVE: перейти на вкладку «Оборудование», созданной VM. В списке устройств будет показан неиспользуемый жесткий диск, выбрать его, выбрать режим «SCSI» и нажать кнопку «Добавить» (рис. 295).

б) в командной строке:

```
# qm set 120 --scsi0 local:120/vm-120-disk-0.qcow2
update VM 120: -scsi0 local:120/vm-120-disk-0.qcow2
```

Донастроить параметры процессора, памяти, сетевых интерфейсов, порядок загрузки. Включить VM.



Рис. 295 – Добавление диска к VM

9.9.3.2. Миграция ВМ из VMware в PVE

Экспорт ВМ из внешнего гипервизора обычно заключается в переносе одного или нескольких образов дисков с файлом конфигурации, описывающим настройки ВМ (ОЗУ, количество ядер). Образы дисков могут быть в формате vmdk (VMware или VirtualBox), или qcow2 (KVM).

В данном разделе рассмотрена миграция ВМ из VMware в PVE, на примере ВМ с ОС Windows 7.

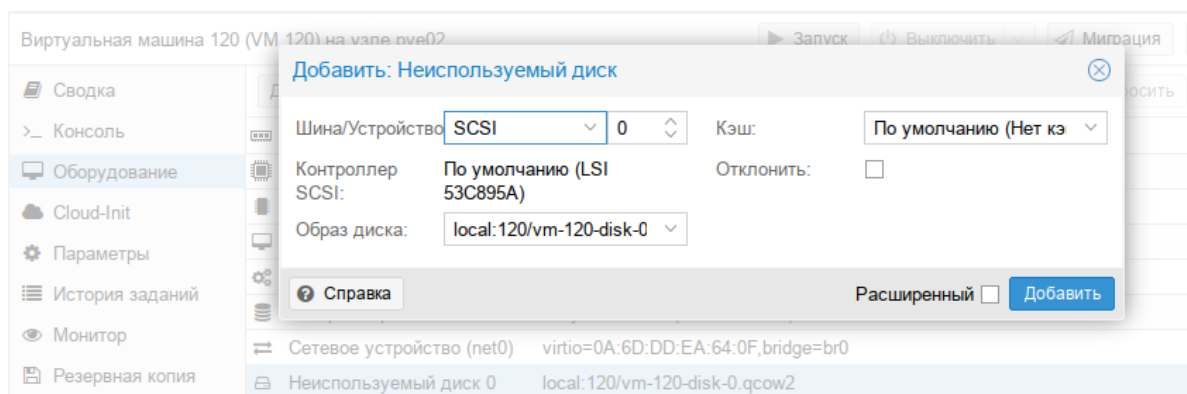
Подготовить ОС Windows. ОС Windows должна загружаться с дисков в режиме IDE.

Подготовить образ диска. Необходимо преобразовать образ диска в тип `single growable virtual disk`. Сделать это можно с помощью утилиты `vmware-vdiskmanager` (поставляется в комплекте с VMWare Workstation). Для преобразования образа перейти в папку с образами дисков и выполнить команду:

```
"C:\Program Files\VMware\VMware Server\vmware-vdiskmanager" -r win7.vmdk -t 0 win7-pve.vmdk
```

где `win7.vmdk` – файл с образом диска.

Подключить образ диска к ВМ одним из трех указанных способов:

- подключение образа диска к ВМ на основе Directory Storage:

а) в веб-интерфейсе PVE создать ВМ KVM;

б) скопировать преобразованный образ `win7-pve.vmdk` в каталог с образами ВМ `/var/lib/vz/images/VMID`, где `VMID` – `VMID`, созданной виртуальной машины (можно воспользоваться WinSCP);

в) преобразовать файл `win7-pve.vmdk` в `qemu` формат:

```
# qemu-img convert -f vmdk win7-pve.vmdk -O qcow2 win7-pve.qcow2
```

г) добавить в конфигурационный файл ВМ

(`/etc/pve/nodes/pve02/qemu-server/VMID.conf`) строку:

```
unused0: local:100/win7-pve.qcow2
```

где `100` – `VMID`, а `local` – хранилище в PVE;

д) перейти в веб-интерфейсе PVE на вкладку «Оборудование», созданной VM. В списке устройств будет показан неиспользуемый жесткий диск, выбрать его, выбрать режим IDE и нажать кнопку «Добавить» (рис. 296);



Рис. 296 – Добавление диска к VM

- подключение образа диска к VM на основе LVM Storage:

а) в веб-интерфейсе PVE создать VM с диском большего размера, чем диск в образе vmdk. Посмотреть размер диска в образе можно командой:

```
# qemu-img info win7-pve.vmdk
image: win7-pve.vmdk
file format: vmdk
virtual size: 127G (136365211648 bytes)
disk size: 20.7 GiB
cluster_size: 65536
Format specific information:
  cid: 3274246794
  parent cid: 4294967295
  create type: streamOptimized
  extents:
    [0]:
      compressed: true
      virtual size: 136365211648
      filename: win7-pve.vmdk
      cluster size: 65536
      format:
```

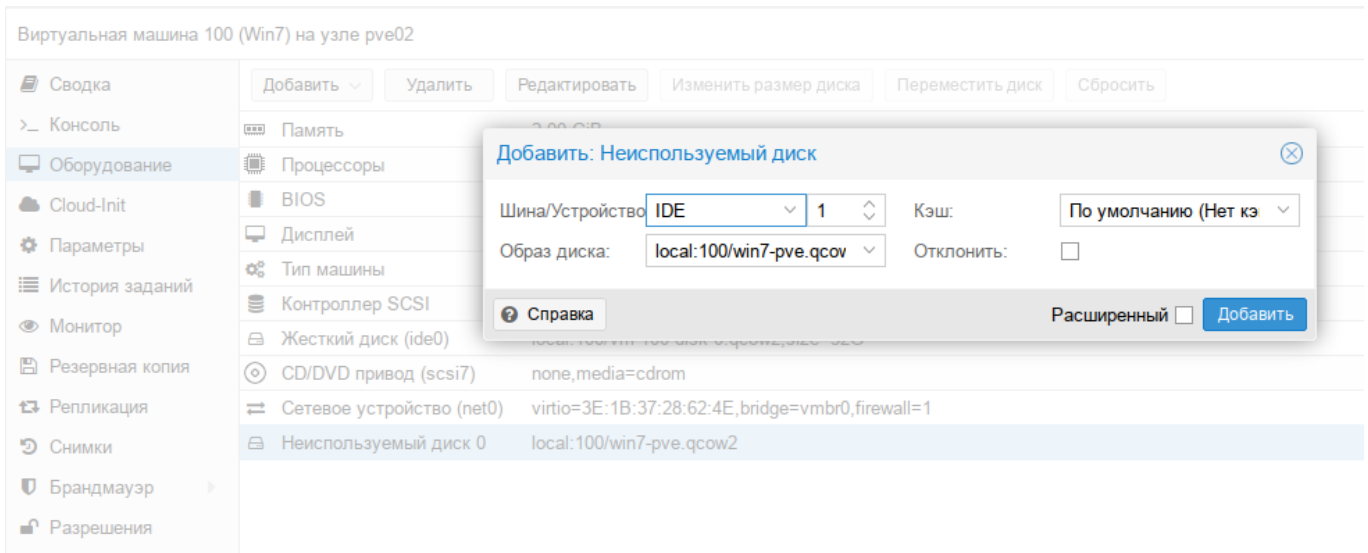
В данном случае необходимо создать диск в режиме IDE размером не меньше 127GB;

б) скопировать преобразованный образ win7-pve.vmdk в каталог с образами VM /var/lib/vz/images/VMID, где VMID – VMID, созданной VM (можно воспользоваться WinSCP);

в) перейти в консоль ноды кластера и посмотреть, как называется LVM диск созданной VM (диск должен быть в статусе ACTIVE):

```
# lvscan
ACTIVE                '/dev/sharedsv/vm-101-disk-1' [130,00 GiB] inherit
```

г) сконвертировать образ vmdk в raw формат непосредственно на LVM-устройство:

```
# qemu-img convert -f vmdk win7-pve.vmdk -O raw /dev/sharedsv/vm-101-disk-1
```

- подключение образа диска к VM на основе CEPH Storage:

а) в веб-интерфейсе PVE создать VM с диском большего размера, чем диск в образе vmdk. Посмотреть размер диска в образе можно командой:

```
# qemu-img info win7-pve.vmdk
```

б) скопировать преобразованный образ win7-pve.vmdk в каталог с образами VM /var/lib/vz/images/VMID, где VMID – VMID, созданной виртуальной машины;

в) перейти в консоль ноды кластера. Отобразить образ из пула CEPH в локальное блочное устройство:

```
# rbd map rbd01/vm-100-disk-1
/dev/rbd0
```

Примечание. Имя нужного пула можно посмотреть на вкладке «Центр обработки данных» → «Хранилище» → «rbd-storage».

г) сконвертировать образ vmdk в raw формат непосредственно на отображенное устройство:

```
# qemu-img convert -f vmdk win7-pve.vmdk -O raw /dev/rbd0
```

Адаптация новой VM:

- 1) проверить режим работы жесткого диска: для Windows – IDE, для Linux – SCSI;
- 2) установить режим VIRTIO для жесткого диска (режим VIRTIO также доступен для Windows, но сразу загрузиться в этом режиме система не может):
 - загрузиться в режиме IDE и выключить машину. Добавить еще один диск в режиме VIRTIO и включить машину. Windows установит нужные драйвера;
 - выключить машину;
 - изменить режим основного диска с IDE на VIRTIO;
 - загрузить систему, которая должна применить VIRTIO драйвер и выдать сообщение, что драйвер от RedHat;
- 3) включить VM. Первое включение займет какое-то время (будут загружены необходимые драйвера).

9.9.3.3. Пример импорта Windows OVF

Скопировать файлы ovf и vmdk на хост PVE. Создать новую VM, используя имя VM, информацию о ЦП и памяти из файла конфигурации OVF, и импортировать диски в хранилище local-lvm:

```
# qm importovf 999 WinDev2212Eval.ovf local-lvm
```

Примечание. Сеть необходимо настроить вручную.

9.10. Клонирование виртуальных машин

Простой способ развернуть множество VM одного типа – создать клон существующей VM.

Существует два вида клонов:

- «Полный клон» – результатом такой копии является независимая VM. Новая VM не имеет общих ресурсов с оригинальной VM. При таком клонировании можно выбрать целевое хранилище, поэтому его можно использовать для

переноса VM в совершенно другое хранилище. Также при создании клона можно изменить формат образа диска, если драйвер хранилища поддерживает несколько форматов;

- «Связанный клон» – такой клон является перезаписываемой копией, исходное содержимое которой совпадает с исходными данными. Создание связанного клона происходит практически мгновенно и изначально не требует дополнительного места. Клоны называются связанными, потому что новый образ диска ссылается на оригинал. Немодифицированные блоки данных считываются из исходного образа, а изменения записываются (и затем считываются) из нового местоположения (исходный образ при этом должен работать в режиме только для чтения). С помощью PVE можно преобразовать любую VM в шаблон (см. ниже). Такие шаблоны впоследствии могут быть использованы для эффективного создания связанных клонов. При создании связанных клонов невозможно изменить целевое хранилище.

Примечание. При создании полного клона необходимо прочитать и скопировать все данные образа VM. Это обычно намного медленнее, чем создание связанного клона.

Весь функционал клонирования доступен в веб-интерфейсе PVE.

Для клонирования VM необходимо выполнить следующие шаги:

- 1) создать VM с необходимыми настройками (все создаваемые из такой VM клоны будут иметь идентичные настройки) или воспользоваться уже существующей VM;
- 2) в контекстном меню VM выбрать пункт «Клонировать» (рис. 297);
- 3) откроется диалоговое окно (рис. 298), со следующими полями:
 - «Целевой узел» – узел получатель копируемой VM (для создания новой VM на другом узле необходимо чтобы VM находилась в общем хранилище и это хранилище должно быть доступно на целевом узле);
 - «VM ID» – идентификатор VM;

- «Имя» – название новой ВМ;
 - «Пул ресурсов» – пул, к которому будет относиться ВМ;
 - «Режим» – метод клонирования (если клонирование происходит из шаблона ВМ). Доступны значения: «Полное клонирование» и «Связанная копия»;
 - «Снимок» – снимок из которого будет создаваться клон (если снимки существуют);
 - «Целевое хранилище» – хранилище для копируемых виртуальных дисков;
 - «Формат» – формат образа виртуального диска;
- 4) для запуска процесса клонирования необходимо нажать кнопку «Клонировать».



Рис. 297 – Контекстное меню ВМ



Рис. 298 – Настройки клонирования

Некоторые типы хранилищ позволяют копировать определенный снимок ВМ (рис. 299), который по умолчанию соответствует текущим данным ВМ. Клон ВМ никогда не содержит дополнительных снимков оригинальной ВМ.

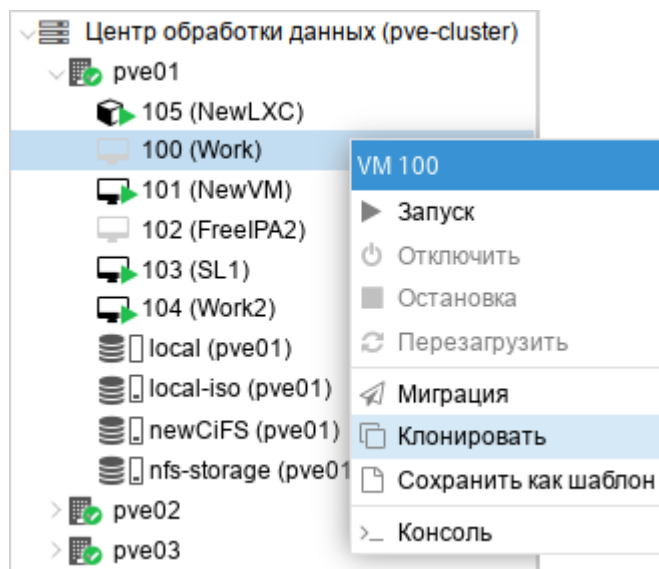
Целевой узел:	pve01	Снимок:	current
VM ID:	106	Целевое хранилище:	Снимок
Имя:		Формат:	current
Пул ресурсов:			

Рис. 299 – Выбор снимка для клонирования

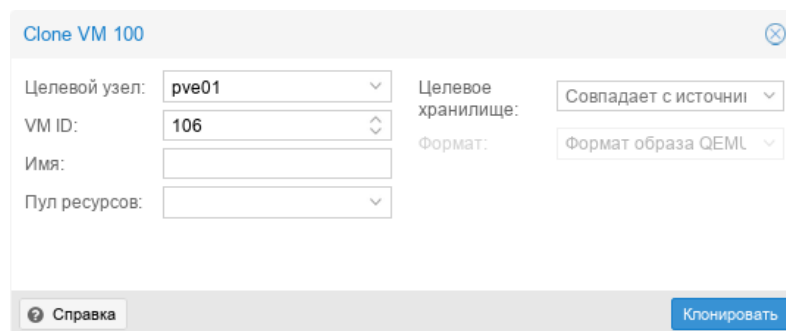
ВМ можно преобразовать в шаблон. Такие шаблоны доступны только для чтения, и их можно использовать для создания связанных клонов.

Для преобразования ВМ в шаблон необходимо в контекстном меню ВМ выбрать пункт «Сохранить как шаблон» и в ответ на запрос на подтверждения, нажать кнопку «Да».

Примечание. Запустить шаблоны невозможно, так как это приведет к изменению образов дисков. Если необходимо изменить шаблон, следует создать связанный клон и изменить его.

9.11. Резервное копирование (backup)

PVE предоставляет полностью интегрированное решение, использующее возможности всех хранилищ и всех типов гостевых систем.

Резервные копии PVE представляют собой полные резервные копии – они содержат конфигурацию ВМ/СТ и все данные. Резервное копирование может быть запущено через графический интерфейс или с помощью утилиты командной строки `vzdump`.

9.11.1. Алгоритмы резервного копирования

Инструментарий для создания резервных копий PVE поддерживает следующие механизмы сжатия:

- сжатие LZO – алгоритм сжатия данных без потерь (реализуется в PVE утилитой `lzop`). Особенностью этого алгоритма является скоростная распаковка. Следовательно, любая резервная копия, созданная с помощью этого алгоритма, может при необходимости быть развернута за минимальное время;
- сжатие GZIP – при использовании этого алгоритма резервная копия будет «на лету» сжиматься утилитой GNU Zip, использующей мощный алгоритм Deflate. Упор делается на максимальное сжатие данных, что позволяет сократить место на диске, занимаемое резервными копиями. Главным отличием от LZO является то, что процедуры компрессии/декомпрессии занимают достаточно большое количество времени;
- сжатие Zstandard (`zstd`) – алгоритм сжатия данных без потерь. В настоящее время Zstandard является самым быстрым из этих трех алгоритмов. Многопоточность – еще одно преимущество `zstd` перед `lzo` и `gzip`.

9.11.2. Режимы резервного копирования

Режимы резервного копирования для VM:

- режим остановки (Stop) – обеспечивает самую высокую надежность резервного копирования, но требует полного выключения VM. В этом режиме VM отправляется команда на штатное выключение, после остановки выполняется резервное копирование и затем отдается команда на включение VM. Количество ошибок при таком подходе минимально и чаще всего сводится к нулю;
- режим ожидания (Suspend) – VM временно «замораживает» свое состояние, до окончания процесса резервного копирования. Содержимое оперативной памяти не стирается, что позволяет продолжить работу ровно с той точки, на которой работа была приостановлена. Сервер простаивает во время

копирования информации, но при этом нет необходимости выключения/включения ВМ, что достаточно критично для некоторых сервисов;

- режим снимка (Snapshot) – обеспечивает минимальное время простоя ВМ (использование этого механизма не прерывает работу ВМ), но имеет два очень серьезных недостатка – могут возникать проблемы из-за блокировок файлов операционной системой и самая низкая скорость создания. Резервные копии, созданные этим методом, надо всегда проверять в тестовой среде.

Режимы резервного копирования для контейнеров:

- режим остановки (Stop) – остановка контейнера на время резервного копирования. Это может привести к длительному простоя;
- режим ожидания (Suspend) – этот режим использует `rsync` для копирования данных контейнера во временную папку (опция `--tmpdir`). Затем контейнер приостанавливается и `rsync` копирует измененные файлы. После этого контейнер возобновляет свою работу. Это приводит к минимальному времени простоя, но требует дополнительное пространство для хранения копии контейнера. Когда контейнер находится в локальной файловой системе и хранилищем резервной копии является сервер NFS, необходимо установить `--tmpdir` также и на локальную файловую систему, так как это приведет к повышению производительности. Использование локального `tmpdir` также необходимо, если требуется сделать резервную копию локального контейнера с использованием списков контроля доступа (ACL) в режиме ожидания, если хранилище резервных копий – сервер NFS;
- режим снимка (Snapshot) – этот режим использует возможности мгновенных снимков основного хранилища. Сначала, контейнер будет приостановлен для обеспечения согласованности данных, будет сделан временный снимок томов контейнера, а содержимое снимка будет заархивировано в tar-файле, далее временный снимок удаляется. Для возможности использования этого

режима необходимо, чтобы тома резервных копий находились в хранилищах, поддерживающих моментальные снимки.

9.11.3. Резервное хранилище

Перед тем, как настроить резервное копирование, необходимо определить хранилище резервных копий. Хранилище резервных копий должно быть хранилищем уровня файлов, так как резервные копии хранятся в виде обычных файлов. В большинстве случаев можно использовать сервер NFS для хранения резервных копий. Если хранилище будет использоваться только для резервных копий, следует выставить соответствующие настройки (рис. 300).

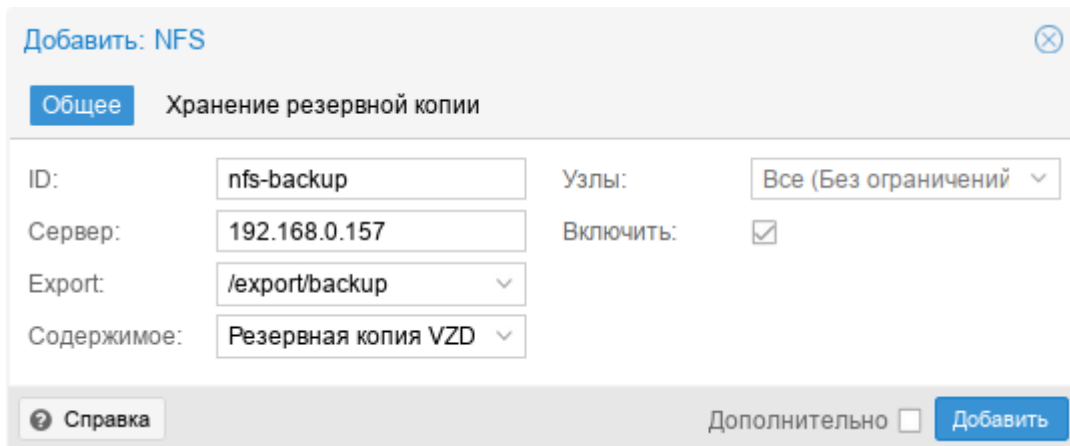

The screenshot shows a configuration window titled "Добавить: NFS" (Add: NFS). It has two tabs: "Общее" (General) and "Хранение резервной копии" (Backup storage). The "Общее" tab is selected. The form contains the following fields:

ID:	<input type="text" value="nfs-backup"/>	Узлы:	<input type="text" value="Все (Без ограничений)"/>
Сервер:	<input type="text" value="192.168.0.157"/>	Включить:	<input checked="" type="checkbox"/>
Экспорт:	<input type="text" value="/export/backup"/>		
Содержимое:	<input type="text" value="Резервная копия VZD"/>		

At the bottom, there is a "Справка" (Help) button, a "Дополнительно" (Advanced) checkbox, and a "Добавить" (Add) button.

Рис. 300 – Настройка хранилища NFS

На вкладке «Хранение резервной копии» можно указать параметры хранения резервных копий (рис. 301).

Добавить: NFS

Общее **Хранение резервной копии**

Хранить все резервные копии

Хранить последние резервные копии:

Хранить ежечасные резервные копии:

Хранить ежедневные резервные копии:

Хранить ежемесячные резервные копии:

Хранить ежечасные резервные копии:

Хранить еженедельные:

Хранить ежегодные резервные копии:

Макс. кол-во защищённых:

Справка Дополнительно **Добавить**

Рис. 301 – Параметры хранения резервных копий в хранилище NFS

Доступны следующие варианты хранения резервных копий (в скобках указаны параметры опции `prune-backups` команды `vzdump`):

- «Хранить все резервные копии» (`keep-all=<1|0>`) – хранить все резервные копии (если отмечен этот пункт, другие параметры не могут быть установлены);
- «Хранить последние резервные копии» (`keep-last=<N>`) – хранить `<N>` последних резервных копий;
- «Хранить ежечасные резервные копии» (`keep-hourly=<N>`) – хранить резервные копии за последние `<N>` часов (если за один час создается более одной резервной копии, сохраняется только последняя);
- «Хранить ежедневные резервные копии» (`keep-daily=<N>`) – хранить резервные копии за последние `<N>` дней (если за один день создается более одной резервной копии, сохраняется только самая последняя);

- «Хранить еженедельные» (`keep-weekly=<N>`) – хранить резервные копии за последние `<N>` недель (если за одну неделю создается более одной резервной копии, сохраняется только последняя);
- «Хранить ежемесячные резервные копии» (`keep-monthly=<N>`) – хранить резервные копии за последние `<N>` месяцев (если за один месяц создается более одной резервной копии, сохраняется только самая последняя);
- «Хранить ежегодные резервные копии» (`keep-yearly <N>`) – хранить резервные копии за последние `<N>` лет (если за один год создается более одной резервной копии, сохраняется только самая последняя).

«Макс. кол-во защищенных» (параметр хранилища: `max-protected-backups`) – количество защищенных резервных копий на гостевую систему, которое разрешено в хранилище. Для указания неограниченного количества используется значение `-1`. Значение по умолчанию: неограниченно для пользователей с привилегией `Datastore.Allocate` и `5` для других пользователей.

Варианты хранения обрабатываются в указанном выше порядке. Каждый вариант распространяется только на резервное копирование в определенный период времени.

Пример указания параметров хранения резервных копий при создании задания:

```
# vzdump 777 --prune-backups keep-last=3,keep-daily=13,keep-yearly=9
```

Несмотря на то, что можно передавать параметры хранения резервных копий непосредственно при создании задания, рекомендуется настроить эти параметры на уровне хранилища.

9.11.4. Резервное копирование по расписанию

Задания для резервного копирования можно запланировать так, чтобы они выполнялись автоматически в определенные дни и часы для конкретных узлов и гостевых систем. Конфигурирование заданий для создания резервных копий выполняется на уровне центра обработки данных в веб-интерфейсе, при этом будет создана запись `cron` в `/etc/cron.d/vzdump`.

9.11.5. Формат расписания

Для настройки расписания используются события календаря системного времени (см. `man 7 systemd.time`).

Используется следующий формат:

```
[WEEKDAY] [[YEARS-]MONTHS-DAYS] [HOURS:MINUTES[:SECONDS]]
```

WEEKDAY – дни недели, указанные в трехбуквенном варианте на английском: `mon, tue, wed, thu, fri, sat` и `sun`. Можно использовать несколько дней в виде списка, разделенного запятыми. Можно задать диапазон дней, указав день начала и окончания, разделенные двумя точками («..»), например, `mon..fri`. Форматы можно смешивать. Если опущено, подразумевается «*».

Формат времени – время указывается в виде списка интервалов часов и минут. Часы и минуты разделяются знаком «:». И часы, и минуты могут быть списком и диапазонами значений в том же формате, что и дни недели. Можно не указывать часы, если они не нужны. В этом случае подразумевается «*». Допустимый диапазон значений: 0 – 23 для часов и 0 – 59 для минут.

Специальные значения времени приведены в таблице 17. В таблице 18 приведены примеры периодов времени.

Т а б л и ц а 17 – Специальные значения времени

Расписание	Значение	Синтаксис
<code>minutely</code>	Каждую минуту	<code>*_*_* *:*:00</code>
<code>hourly</code>	Каждый час	<code>*_*_* *:00:00</code>
<code>daily</code>	Раз в день	<code>*_*_* 00:00:00</code>
<code>weekly</code>	Раз в неделю	<code>mon *_*_* 00:00:00</code>
<code>monthly</code>	Раз в месяц	<code>*_*-01 00:00:00</code>
<code>yearly</code> или <code>annually</code>	Раз в год	<code>*-01-01 00:00:00</code>
<code>quarterly</code>	Раз в квартал	<code>*-01,04,07,10-01 00:00:00</code>
<code>semiannually</code> или <code>semi-annually</code>	Раз в полгода	<code>*-01,07-01 00:00:00</code>

Т а б л и ц а 18 – Примеры периодов времени

Расписание	Эквивалент	Значение
mon,tue,wed,thu,fri	mon..fri	Каждый будний день в 00:00
sat,sun	sat..sun	В субботу и воскресенье в 00:00
mon,wed,fri	-	В понедельник, среду и пятницу в 00:00
12:05	12:05	Каждый день в 12:05
*/5	0/5	Каждые пять минут
mon..wed 30/10	mon,tue,wed 30/10	В понедельник, среду и пятницу в 30, 40 и 50 минут каждого часа
mon..fri 8..17,22:0/15	-	Каждые 15 минут с 8 часов до 18 и с 22 до 23 в будний день
fri 12..13:5/20	fri 12,13:5/20	В пятницу в 12:05, 12:25, 12:45, 13:05, 13:25 и 13:45
12,14,16,18,20,22:5	12/2:5	Каждые два часа каждый день с 12:05 до 22:05
*	*/1	Ежесекундно (минимальный интервал)
*-05	-	Пятого числа каждого месяца
Sat *-1..7 15:00	-	Первую субботу каждого месяца в 15:00
2023-10-22	-	22 октября 2023 года в 00:00

9.11.6. Настройка резервного копирования в графическом интерфейсе

Для того чтобы создать расписание резервного копирования, необходимо перейти во вкладку «Центр обработки данных» → «Резервная копия» (рис. 302) и нажать кнопку «Добавить».



Рис. 302 – Вкладка «Резервная копия»

При создании задания на резервирование, необходимо указать (рис. 303):

- «Узел» – можно создавать график из одного места по разным узлам (серверам);
- «Хранилище» – точка смонтированного накопителя, куда будет проходить копирование;
- «Расписание» – здесь можно указать расписание резервного копирования. Можно выбрать период из списка (рис. 304) или указать вручную;
- «Режим выбора» – возможные значения: «Учитывать выбранные ВМ», «Все», «Исключить выбранные ВМ», «На основе пула»;
- «Отправить письмо» – адрес, на который будут приходить отчеты о выполнении резервного копирования;
- «Адрес эл.почты» – принимает два значения: «Уведомлять всегда» – сообщение будет приходить при любом результате резервного копирования, «Только при ошибках» – сообщение будет приходить только в случае неудачной попытки резервного копирования;
- «Сжатие» – метод сжатия, принимает четыре значения: «ZSTD (быстро и хорошо)» (по умолчанию), «LZO (быстро)», «GZIP (хорошо)» и «нет»;
- «Режим» – режим ВМ, в котором будет выполняться резервное копирование. Может принимать три значения (рис. 305): «Снимок», «Приостановить», «Остановка».

Создать: Задание резервного копирования

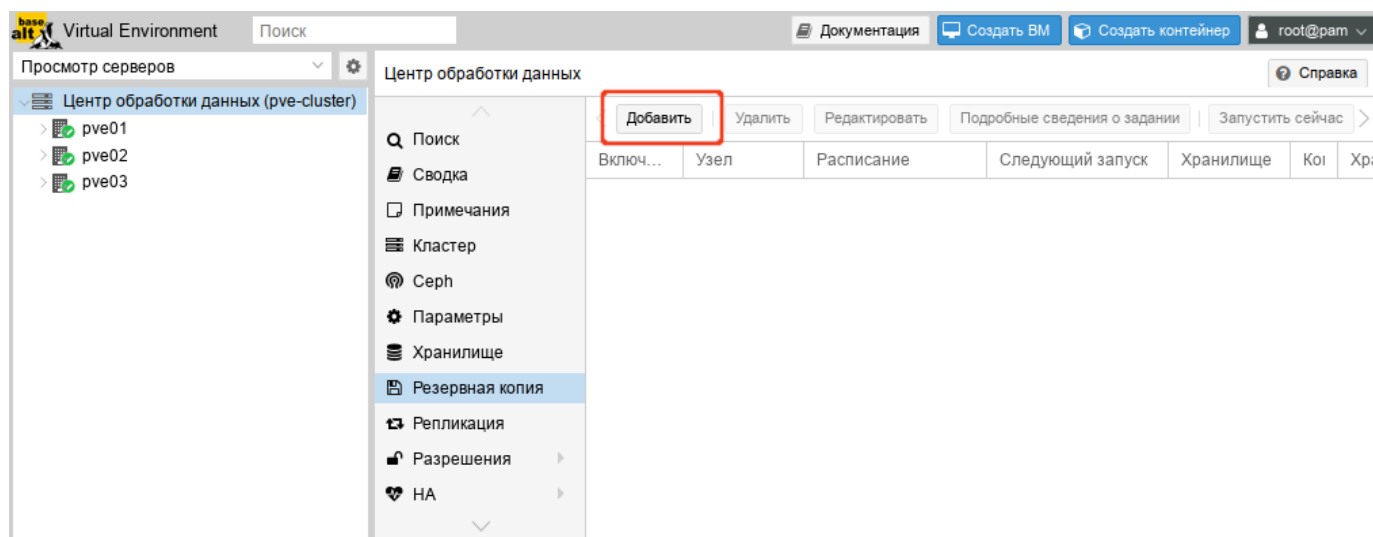
Общее Хранение Шаблон примечания

Узел: -- Все -- Отправить письмо: root@test.alt

Хранилище: nfs-backup Адрес эл. почты: Только при ошибках

Расписание: 21:00 Сжатие: ZSTD (быстро и хоро

Режим выбора: Учитывать выбранны Режим: Снимок

Включить:

Комментарий к заданию:

<input type="checkbox"/>	ID ↑	Узел	Статус	Имя	Тип
<input checked="" type="checkbox"/>	100	pve01	stopped	Work	Виртуальная маши...
<input checked="" type="checkbox"/>	101	pve01	running	NewVM	Виртуальная маши...
<input type="checkbox"/>	102	pve01	stopped	FreeIPA2	Виртуальная маши...
<input type="checkbox"/>	103	pve01	running	SL1	Виртуальная маши...
<input type="checkbox"/>	104	pve01	running	Work2	Виртуальная маши...
<input type="checkbox"/>	105	pve01	running	NewLXC	Контейнер LXC

Справка Дополнительно Создать

Рис. 303 – Создание задания для резервного копирования. Вкладка «Общее»

Создать: Задание резервного копирования

Общее Хранение Шаблон примечания

Узел: -- Все -- Отправить письмо: root@test.alt

Хранилище: nfs-backup Адрес эл. почты: Только при ошибках

Расписание: 21:00 Сжатие: и хоро

Режим выбора: Каждые 30 мин
Каждые два часа
Ежедневно 21:00
Ежедневно 02:30, 22:30
С понедельника по пятницу 00:00
С понедельника по пятницу: каждый час
С понедельника по пятницу, 07:00 — 18:45: Каждые 15 мин
Воскресенье 01:00
Каждый первый день месяца 00:00
Первая суббота каждого месяца 15:00
Первый день года 00:00

Комментарий к заданию:

<input type="checkbox"/>	ID ↑	Узел	Статус	Имя	Тип
<input checked="" type="checkbox"/>	100	pve01	stopped	Work	Виртуальная маши...
<input checked="" type="checkbox"/>	101	pve01	running	NewVM	Виртуальная маши...
<input type="checkbox"/>	102	pve01	stopped	FreeIPA2	Виртуальная маши...
<input type="checkbox"/>	103	pve01	running	SL1	Виртуальная маши...

Рис. 304 – Выбор расписания резервного копирования

Создать: Задание резервного копирования

Общее | Хранение | Шаблон примечания

Узел: -- Все --

Хранилище: nfs-backup

Расписание: 21:00

Режим выбора: Учитывать выбранны

Отправить письмо: root@test.alt

Адрес эл. почты: Только при ошибках

Сжатие: ZSTD (быстро и хоро

Режим: Снимок

Включить: Снимок

Приостановить

Остановка

Комментарий к заданию:

Рис. 305 – Выбор режима создания резервной копии

На вкладке «Хранение» можно настроить параметры хранения резервных копий (рис. 306).

Создать: Задание резервного копирования

Общее | **Хранение** | Шаблон примечания

Хранить все резервные копии

Хранить последние резервные копии: 3

Хранить ежедневные резервные копии: 13

Хранить ежемесячные резервные копии: 8

Хранить ежечасные резервные копии:

Хранить еженедельные:

Хранить ежегодные резервные копии:

Справка

Дополнительно

Создать

Рис. 306 – Создание задания для резервного копирования. Вкладка «Хранение»

На вкладке «Шаблон примечания» можно настроить примечание, которое будет добавляться к резервным копиям. Строка примечания может содержать переменные, заключенные в две фигурные скобки (рис. 307).

Поддерживаются следующие переменные:

- {{cluster}} – имя кластера;

- {{guestname}} – имя VM/контейнера;
- {{node}} – имя узла, для которого создается резервная копия;
- {{vmid}} – VMID VM/контейнера.

Создать: Задание резервного копирования

Общее Хранение **Шаблон примечания**

Примечания к резервной копии: {{guestname}}

Примечания добавляются к каждой резервной копии, созданной этим заданием.
Возможные переменные шаблона: {{cluster}}, {{guestname}}, {{node}}, {{vmid}}

Дополнительно **Создать**

Рис. 307 – Создание задания для резервного копирования.

Вкладка «Шаблон примечания»

После указания необходимых параметров и нажатия кнопки «Создать», задание для резервного копирования появляется в списке (рис. 308). Запись о задании создается в файле `/etc/pve/jobs.cfg`.

Данное задание будет запускаться в назначенное время. Время следующего запуска задания отображается в столбце «Следующий запуск». Также существует возможность запустить задание по требованию – кнопка «Запустить сейчас».

Включ...	Узел	Расписание	Следующий запуск	Хранилище	Код	Хр:
✓	-- Все --	21:00	2023-08-22 21:00:00	nfs-backup		keep

Рис. 308 – Задание резервного копирования

Для того чтобы разово создать резервную копию конкретной ВМ, достаточно выбрать ВМ, перейти в раздел «Резервная копия» и нажать кнопку «Создать резервную копию сейчас» (рис. 309).



Рис. 309 – Вкладка «Резервная копия» ВМ

Далее, в открывшемся окне (рис. 310), следует указать параметры резервного копирования.

После создания резервной копии рекомендуется сразу убедиться, что из нее можно восстановить ВМ. Для этого необходимо открыть хранилище с резервной копией, выбрать резервную копию (рис. 311) и начать процесс восстановления (рис. 312). При восстановлении можно указать новое имя и переопределить некоторые параметры ВМ.

 The image shows a dialog box titled 'Резервная копия VM 101'. It contains several configuration fields:

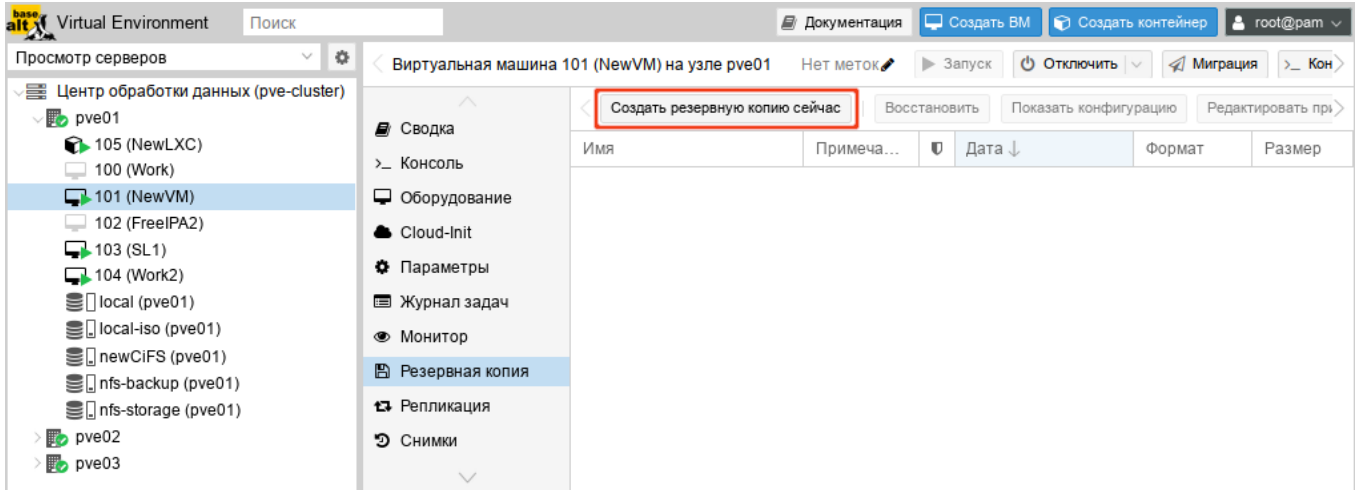
- Хранилище:** nfs-backup (dropdown menu)
- Режим:** Снимок (dropdown menu)
- Защищено:**
- Сжатие:** ZSTD (быстро и хорошо) (dropdown menu)
- Отправить письмо:** нет (text input)
- Удаление:**
- Примечания:** {{guestname}} (text area)

 At the bottom, there is a note: 'Возможные переменные шаблона: {{cluster}}, {{guestname}}, {{node}}, {{vmid}}'. There are also 'Справка' and 'Резервная копия' buttons.

Рис. 310 – Выбор режима создания резервной копии



Рис. 311 – Резервная копия в хранилище nfs-backup



Рис. 312 – Восстановить VM из резервной копии

Если восстанавливать из резервной копии в интерфейсе VM (рис. 313), то будет предложена только замена существующей VM.

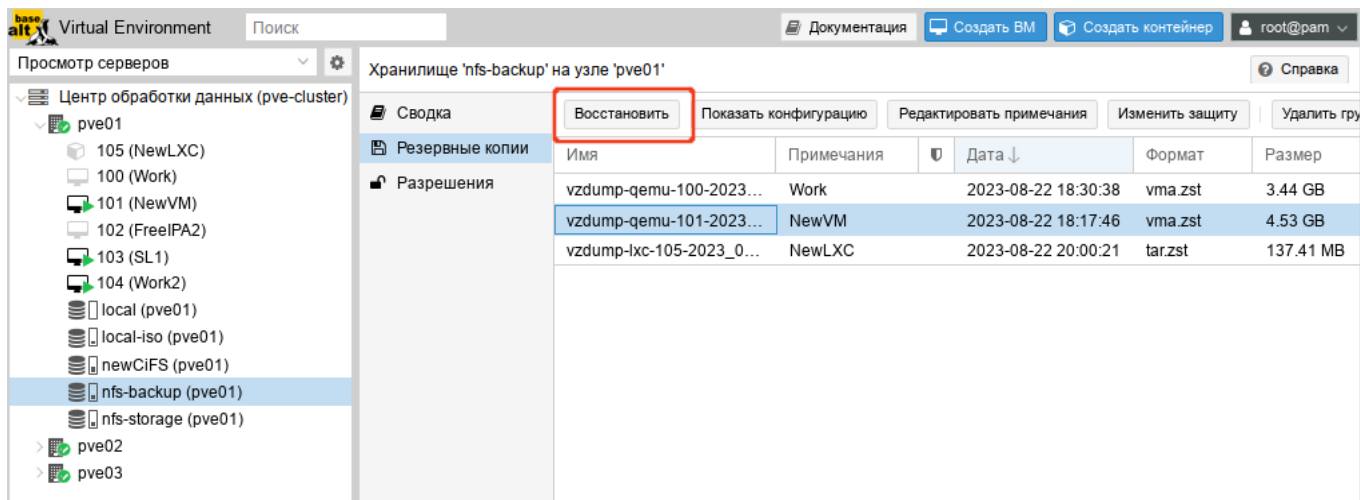

Рис. 313 – Восстановление из резервной копии в интерфейсе ВМ

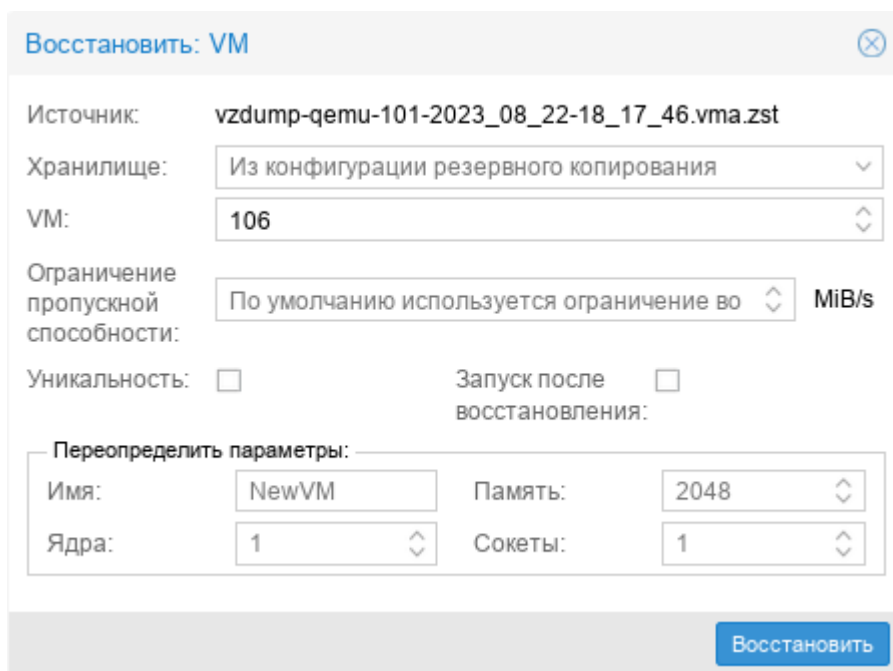
Резервную копию можно пометить как защищенную (кнопка «Изменить защиту»), чтобы предотвратить ее удаление (рис. 314).

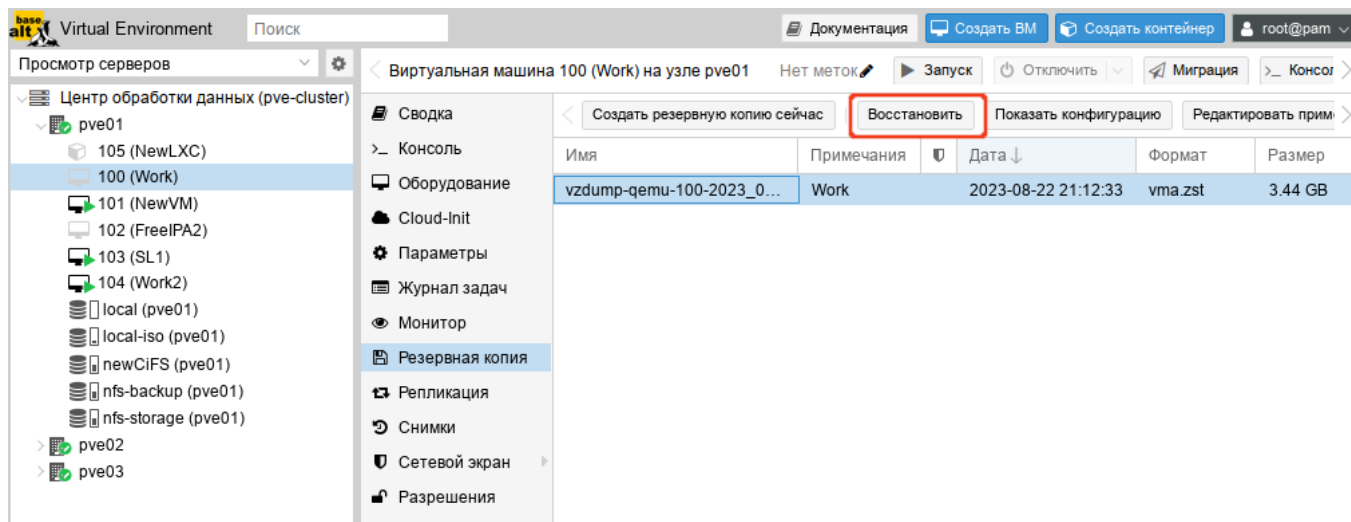

Рис. 314 – Защищенная резервная копия

Примечание. Попытка удалить защищенную резервную копию через пользовательский интерфейс, интерфейс командной строки или API PVE не удастся. Но так как это обеспечивается PVE, а не файловой системой, ручное удаление самого файла резервной копии по-прежнему возможно для любого, у кого есть доступ на запись к хранилищу резервных копий.

9.11.7. Резервное копирование из командной строки

9.11.7.1. Файлы резервных копий

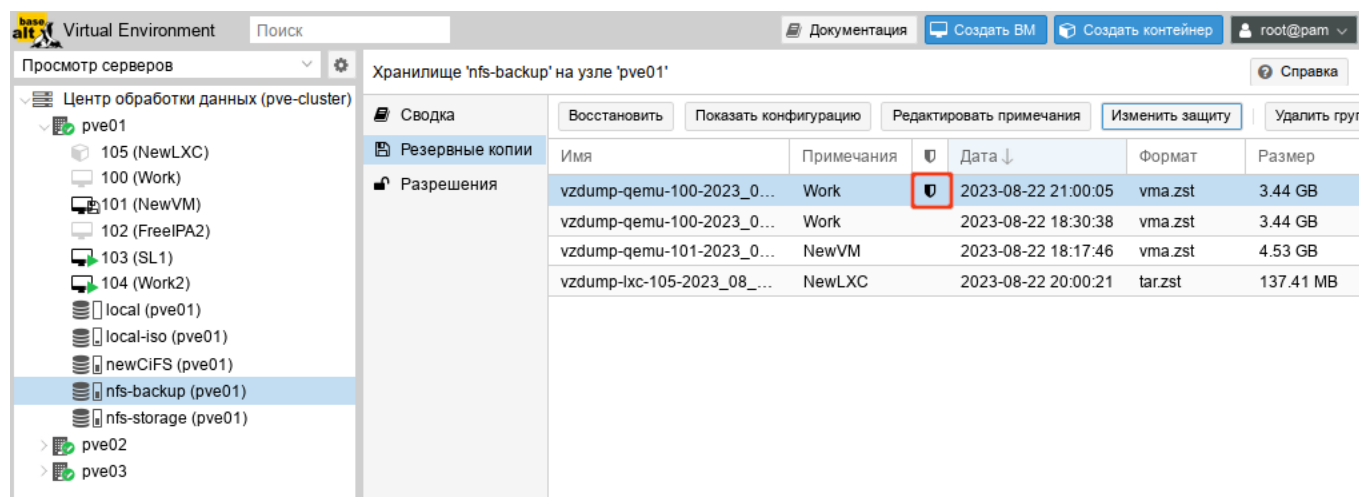
Все создаваемые резервные копии будут сохраняться в поддиректории «dump». Имя файла резервной копии будет иметь вид:

- `vzdump-qemu-номер_машины-дата-время.vma.zst` в случае выбора метода сжатия ZST;
- `vzdump-qemu-номер_машины-дата-время.vma.gz` в случае выбора метода сжатия GZIP;
- `vzdump-qemu-номер_машины-дата-время.vma.lzo` для использования метода LZO.

9.11.7.2. Восстановление

Восстановить данные из резервных копий можно в веб-интерфейсе PVE или с помощью следующих утилит:

- `pct restore` – утилита восстановления контейнера;
- `qmrestore` – утилита восстановления VM.

9.11.7.3. Ограничение пропускной способности

Для восстановления одной или нескольких больших резервных копий может потребоваться много ресурсов, особенно пропускной способности хранилища как для чтения из резервного хранилища, так и для записи в целевое хранилище. Это может негативно повлиять на работу других VM, так как доступ к хранилищу может быть перегружен. Чтобы этого избежать, можно установить ограничение полосы пропускания для задания резервного копирования. В PVE есть два вида ограничений для восстановления и архивирования:

- `per-restore limit` – максимальный объем полосы пропускания для чтения из архива резервной копии;
- `per-storage write limit` – максимальный объем полосы пропускания, используемый для записи в конкретное хранилище.

Ограничение чтения косвенно влияет на ограничение записи. Меньшее ограничение на задание перезапишет большее ограничение на хранилище. Увеличение лимита на задание приведет к перезаписи лимита на хранилище, только если для данного хранилища есть разрешения «Data.Allocate»

Примечание. Чтобы отключить все ограничения для конкретного задания можно использовать значение 0 для параметра `bwlimit`. Это может быть полезно, если требуется как можно быстрее восстановить ВМ.

Установить ограничение пропускной способности по умолчанию для хранилища, можно с помощью команды:

```
# pvsm set STORAGEID --bwlimit restore=KIBs
```

9.11.7.4. Файл конфигурация `vzdump.conf`

Глобальные настройки создания резервных копий хранятся в файле конфигурации `/etc/vzdump.conf`. Каждая строка файла имеет следующий формат (пустые строки в файле игнорируются, строки, начинающиеся с символа `#`, рассматриваются как комментарии и также игнорируются):

```
OPTION: value
```

Поддерживаемые опции представлены в таблице 19.

Пример `vzdump.conf`:

```
tmpdir: /mnt/fast_local_disk
storage: my_backup_storage
mode: snapshot
bwlimit: 10000
```

9.11.7.5. Файлы, не включаемые в резервную копию

Примечание. Эта опция доступна только при создании резервных копий контейнеров.

Команда `vzdump` по умолчанию пропускает следующие файлы (отключается с помощью опции `--stdexcludes 0`):

```
/tmp/?*
/var/tmp/?*
/var/run/?*pid
```

Кроме того, можно вручную указать какие файлы исключать (дополнительно), например:

```
# vzdump 777 --exclude-path /tmp/ --exclude-path '/var/foo*'
```

Файлы конфигурации ВМ и контейнеров также хранятся внутри архива резервных копий (в /etc/vzdump/) и будут корректно восстановлены.

9.11.7.6. Примеры

Создать простую резервную копию гостевой системы 103 – без снимков, только архив гостевой части и конфигурационного файла в каталог резервного копирования по умолчанию (обычно /var/lib/vz/dump/):

```
# vzdump 103
```

Использовать `rsync` и режим приостановки для создания снимка (минимальное время простоя):

```
# vzdump 103 --mode suspend
```

Сделать резервную копию всей гостевой системы и отправить отчет пользователям `root` и `admin`:

```
# vzdump --all --mode suspend --mailto root --mailto admin
```

Т а б л и ц а 19 – Опции резервного копирования

Опция	Описание
<code>bwlimit: integer (0 - N) (default=0)</code>	Ограничение пропускной способности ввода/вывода (Кб/с)
<code>compress: (0 1 gzip lzo zstd) (default=0)</code>	Сжатие файла резервной копии
<code>dumpdir: string</code>	Записать результирующие файлы в указанный каталог
<code>exclude-path: string</code>	Исключить определенные файлы/каталоги
<code>ionice: integer (0 - 8) (default=7)</code>	Установить CFQ приоритет <code>ionice</code>
<code>lockwait: integer (0 - N) (default=180)</code>	Максимальное время ожидания для глобальной блокировки (в минутах)
<code>mailnotification: (always failure) (default=always)</code>	Указание, когда следует отправить отчет по электронной почте
<code>mailto: string</code>	Разделенный запятыми список адресов электронной почты, на которые будут приходить уведомления

Окончание таблицы 19

Опция	Описание
maxfiles: integer (1 - N) (default=1)	Максимальное количество файлов резервных копий ВМ
mode: (snapshot stop suspend) (default=snapshot)	Режим резервного копирования
pigz: integer (default=0)	Использует pigz вместо gzip при N>0. N=1 использует половину ядер (uses half of cores), при N>1 N – количество потоков
prune-backups: [keep-all=<1 0>] [,keep-daily=<N>] [,keep-hourly=<N>] [,keep-last=<N>] [,keep-monthly=<N>] [,keep-weekly=<N>] [,keep-yearly=<N>]	Использовать эти параметры хранения вместо параметров из конфигурации хранилища (см.выше)
remove: boolean (default=1)	Удалить старые резервные копии, если их больше, чем установлено опцией maxfiles
script: string	Использовать указанный скрипт
stdexcludes: boolean (default=1)	Исключить временные файлы и файлы журналов
stopwait: integer (0 - N) (default=10)	Максимальное время ожидания пока гостевая система не остановится (минуты)
storage: string	Хранить полученный файл в этом хранилище
tmpdir: string	Хранить временные файлы в указанном каталоге
zstd: integer (default = 1)	Количество потоков zstd. N = 0 использовать половину доступных ядер, N> 0 использовать N как количество потоков

Использовать режим мгновенного снимка (снапшота) (нет времени простоя) и каталог для хранения резервных копий /mnt/backup:

```
# vzdump 103 --dumpdir /mnt/backup --mode snapshot
```

Резервное копирование более чем одной ВМ (выборочно):

```
# vzdump 101 102 103 --mailto root
```

Резервное копирование всех ВМ, исключая 101 и 102:

```
# vzdump --mode suspend --exclude 101,102
```

Восстановить контейнер в новый контейнер 600:

```
# pct restore 600 /mnt/backup/vzdump-lxc-777.tar
```

Восстановить QemuServer VM в VM 601:

```
# qmrestore /mnt/backup/vzdump-qemu-888.vma 601
```

Клонировать существующий контейнер 101 в новый контейнер 300 с 4GB
корневой файловой системы:

```
# vzdump 101 --stdout | pct restore --rootfs 4 300 -
```

9.12. Снимки (snapshot)

Снимки VM – это файловые снимки состояния, данных диска и конфигурации VM в определенный момент времени. Можно создать несколько снимков VM даже во время ее работы. Затем можно вернуть ее в любое из предыдущих состояний, применив моментальный снимок к VM.

Чтобы создать снимок состояния системы необходимо в меню VM выбрать пункт «Снимки» и нажать кнопку «Сделать снимок» (рис. 315). В открывшемся окне (рис. 316) следует ввести название снимка и нажать кнопку «Сделать снимок».



Рис. 315 – Окно управления снимками VM



Рис. 316 – Создание снимка VM

Для того чтобы восстановить ВМ из снимка, необходимо в меню ВМ выбрать пункт «Снимки», выбрать снимок (рис. 317) и нажать кнопку «Откатить».

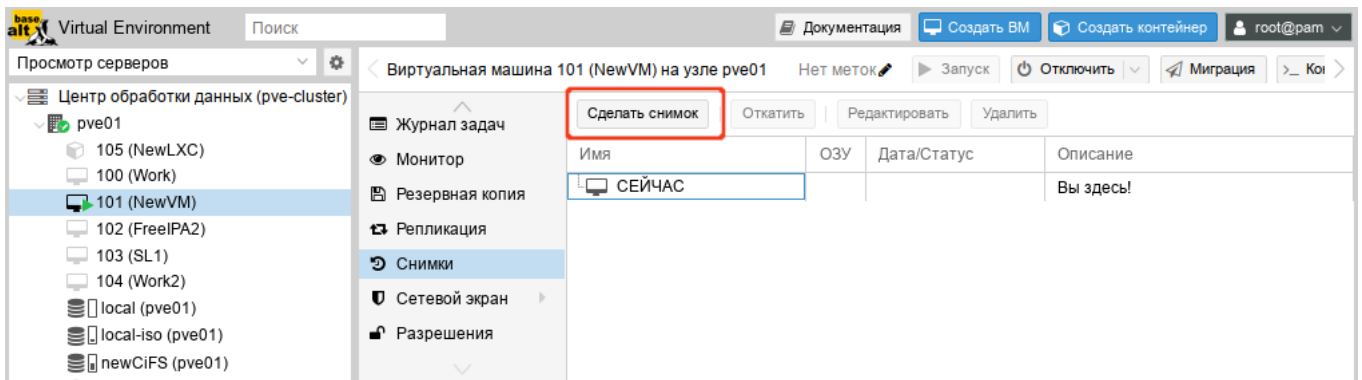

Рис. 317 – Восстановление ОС из снимка

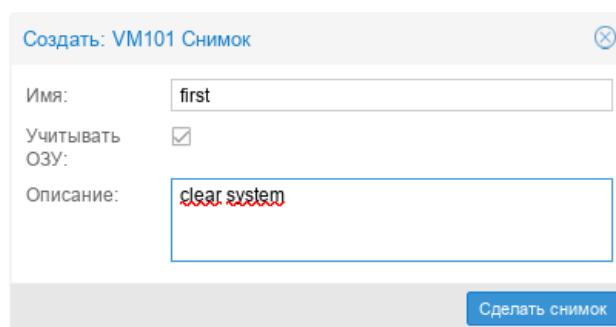
При создании снимков, `qm` сохраняет конфигурацию ВМ во время снимка в отдельном разделе в файле конфигурации ВМ. Например, после создания снимка с именем `first` файл конфигурации будет выглядеть следующим образом:

```
boot: order=scsi0;sata2;net0
cores: 1
memory: 1024
meta: creation-qemu=7.1.0,ctime=1671708251
name: NewVM
net0: virtio=3E:E9:24:FF:85:D9,bridge=vmbr0,firewall=1
numa: 0
ostype: l26
parent: first
sata2: local-iso:iso/slinux-10.1-x86_64.iso,media=cdrom,size=4586146K
scsi0: local:100/vm-100-disk-0.qcow2,size=42G
scsihw: virtio-scsi-pci
smbios1: uuid=ee9db068-5427-4934-bf7a-5895c377b5af
sockets: 1
vmgenid: dfec8e3b-d391-40cb-8983-b4938461b79a

[first]
#clear system
boot: order=scsi0;sata2;net0
cores: 1
memory: 1024
meta: creation-qemu=7.1.0,ctime=1671708251
name: NewVM
net0: virtio=3E:E9:24:FF:85:D9,bridge=vmbr0,firewall=1
```

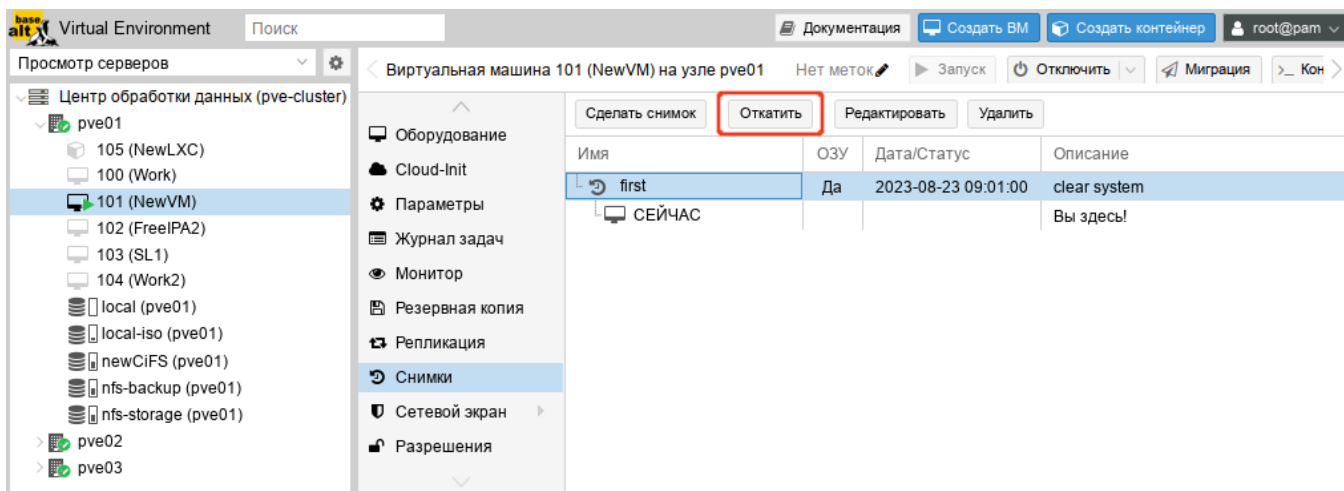
```
numa: 0
ostype: l26
runningcpu: kvm64,enforce,+kvm_pv_eoi,+kvm_pv_unhalt,+lahf_lm,+sep
runningmachine: pc-i440fx-7.1+pve0
sata2: local-iso:iso/slinux-10.1-x86_64.iso,media=cdrom,size=4586146K
scsi0: local:100/vm-100-disk-0.qcow2,size=42G
scsihw: virtio-scsi-pci
smbios1: uuid=ee9db068-5427-4934-bf7a-5895c377b5af
snaptime: 1671724448
sockets: 1
vmgenid: dfec8e3b-d391-40cb-8983-b4938461b79a
vmstate: local:100/vm-100-state-first.raw
```

Свойство `parent` используется для хранения родительских/дочерних отношений между снимками, `snaptime` – это отметка времени создания снимка (эпоха Unix).

9.13. Встроенный мониторинг PVE

Все данные о потреблении ресурсов и производительности можно найти на вкладках «Сводка» узлов PVE и VM. Можно просматривать данные на основе почасового, ежедневного, еженедельного или за год периодов.

На рис. 318 показана «Сводка» узла `pve01` со списком для выбора периода данных.

Просмотреть список всех узлов, VM и контейнеров в кластере можно, выбрав «Центр обработки данных» → «Поиск» (рис. 319). Список может быть отсортирован по полям: «Тип», «Описание», «Использование диска %», «Использование памяти %», «Использование процессора» и «Время работы». В этом списке отображается потребление ресурсов только в реальном масштабе времени.



Рис. 318 – Выбор периода данных, для отображения отчета

The screenshot shows the Proxmox VE web interface displaying a table of resource usage for the 'Центр обработки данных (pve-cluster)'. The table has columns for 'Тип', 'Описание', 'Используй...', 'Использование памяти %', and 'Использование процессора'.

Тип	Описание	Используй...	Использование памяти %	Использование процессора
lxc	105 (NewLXC)			
node	pve01	26.8 %	29.1 %	0.7% of 8 CPUs
node	pve02	29.2 %	71.9 %	4.5% of 1 CPU
node	pve03	26.8 %	74.9 %	2.4% of 1 CPU
qemu	100 (Work)			
qemu	101 (NewVM)	0.0 %	36.8 %	0.5% of 1 CPU
qemu	102 (FreeIPA2)			
qemu	103 (SL1)			
qemu	104 (Work2)			
storage	local (pve01)	6.6 %		

Рис. 319 – Потребление ресурсов

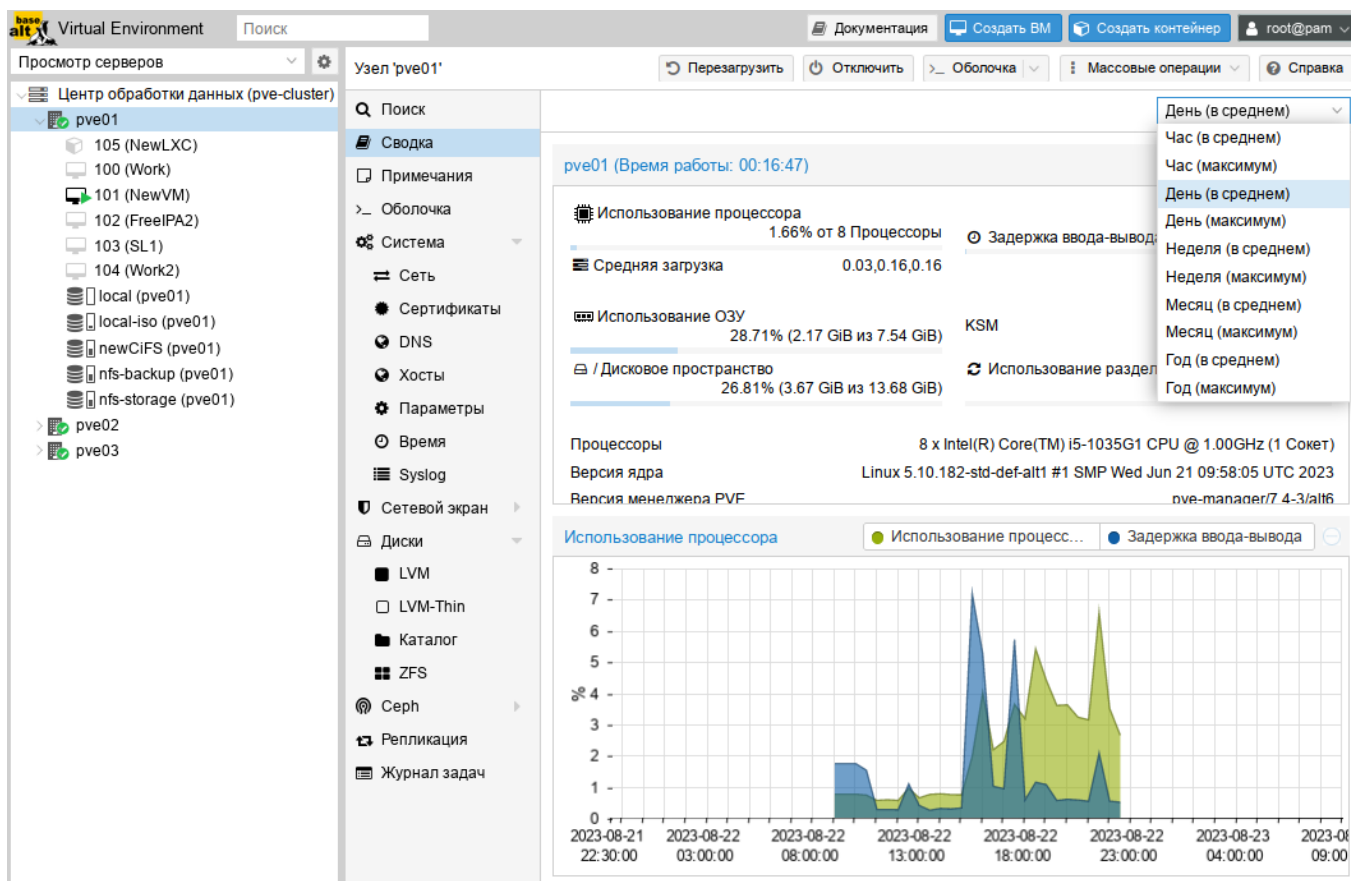
Для мониторинга состояния локальных дисков используется пакет smartmontools. Он содержит набор инструментов для мониторинга и управления S.M.A.R.T. системой для локальных жестких дисков.

Получить статус диска можно, выполнив следующую команду:

```
# smartctl -a /dev/sdX
```

где /dev/sdX – это путь к одному из локальных дисков.

Включить поддержку SMART для диска, если она отключена:

```
# smartctl -s on /dev/sdX
```

Просмотреть S.M.A.R.T. статус диска в веб-интерфейсе можно, выбрав в разделе «Диски» нужный диск и нажав кнопку «Показать данные S.M.A.R.T.» (рис. 320).



Рис. 320 – Кнопка «Показать данные S.M.A.R.T.»

По умолчанию, `smartmontools daemon smartd` активен и включен, и сканирует диски в /dev каждые 30 минут на наличие ошибок и предупреждений, а также отправляет сообщение электронной почты пользователю root в случае обнаружения проблемы (для пользователя root в PVE должен быть введен действительный адрес электронной почты).

Электронное сообщение будет содержать имя узла, где возникла проблема, а также параметры самого устройства, такие как серийный номер и идентификатор дискового устройства. Если та же самая ошибка продолжит возникать, узел будет отправлять электронное сообщение каждые 24 часа.

Основываясь на содержащейся в электронном сообщении информации можно определить отказавшее устройство и заменить его, в случае такой необходимости.

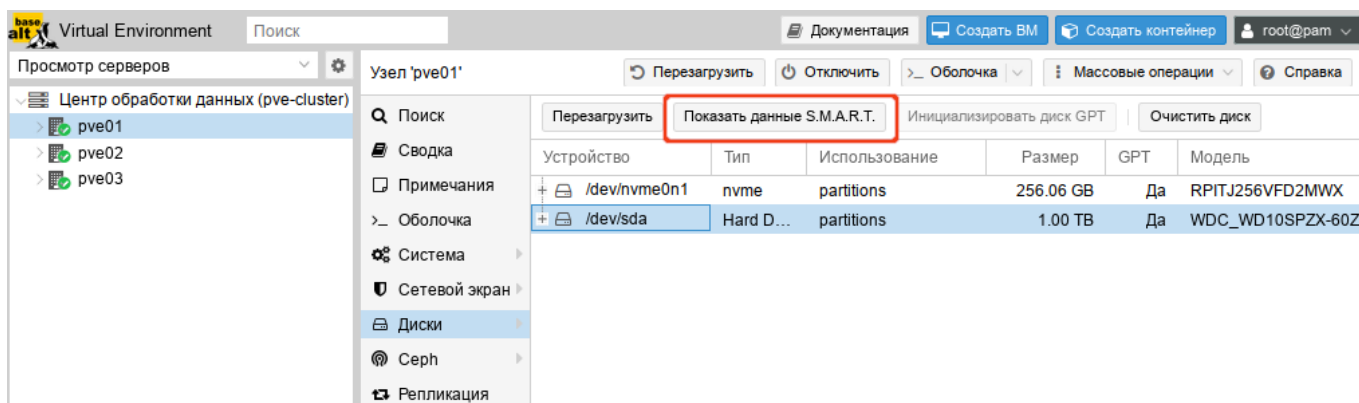
9.14. Высокая доступность PVE

Высокая доступность PVE (High Availability, HA) позволяет кластеру перемещать или мигрировать ВМ с отказавшего узла на жизнеспособный узел без вмешательства пользователя.

Для функционирования HA в PVE необходимо чтобы все ВМ использовали общее хранилище. HA PVE обрабатывает только узлы PVE и ВМ в пределах кластера PVE. Такую функциональность HA не следует путать с избыточностью общих хранилищ, которую PVE может применять в своем развертывании HA. Общие хранилища сторонних производителей могут предоставлять свою собственную функциональность HA.

В вычислительном узле PVE могут существовать свои уровни избыточности, например, применение RAID, дополнительные источники питания, объединение/агрегация сетей. HA в PVE не подменяет собой ни один из этих уровней, а просто способствует использованию функций избыточности ВМ для сохранения их в рабочем состоянии при отказе какого-либо узла.

9.14.1. Как работает высокая доступность PVE

PVE предоставляет программный стек `ha-manager`, который может автоматически обнаруживать ошибки и выполнять автоматический переход на другой ресурс. Основной блок управления, управляемый `ha-manager`, называется ресурсом. Ресурс (сервис) однозначно идентифицируется идентификатором сервиса (SID), который состоит из типа ресурса и идентификатора, специфичного для данного типа, например, `vm: 100` (ресурс типа ВМ с идентификатором 100). В случае, когда по какой-либо причине узел становится недоступным, HA PVE ожидает 60 секунд прежде чем выполнится ограждение (`fencing`) отказавшего узла.

Ограждение предотвращает службы кластера от возврата в рабочее состояние в этом месте. Затем HA перемещает эти ВМ и контейнеры на следующий доступный узел в группе участников HA. Даже если узел с ВМ включен, но потерял связь с сетевой средой, HA PVE попытается переместить все ВМ с этого узла на другой узел.

При возврате отказавшего узла в рабочее состояние, НА не переместит ВМ на первоначальный узел. Это необходимо выполнять вручную. При этом ВМ может быть перемещена вручную только если НА запрещен для данной ВМ. Поэтому сначала следует выключить НА, а затем переместить на первоначальный узел и включить НА на данной ВМ вновь.

9.14.2. Требования для настройки высокой доступности

Среда PVE для настройки НА должна отвечать следующим требованиям:

- кластер, содержащий, как минимум, три узла (для получения надежного кворума);
- общее хранилище для ВМ и контейнеров;
- аппаратное резервирование;
- использование надежных «серверных» компонентов;
- аппаратный сторожевой таймер (если он недоступен, используется программный таймер ядра Linux);
- дополнительные устройства ограждения (fencing).

Примечание. В случае построения виртуальной инфраструктуры на серверах HP необходимо запретить загрузку модуля ядра hpwdt. Для этого необходимо создать файл `/etc/modprobe.d/nohpwdt.conf` со следующим содержимым (для применения изменений следует перезагрузить систему):

```
# Do not load the 'hpwdt' module on boot.  
blacklist hpwdt
```

9.14.3. Настройка высокой доступности PVE

Все настройки НА PVE могут быть выполнены в веб-интерфейсе в разделе «Центр обработки данных» → «НА» (рис. 321).



Рис. 321 – Меню НА. Статус настройки НА

9.14.3.1. Создание группы высокой доступности

Наиболее характерным примером использования групп НА являются некие программные решения или инфраструктура ВМ, которые должны работать совместно (например, контроллер домена, файловый сервер и т. д.). Назначенные в определенную группу ВМ могут перемещаться только между узлами участниками этой группы. Например, есть шесть узлов, три из которых обладают всей полнотой ресурсов, достаточной для исполнения виртуального сервера базы данных, а другие три узла выполняют виртуальные рабочие столы или решения VDI. Можно создать две группы, для которых виртуальные серверы баз данных могут перемещаться только в пределах тех узлов, которые будут назначены для данной группы. Это гарантирует, что ВМ переместится на тот узел, который будет способен исполнять такие ВМ.

Для включения НА необходимо создать как минимум одну группу.

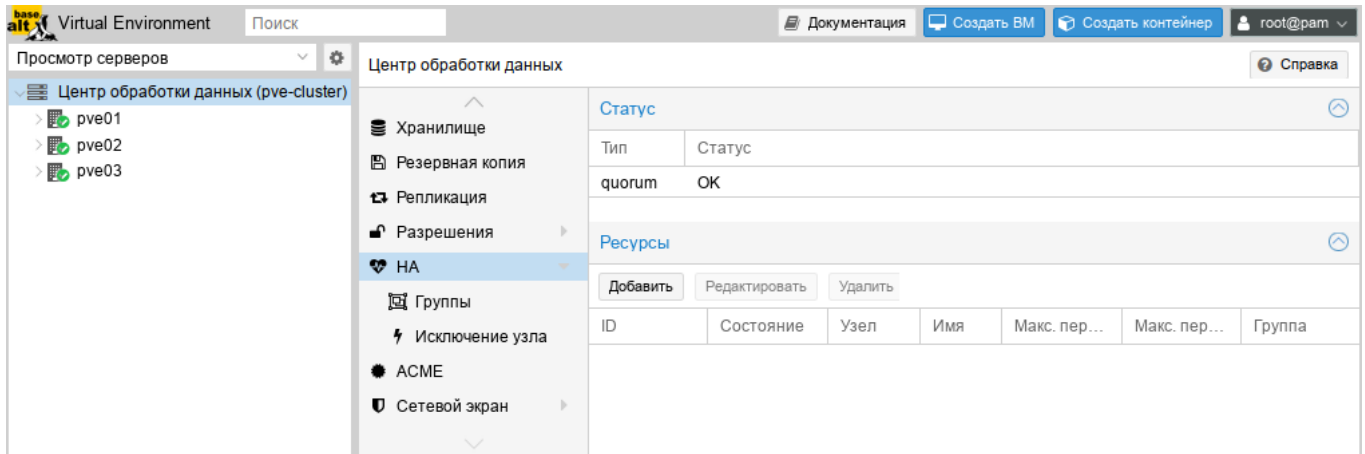
Для создания группы следует нажать кнопку «Создать» в подменю «Группы».

Элементы, доступные в блоке диалога «Группа высокой доступности» (рис. 322):

- «ID» – название НА группы;
- «Узел» – назначение узлов в создаваемую группу (нужно выбрать, по крайней мере, один узел);

- «restricted» – разрешение перемещения VM со стороны HA PVE только в рамках узлов участников данной группы HA. Если перемещать VM некуда, то эти VM будут автоматически остановлены;
- «nofailback» – используется для предотвращения автоматического восстановления состояния VM/контейнера при восстановлении узла в кластере (не рекомендуется включать эту опцию).



Рис. 322 – Диалог создания группы высокой доступности

На рис. 323 представлено подменю «Группы» с созданной группой.

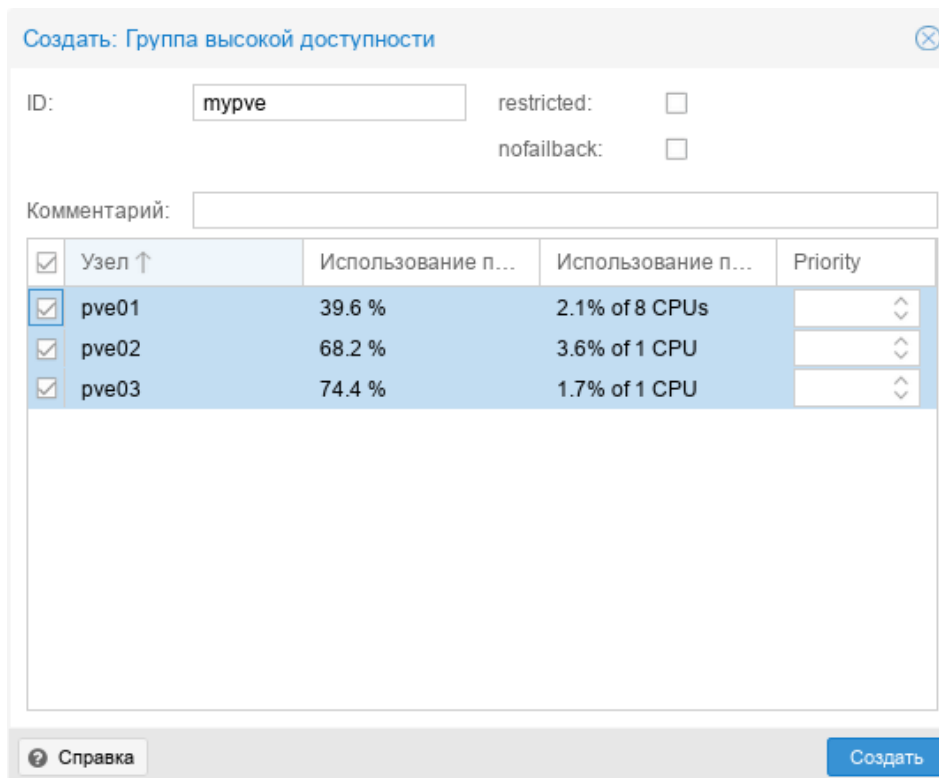

Рис. 323 – Подменю «Группы» с созданной группой

9.14.3.2. Добавление ресурсов

Для включения НА для ВМ или контейнера следует нажать на кнопку «Добавить» в разделе «Ресурсы» меню «НА». В открывшемся диалоговом окне нужно выбрать ВМ/контейнер и группу НА (рис. 324).

Рис. 324 – Добавление ресурса в группу

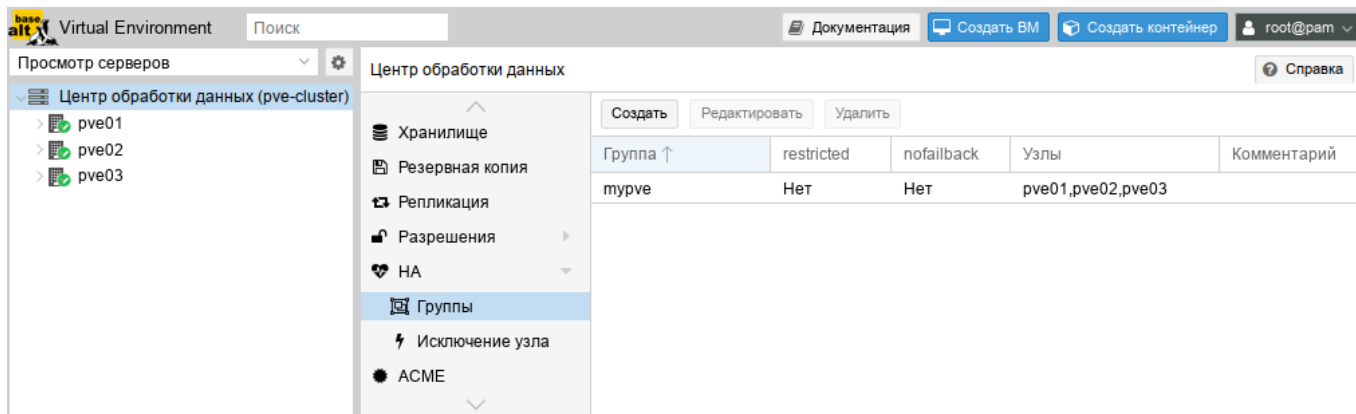
В окне можно настроить следующие параметры:

- «Макс. перезапусков» – количество попыток запуска ВМ/контейнера на новом узле после перемещения;
- «Макс. перемещений» – количество попыток перемещения ВМ/контейнера на новый узел;
- «Статус запроса» – доступны варианты: «started» – кластер менеджер будет пытаться поддерживать состояние машины в запущенном состоянии; «stopped» – при отказе узла перемещать ресурс, но не пытаться запустить; «ignored» – ресурс, который не надо перемещать при отказе узла; «disabled» – в этот статус переходят ВМ, которые находятся в состоянии «error».

На рис. 325 показана группа НА PVE и добавленные в нее ВМ и контейнеры, которыми будет управлять НА.

Раздел «Статус» отображает текущее состояние функциональности НА:

- кворум кластера установлен;
- главный узел pve01 группы НА активен и последний временной штамп жизнеспособности (heartbeat timestamp) проверен;

- все узлы, участвующие в группе HA активны и последний временной штамп жизнеспособности (heartbeat timestamp) проверен.



Рис. 325 – Список ресурсов

Просмотреть состояние функциональности HA можно и в консоли:

```
# ha-manager status
quorum OK
master pve01 (active, Wed Aug 23 13:26:31 2023)
lrm pve01 (active, Wed Aug 23 13:26:31 2023)
lrm pve02 (active, Wed Aug 23 13:26:33 2023)
lrm pve03 (active, Wed Aug 23 13:26:26 2023)
service ct:105 (pve01, started)
service vm:100 (pve01, stopped)
```

9.14.4. Тестирование настройки высокой доступности PVE

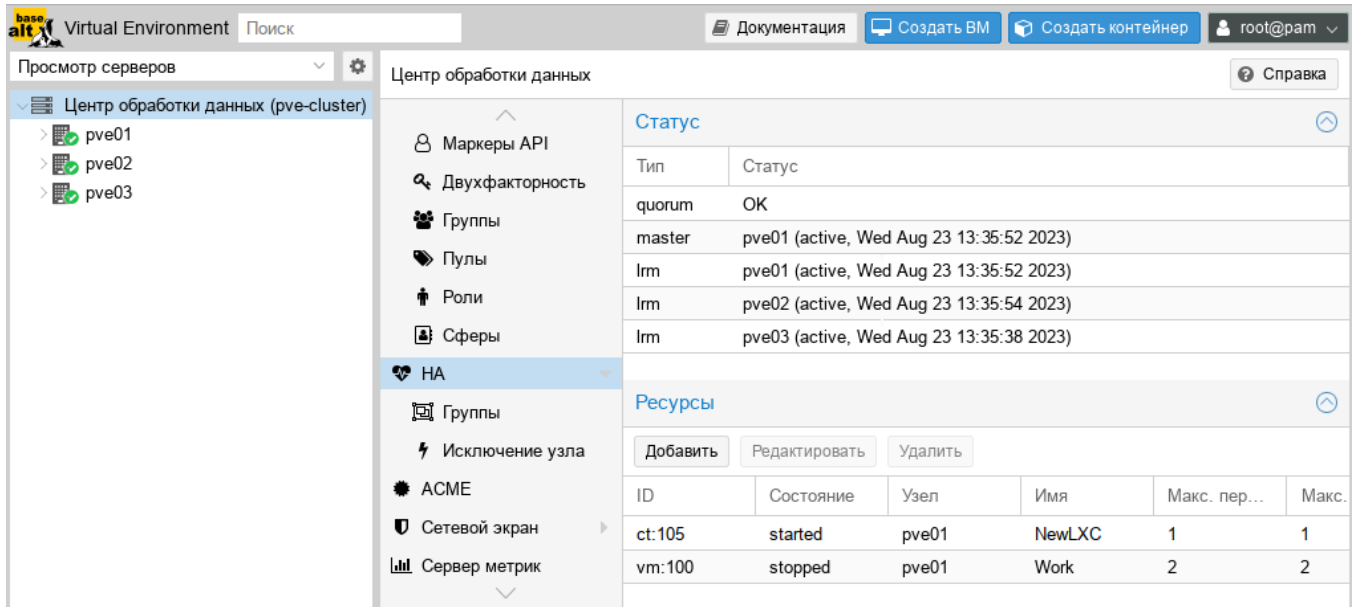
Для того чтобы убедиться, что HA действительно работает можно отключить сетевое соединение для pve01 и понаблюдать за окном «Статус» (рис. 326) на предмет изменений HA.

После того как соединение с узлом pve01 будет потеряно, он будет помечен как не доступный. По истечению 60 секунд, HA PVE предоставит следующий доступный в группе HA узел в качестве главного (рис. 327).



Рис. 326



Рис. 327 – Изменение главного узла на pve02

После того как HA PVE предоставит новый ведущий узел для группы HA, будет запущено ограждение для ресурсов VM/контейнера для подготовки к перемещению их на другой узел. В процессе ограждения, все связанные с данной VM службы ограждаются, что означает, что даже если отказавший узел вернется в строй на этом этапе, VM не будут иметь возможность восстановить свою нормальную работу. Затем VM/контейнер полностью останавливается. Так как узел

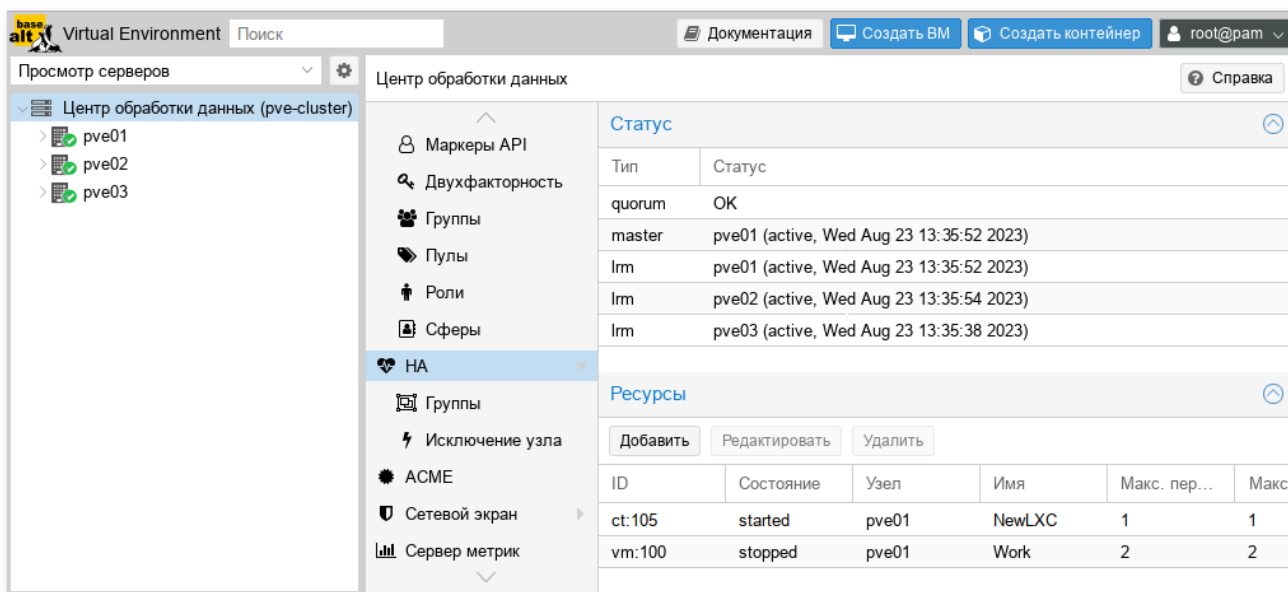
сам по себе отключен, VM/контейнер не может выполнить миграцию в реальном режиме времени, поскольку состояние оперативной памяти исполняемой VM не может быть получено с отключенного узла.

После остановки, VM/контейнер перемещается на следующий свободный узел в группе HA и автоматически запускается. В данном примере контейнер 105 перемещен на узел pve02 и запущен (рис. 328).

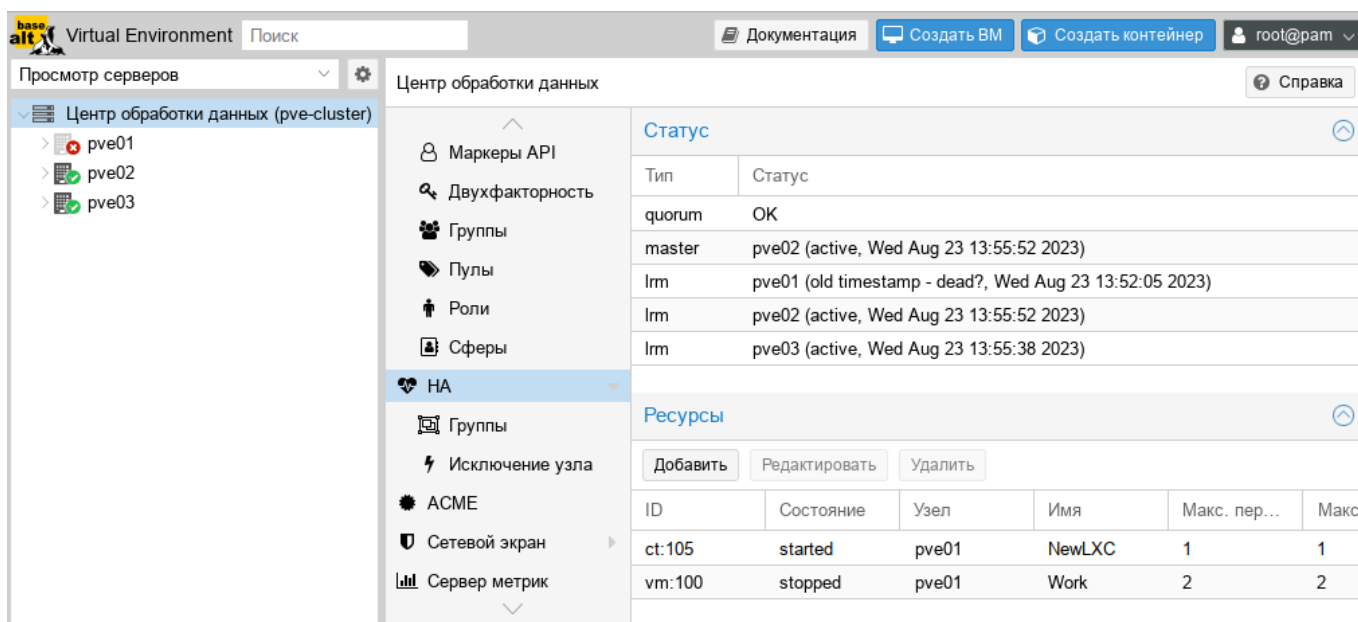
The screenshot shows the Proxmox VE web interface. The left sidebar displays the cluster structure with nodes pve01, pve02, and pve03. The main content area shows the HA status as 'OK' and a table of resources. The resources table includes the following data:

ID	Состояние	Узел	Имя	Макс. пер...	Макс.
ct:105	started	pve02	NewLXC	1	1
vm:100	stopped	pve03	Work	2	2

Рис. 328 – Контейнер 105 запущен на узле pve02

В случае возникновения любой ошибки, HA PVE выполнит несколько попыток восстановления в соответствии с политиками `restart` и `relocate`.

Если все попытки окажутся неудачными, HA PVE поместит ресурсы в ошибочное состояние и не будет выполнять для них никаких задач.

9.15. Пользователи и их права

PVE поддерживает несколько источников аутентификации, например, Linux PAM, интегрированный сервер аутентификации PVE (рис. 329), LDAP, Active Directory и OpenID Connect.

Рис. 329 – Выбор типа аутентификации в веб-интерфейсе

Используя основанное на ролях управление пользователями и разрешениями для всех объектов (ВМ, хранилищ, узлов и т. д.), можно определить многоуровневый доступ.

PVE хранит данные пользователей в файле `/etc/pve/user.cfg`:

```
# cat /etc/pve/user.cfg
user:root@pam:1:0:::::
user:test@pve:1:0:::::
user:testuser@pve:1:0:::::Just a test::
user:user@pam:1:0:::::

group:admin:user@pam::
group:testgroup:test@pve::
```

Примечание. Файл `/etc/pve/storage.cfg` по умолчанию генерируется при создании пользователя.

Пользователя часто внутренне идентифицируют по имени пользователя и области аутентификации в форме `<user>@<realm>`.

После установки PVE существует один пользователь `root@pam`, который соответствует суперпользователю ОС. Этого пользователя нельзя удалить, все системные письма будут отправляться на адрес электронной почты, назначенный этому пользователю. Суперпользователь имеет неограниченные права, поэтому рекомендуется добавить других пользователей с меньшими правами.

Каждый пользователь может быть членом нескольких групп.

9.15.1. Области аутентификации

Чтобы пользователь мог выполнить какое-либо действие (например, просмотр, изменение или удаление VM), ему необходимо иметь соответствующие разрешения.

Доступны следующие сферы (методы) аутентификации:

- «Стандартная аутентификация Linux PAM» – общесистемная аутентификация пользователей;
- «Сервер аутентификации PVE» – пользователи полностью управляются PVE и могут менять свои пароли через графический интерфейс. Этот метод аутентификации удобен для небольших (или даже средних) установок, где пользователям не нужен доступ ни к чему, кроме PVE;
- «Сервер LDAP» – позволяет использовать внешний LDAP-сервер для аутентификации пользователей (например, OpenLDAP);
- «Сервер Active Directory» – позволяет аутентифицировать пользователей через AD. Поддерживает LDAP в качестве протокола аутентификации;
- «Сервер OpenID Connect» – уровень идентификации поверх протокола OAuth 2.0. Позволяет аутентифицировать пользователей на основе аутентификации, выполняемой внешним сервером авторизации.

Настройки сферы аутентификации хранятся в файле `/etc/pve/domains.cfg`.

9.15.1.1. Стандартная аутентификация Linux PAM

При использовании «Стандартная аутентификация Linux PAM», системный пользователь должен существовать (должен быть создан, например, с помощью команды `adduser`) на всех узлах, на которых пользователю разрешено войти в систему. Если пользователи PAM существуют в хост-системе PVE, соответствующие записи могут быть добавлены в PVE, чтобы эти пользователи могли входить в систему, используя свое системное имя и пароль.

Область Linux PAM создается по умолчанию и не может быть удалена. Администратор может добавить требование двухфакторной аутентификации для пользователей данной области («Требовать двухфакторную проверку подлинности»)

и установить ее в качестве области по умолчанию для входа в систему («По умолчанию») (рис. 330).

Для добавления нового пользователя, необходимо в окне «Центр обработки данных» → «Разрешения» → «Пользователи» нажать кнопку «Добавить». На рис. 331 показано создание нового пользователя с использованием PAM аутентификации (системный пользователь user должен существовать, в качестве пароля будет использоваться пароль для входа в систему).



Рис. 330 – Конфигурация PAM аутентификации



Рис. 331 – Создание нового пользователя с использованием PAM аутентификации

9.15.1.2. Стандартная аутентификация Linux PAM

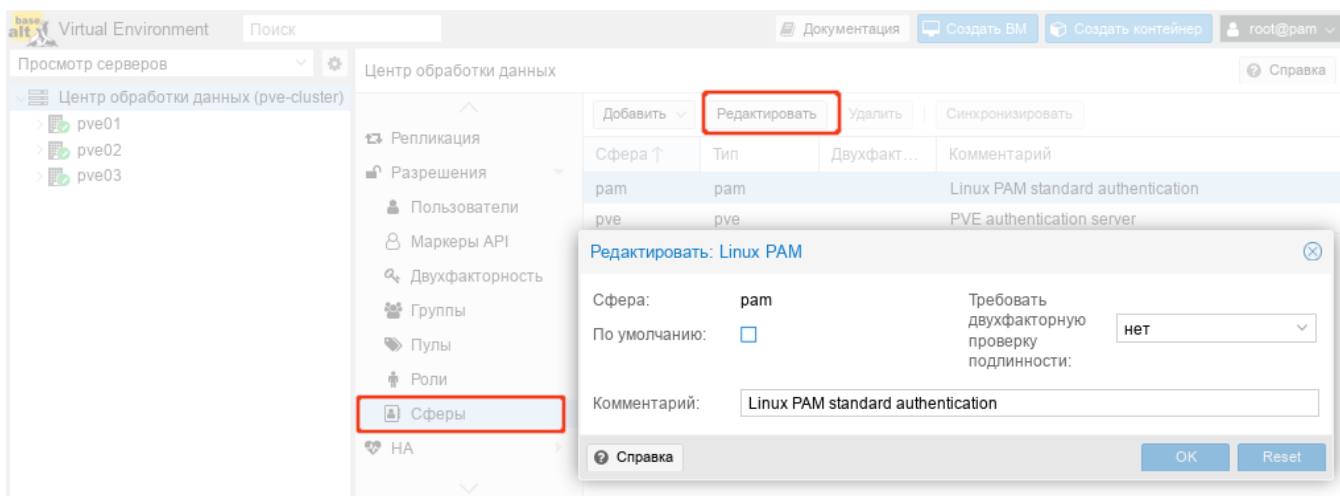
Область «Сервер аутентификации PVE» представляет собой хранилище паролей в стиле Unix (/etc/pve/priv/shadow.cfg). Пароль шифруется с использованием метода хеширования SHA-256.

Область создается по умолчанию, и, как и в случае с Linux PAM, для нее можно добавить требование двухфакторной аутентификации («Требовать двухфакторную проверку подлинности») и установить ее в качестве области по умолчанию для входа в систему («По умолчанию») (рис. 332).

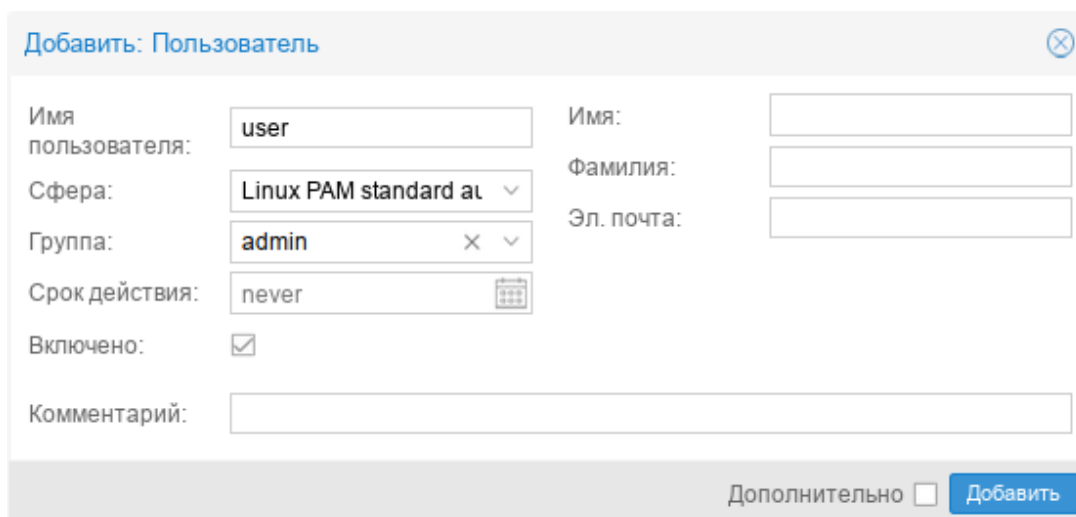
Для добавления нового пользователя, необходимо в окне «Центр обработки данных» → «Разрешения» → «Пользователи» нажать кнопку «Добавить». На рис. 333 показано создание нового пользователя с использованием PVE аутентификации.



Рис. 332 – Конфигурация PVE аутентификации



Рис. 333 – Создание нового пользователя с использованием PVE аутентификации

Примеры использования командной строки для управления пользователями PVE:

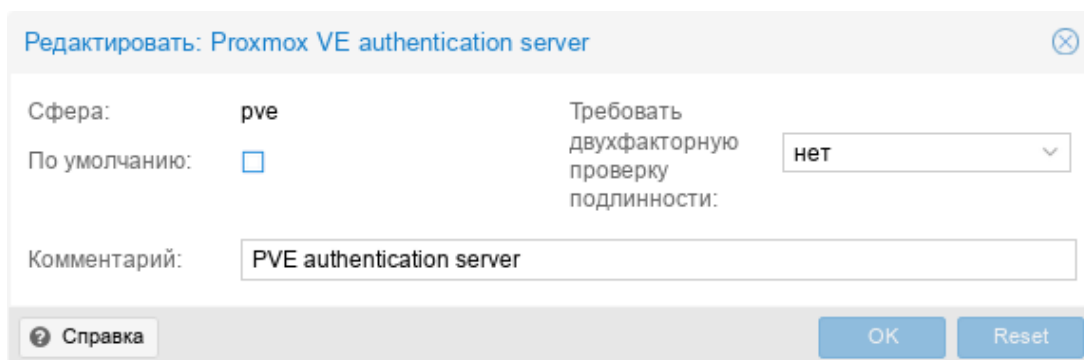
- создать пользователя:

```
# pveum useradd testuser@pve -comment "Just a test"
```

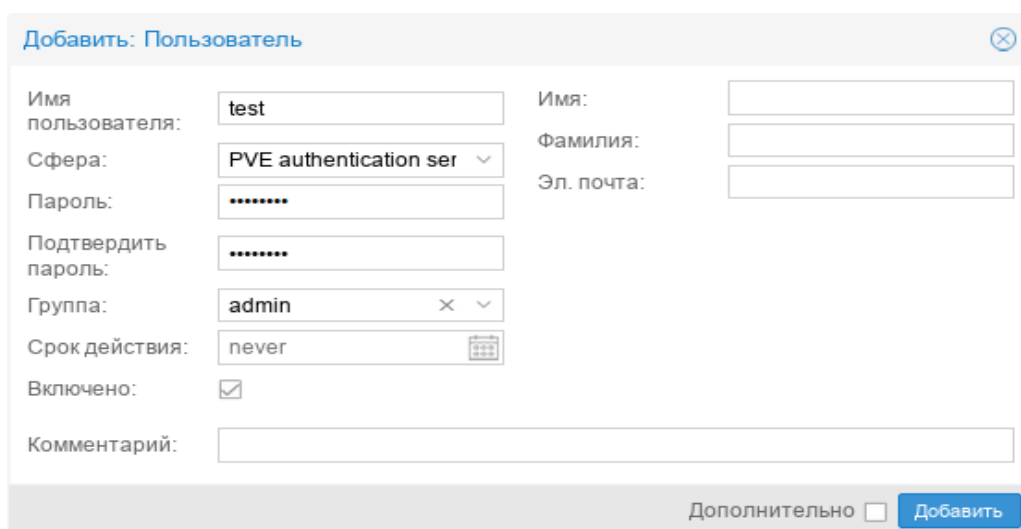
- задать или изменить пароль:

```
# pveum passwd testuser@pve
```

- отключить пользователя:

```
# pveum usermod testuser@pve -enable 0
```

- создать новую группу:

```
# pveum groupadd testgroup
```

- создать новую роль:

```
# pveum roleadd PVE_Power-only -privs "VM.PowerMgmt VM.Console"
```

9.15.1.3. LDAP аутентификация

В данном разделе приведен пример настройки LDAP аутентификации для аутентификации на сервере FreeIPA. В примере используются следующие исходные данные:

- ipa.example.test, 192.168.0.113 – сервер FreeIPA;
- admin@example.test – учетная запись с правами чтения LDAP;
- pve – группа, пользователи которой имеют право аутентифицироваться в PVE.

Для настройки аутентификации FreeIPA необходимо выполнить следующие шаги:

- 1) создать область аутентификации LDAP. Для этого в разделе «Центр обработки данных» → «Разрешения» → «Сферы» нажать кнопку «Добавить» → «Сервер LDAP» (рис. 334);
- 2) на вкладке «Общее» (рис. 335) указать следующие данные:
 - «Сфера» – идентификатор области;
 - «Имя основного домена» (base_dn) – каталог, в котором выполняется поиск пользователей (dc=example,dc=test);

- «Имя пользовательского атрибута» (user_attr) – атрибут LDAP, содержащий имя пользователя, с которым пользователи будут входить в систему (uid);
- «По умолчанию» – установить область в качестве области по умолчанию для входа в систему;
- «Сервер» – IP-адрес или имя FreeIPA-сервера (ipa.example.test или 192.168.0.113);
- «Резервный сервер» (опционально) – адрес резервного сервера на случай, если основной сервер недоступен;
- «Порт» – порт, который прослушивает сервер LDAP (обычно 389 без ssl, 636 с ssl);
- «SSL» – использовать ssl;
- «Требовать двухфакторную проверку подлинности» – включить двухфакторную аутентификацию;

3) на вкладке «Параметры синхронизации» (рис. 336) заполнить параметры синхронизации (в скобках указаны значения, используемые в данном примере):

- «Пользователь (bind)» – имя пользователя (uid=admin, cn=users, cn=accounts, dc=example, dc=test);
- «Пароль (bind)» – пароль пользователя;
- «Атрибут электронной почты» (опционально);
- «Аттр. имени группы» – атрибут имени группы (cn);
- «Классы пользователей» – класс пользователей LDAP (person);
- «Классы групп» – класс групп LDAP (posixGroup);
- «Фильтр пользователей» – фильтр пользователей (memberOf=cn=pve, cn=groups, cn=accounts, dc=example, dc=test);
- «Фильтр групп» – фильтр групп ((|(cn=*pve*)(dc=ipa)(dc=example)(dc=test)));

4) нажать кнопку «Добавить»;

5) выбрать добавленную область и нажать кнопку «Синхронизировать» (рис. 337);

б) указать, если необходимо, параметры синхронизации и нажать кнопку «Синхронизировать» (рис. 338).

В результате синхронизации пользователи и группы PVE будут синхронизированы с сервером FreeIPA LDAP. Сведения о пользователях и группах можно проверить на вкладках «Пользователи» и «Группы».

Настроить разрешения для группы/пользователя на вкладке можно на вкладке «Разрешения».



Рис. 334 – Создать область аутентификации LDAP

Добавить: Сервер LDAP ✕

Общее | Параметры синхронизации

Сфера:	<input type="text" value="example.test"/>	Сервер:	<input type="text" value="192.168.0.113"/>
Имя основного домена:	<input type="text" value="dc=example,dc=test"/>	Резервный сервер:	<input type="text"/>
Имя пользовательского атрибута:	<input type="text" value="uid"/>	Порт:	<input type="text" value="389"/>
По умолчанию:	<input type="checkbox"/>	SSL:	<input type="checkbox"/>
		Проверить сертификат:	<input type="checkbox"/>
		Требовать двухфакторную проверку подлинности:	<input type="text" value="нет"/>
Комментарий:	<input type="text" value="FreeIPA"/>		

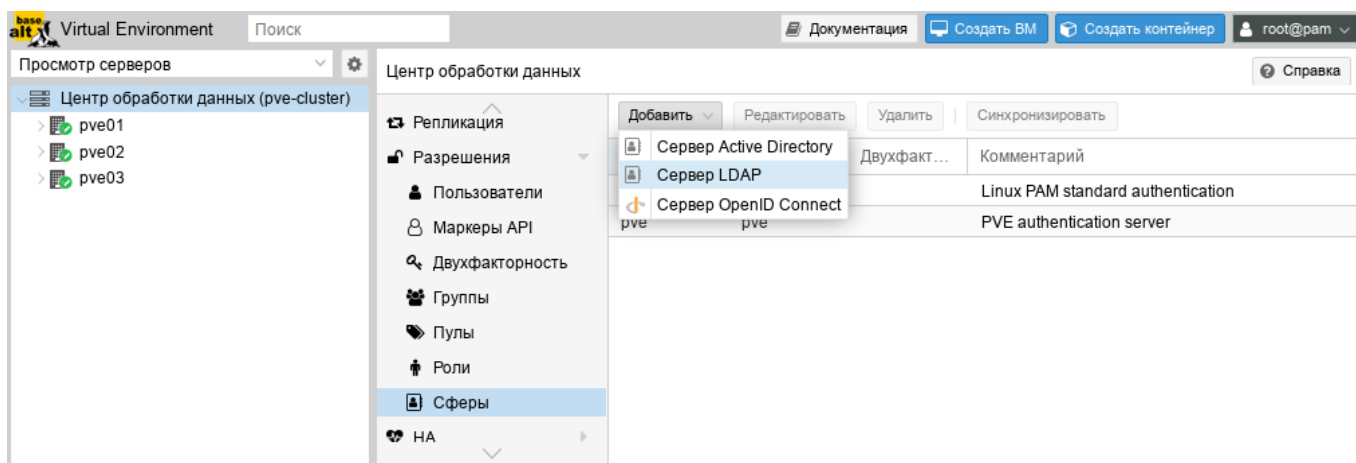
Справка Добавить

Рис. 335 – Настройка LDAP аутентификации (вкладка «Общее»)

Добавить: Сервер LDAP

Общее **Параметры синхронизации**

Пользователь (bind): uid=admin,cn=users,cn=a

Пароль (bind):

Атрибут электронной почты:

Атр. имени группы: cn

Классы пользователей: person

Классы групп: posixGroup

Фильтр пользователей: memberOf=cn=pve,cn=grc

Фильтр групп: ((cn=*pve*)(dc=ipa)(dc=e

Параметры синхронизации по умолчанию

Область: Пользователи и групп

Включить новых пользователей: Да (По умолчанию)

Удалить исчезнувшие параметры

Список управления доступом: Удалить списки управления доступом исчезнувших пользователей и групп.

Запись: Удалить записи исчезнувших пользователей и групп.

Свойства: Удалить исчезнувшие свойства из синхронизированных записей пользователей.

Справка **Добавить**

Рис. 336 – Настройка LDAP аутентификации (вкладка «Параметры синхронизации»)



Рис. 337 – Кнопка «Синхронизировать»

Примечание. Команда синхронизации пользователей и групп:

```
# pveum realm sync example.test
```

Для автоматической синхронизации пользователей и групп можно добавить команду синхронизации в планировщик задач.

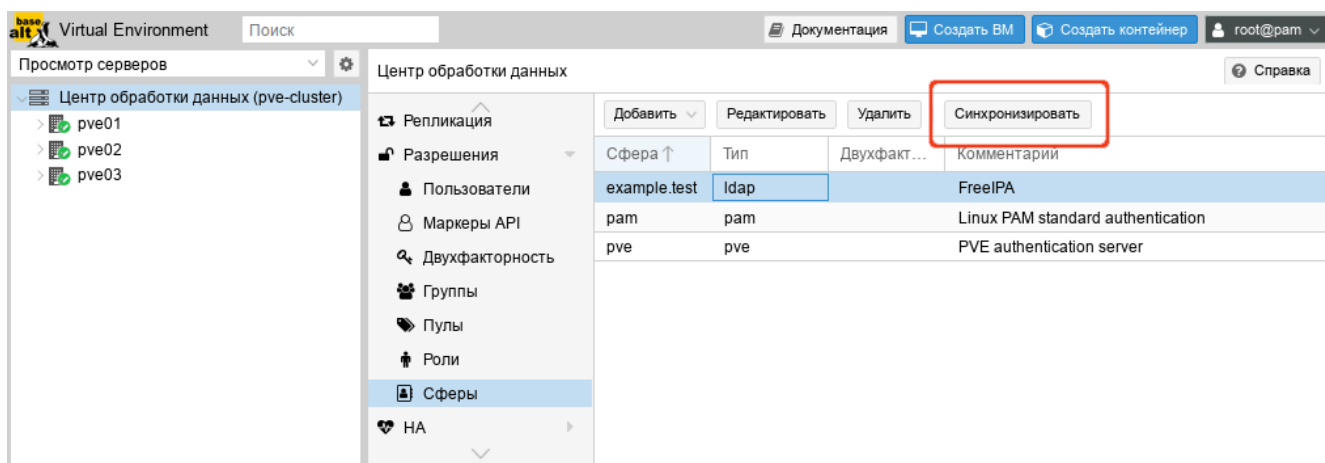

Рис. 338 – Параметры синхронизации области аутентификации

9.15.1.4. AD аутентификация

В данном разделе приведен пример настройки аутентификации на сервере AD.

В примере используются следующие исходные данные:

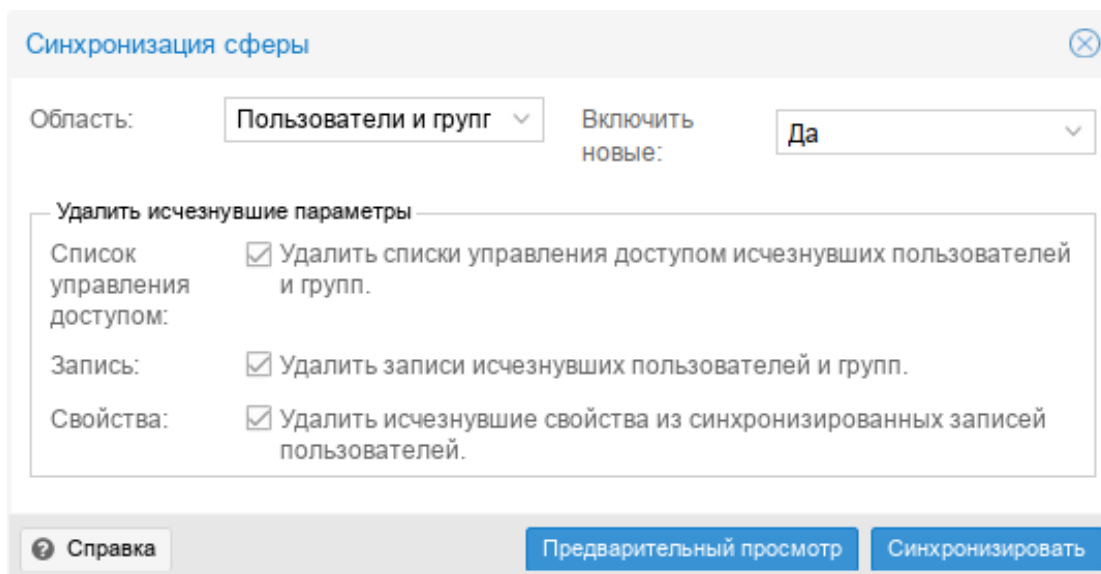
- dc.test.alt, 192.168.0.122 – сервер AD;
- administrator@test.alt – учетная запись администратора (для большей безопасности рекомендуется создать отдельную учетную запись с доступом только для чтения к объектам домена и не использовать учетную запись администратора);
- office – группа, пользователи которой имеют право аутентифицироваться в PVE.

Для настройки AD аутентификации необходимо выполнить следующие шаги:

- 1) создать область аутентификации LDAP. Для этого в разделе «Центр обработки данных» → «Разрешения» → «Сферы» нажать кнопку «Добавить» → «Сервер Active Directory» (рис. 334);
- 2) на вкладке «Общее» (рис. 339) указать следующие данные:
 - «Сфера» – идентификатор области;
 - «Домен» – домен AD (test.alt);

- «По умолчанию» – установить область в качестве области по умолчанию для входа в систему;
- «Сервер» – IP-адрес или имя сервера AD (dc.test.alt или 192.168.0.122);
- «Резервный сервер» (опционально) – адрес резервного сервера на случай, если основной сервер недоступен;
- «Порт» – порт, который прослушивает сервер LDAP (обычно 389 без ssl, 636 с ssl);
- «SSL» – использовать ssl;
- «Требовать двухфакторную проверку подлинности» – включить двухфакторную аутентификацию.

3) на вкладке «Параметры синхронизации» (рис. 340) заполнить параметры синхронизации (в скобках указаны значения, используемые в данном примере):

- «Пользователь (bind)» – имя пользователя
(cn=Administrator, cn=Users, dc=test, dc=alt);
- «Пароль (bind)» – пароль пользователя;
- «Атрибут электронной почты» (опционально);
- «Аттр. имени группы» – атрибут имени группы (cn);
- «Классы пользователей» – класс пользователей LDAP;
- «Классы групп» – класс групп LDAP;
- «Фильтр пользователей» – фильтр пользователей
((&(objectclass=user) (samaccountname=*) (MemberOf=CN=office, ou=OU, dc=TEST, dc=ALT)));
- «Фильтр групп» – фильтр групп
((|(cn=*office*) (dc=dc) (dc=test) (dc=alt)));

4) нажать кнопку «Добавить»;

5) выбрать добавленную область и нажать кнопку «Синхронизировать»;

6) нажать кнопку «Добавить»;

7) выбрать добавленную область и нажать кнопку «Синхронизировать» («Sync»);

8) указать, если необходимо, параметры синхронизации и нажать кнопку «Синхронизировать» («Sync») (рис. 338).

В результате синхронизации пользователи и группы PVE будут синхронизированы с сервером AD. Сведения о пользователях и группах можно проверить на вкладках «Пользователи» и «Группы»;

9) настроить разрешения для группы/пользователя на вкладке «Разрешения».

Добавить: Сервер Active Directory

Общее Параметры синхронизации

Сфера: test.alt Сервер: dc.test.alt

Домен: test.alt Резервный сервер:

По умолчанию: Порт: По умолчанию

SSL:

Проверить сертификат:

Требовать двухфакторную проверку подлинности: нет

Комментарий: Samba DC

Справка Добавить

Рис. 339 – Настройка AD аутентификации (вкладка «Общее»)

Добавить: Сервер Active Directory

Общее **Параметры синхронизации**

Пользователь (bind):

Пароль (bind):

Атрибут электронной почты:

Аттр. имени группы:

Классы пользователей:

Классы групп:

Фильтр пользователей:

Фильтр групп:

Параметры синхронизации по умолчанию

Область:

Включить новых пользователей:

Удалить исчезнувшие параметры

Список управления доступом: Удалить списки управления доступом исчезнувших пользователей и групп.

Запись: Удалить записи исчезнувших пользователей и групп.

Свойства: Удалить исчезнувшие свойства из синхронизированных записей пользователей.

Справка

Рис. 340 – Настройка AD аутентификации (вкладка «Параметры синхронизации»)

Примечание. Команда синхронизации пользователей и групп:

```
# pveum realm sync test.alt
```

Для автоматической синхронизации пользователей и групп можно добавить команду синхронизации в планировщик задач.

9.15.2. Двухфакторная аутентификация

В PVE можно настроить двухфакторную аутентификацию двумя способами:

- требование двухфакторной аутентификации (ДФА) можно включить при настройке области аутентификации (рис. 341). Если в области аутентификации включена ДФА, это становится требованием, и только пользователи с настроенным ДФА смогут войти в систему. Новому пользователю необходимо сразу добавить ключи, так как возможности войти в систему, без предъявления второго фактора, нет;

- пользователи могут сами настроить двухфакторную аутентификацию (рис. 342), даже если она не требуется в области аутентификации (пункт TFA в выпадающем списке пользователя см. рис. 343).



Рис. 341 – Настройка двухфакторной аутентификации при редактировании области



Рис. 342 – Настройка двухфакторной аутентификации пользователем

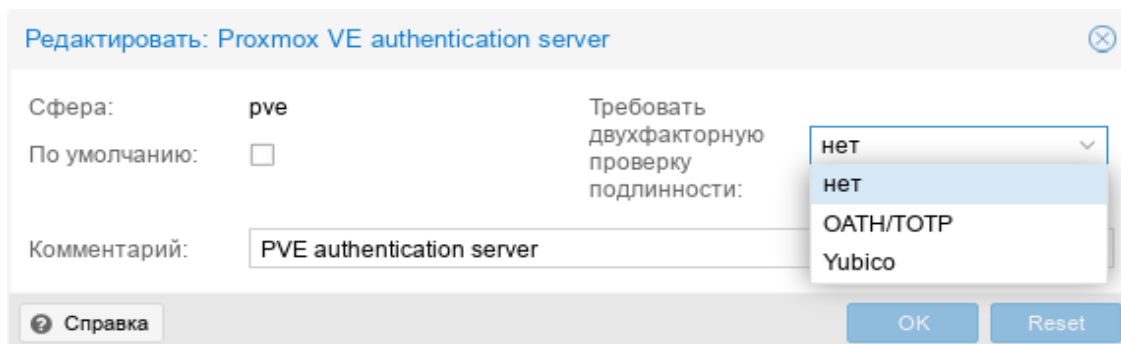

Рис. 343 – Меню пользователя

При добавлении в области аутентификации доступны следующие методы двухфакторной аутентификации (рис. 341):

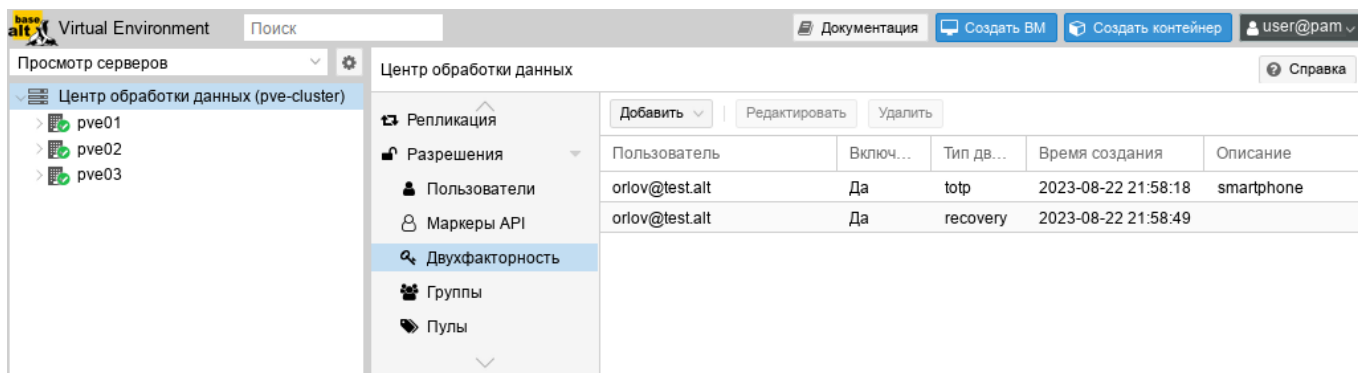
- «OATH/TOTP» (основанная на времени OATH) – используется стандартный алгоритм HMAC-SHA1, в котором текущее время хэшируется с помощью

настроенного пользователем ключа. Параметры временного шага и длины пароля настраиваются (рис. 344);

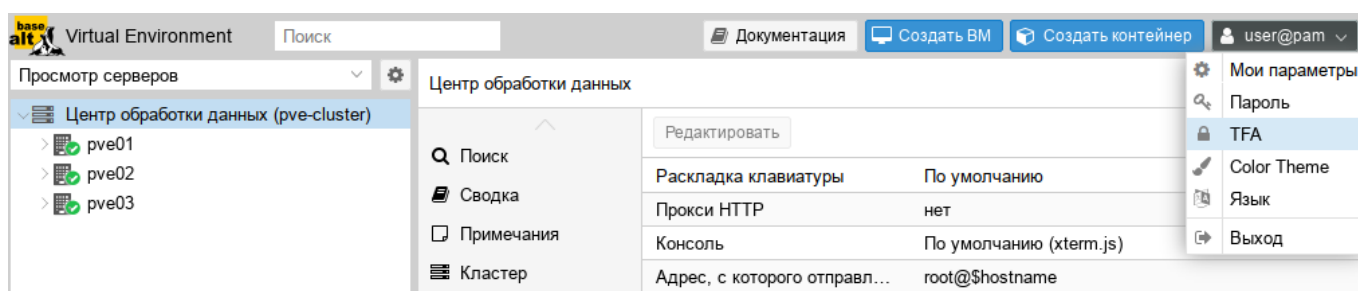
- У пользователя может быть настроено несколько ключей (разделенных пробелами), и ключи могут быть указаны в Base32 (RFC3548) или в шестнадцатеричном представлении;
- PVE предоставляет инструмент генерации ключей (`oathkeygen`), который печатает случайный ключ в нотации Base32. Этот ключ можно использовать непосредственно с различными инструментами OTP, такими как инструмент командной строки `oathtool`, или приложении FreeOTP и в других подобных приложениях;
- «Yubico» (YubiKey OTP) – для аутентификации с помощью YubiKey необходимо настроить идентификатор API Yubico, ключ API и URL-адрес сервера проверки, а у пользователей должен быть доступен YubiKey. Чтобы получить идентификатор ключа от YubiKey, следует активировать YubiKey после подключения его через USB и скопировать первые 12 символов введенного пароля в поле ID ключа пользователя.

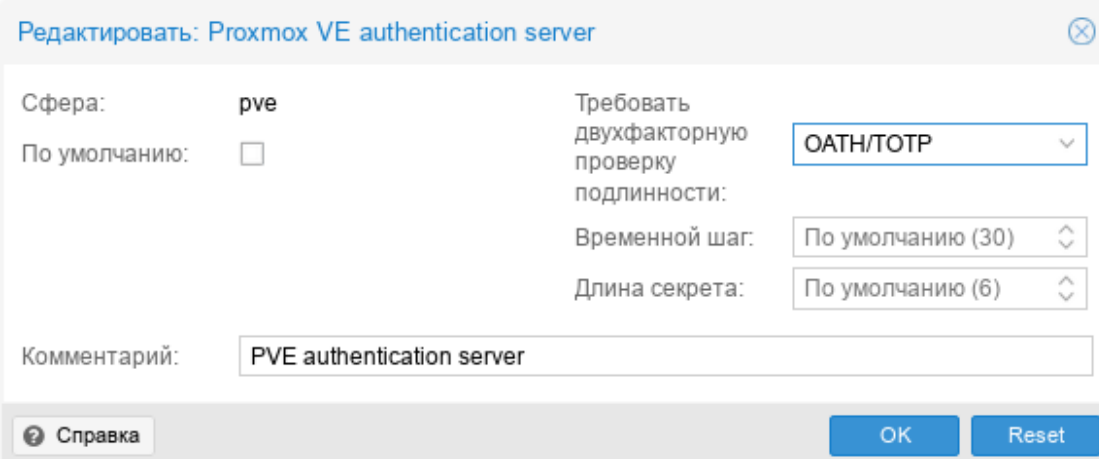

Редактировать: Proxmox VE authentication server

Сфера:	pve	Требовать двухфакторную проверку подлинности:	<input type="checkbox"/>	<input type="checkbox"/>	OATH/TOTP
По умолчанию:	<input type="checkbox"/>	Временной шаг:	<input type="text" value="По умолчанию (30)"/>	Длина секрета:	<input type="text" value="По умолчанию (6)"/>
Комментарий:	<input type="text" value="PVE authentication server"/>				

Справка OK Reset

Рис. 344 – Основанная на времени OATH (TOTP)

В дополнение к TOTP и Yubikey OTP пользователям доступны следующие методы двухфакторной аутентификации (рис. 342):

- «TOTP» (одноразовый пароль на основе времени) – для создания этого кода используется алгоритм одноразового пароля с учетом времени входа в систему (код меняется каждые 30 секунд);
- «WebAuthn» (веб-аутентификация) – реализуется с помощью различных устройств безопасности, таких как аппаратные ключи или доверенные платформенные модули (TPM). Для работы веб-аутентификации необходим сертификат HTTPS;
- «Ключи восстановления» (одноразовые ключи восстановления) – список ключей, каждый из которых можно использовать только один раз. В каждый момент времени у пользователя может быть только один набор одноразовых ключей. Этот метод аутентификации идеально подходит для того, чтобы гарантировать, что пользователь получит доступ, даже если все остальные вторые факторы потеряны или повреждены.

Примечания:

1. Пользователи могут использовать TOTP или WebAuthn в качестве второго фактора при входе в систему, только если область аутентификации не применяет YubiKey OTP.

2. Чтобы избежать ситуации, когда потеря электронного ключа навсегда блокирует доступ можно настроить несколько вторых факторов для одной учетной записи (рис. 345).



Рис. 345 – Несколько настроенных вторых факторов для учетной записи

Процедура добавления аутентификации «TOTP» показана на рис. 346. При аутентификации пользователя будет запрашиваться второй фактор (рис. 347).

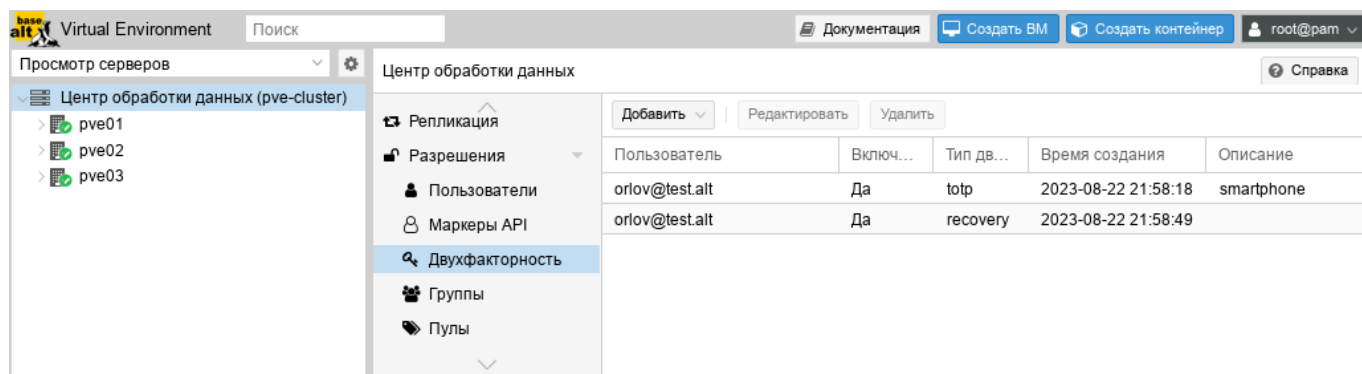
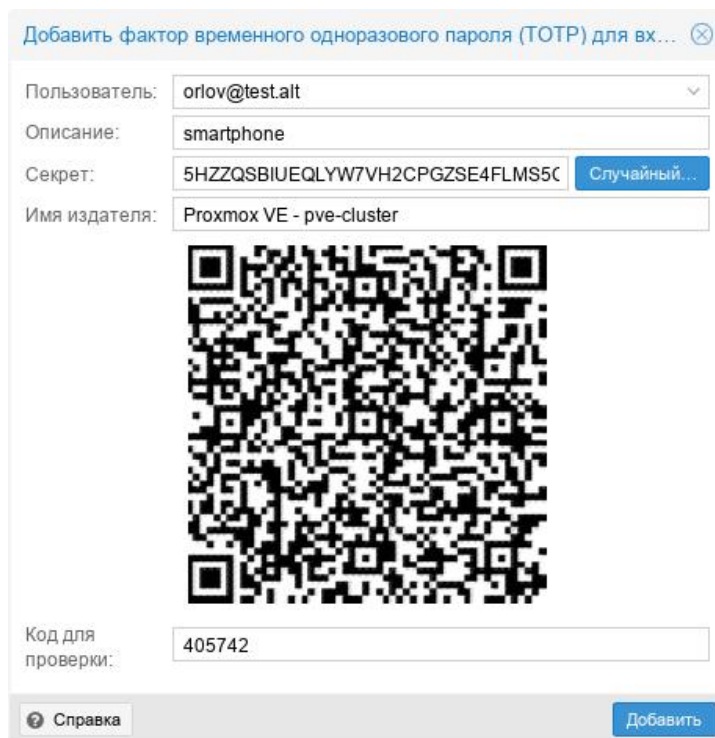

The screenshot shows a web form titled "Добавить фактор временного одноразового пароля (TOTP) для вх...". The form contains the following fields and elements:

- Пользователь:** orlov@test.alt
- Описание:** smartphone
- Секрет:** 5HZZQSBIUEQLYW7VH2CPGZSE4FLMS5C (with a "Случайный..." button)
- Имя издателя:** Proxmox VE - pve-cluster
- A large QR code for scanning.
- Код для проверки:** 405742
- Buttons: "Справка" and "Добавить".

Рис. 346 – PVE. Настройка аутентификации TOTP

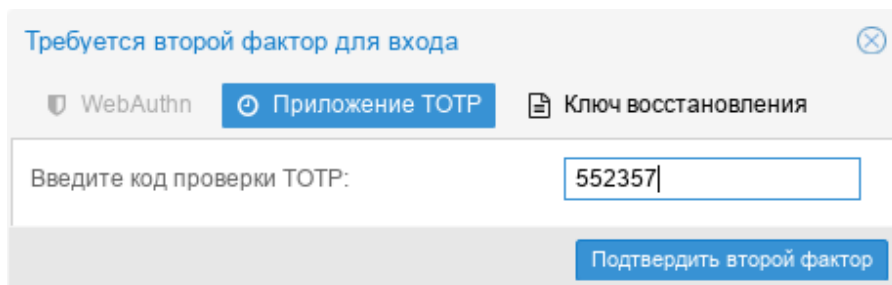

The screenshot shows a login screen titled "Требуется второй фактор для входа". It features three authentication options: "WebAuthn", "Приложение TOTP" (selected), and "Ключ восстановления". Below the options is a field for the TOTP code: "Введите код проверки TOTP:" with the value "552357". A "Подтвердить второй фактор" button is at the bottom.

Рис. 347 – Запрос второго фактора (TOTP) при аутентификации пользователя в веб-интерфейсе

При настройке аутентификации «Ключи восстановления» необходимо создать набор ключей (рис. 348). При аутентификации пользователя будет запрашиваться второй фактор (рис. 349).



Рис. 348 – PVE. Настройка аутентификации «Ключи восстановления»



Рис. 349 – Запрос второго фактора («Ключи восстановления») при аутентификации пользователя в веб-интерфейсе

9.15.3. Управление доступом

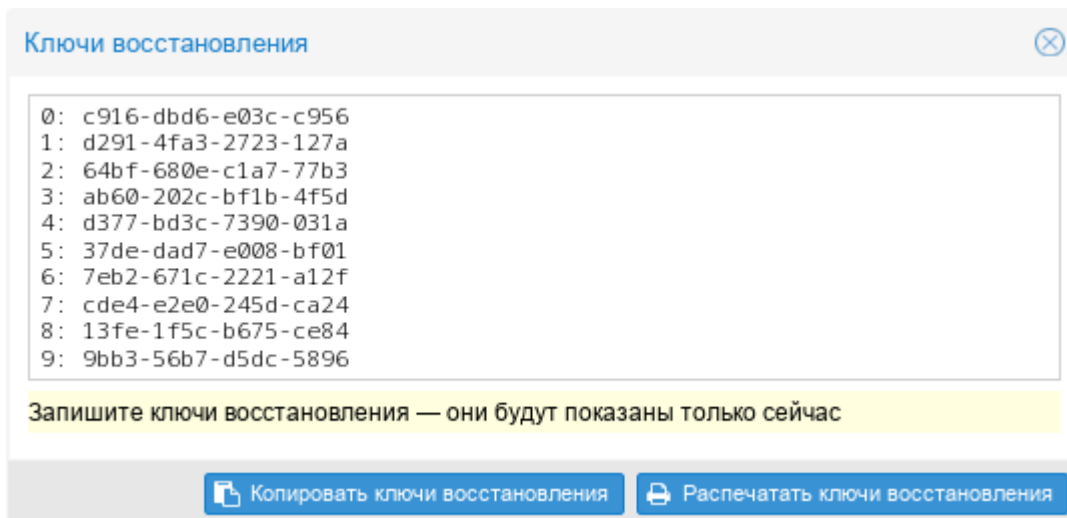
Чтобы пользователь мог выполнить какое-либо действие (например, просмотр, изменение или удаление ВМ), ему необходимо иметь соответствующие разрешения.

PVE использует систему управления разрешениями на основе ролей и путей. Запись в таблице разрешений позволяет пользователю или группе играть определенную роль при доступе к объекту или пути. Это означает, что такое правило доступа может быть представлено как тройка (путь, пользователь, роль) или (путь, группа, роль), причем роль содержит набор разрешенных действий, а путь представляет цель этих действий.

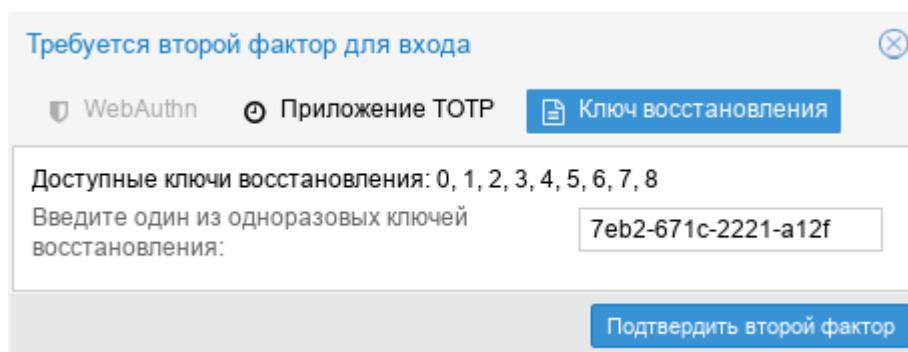
Роль – это список привилегий. В PVE predefined ряд ролей:

- Administrator – имеет все привилегии;
- NoAccess – нет привилегий (используется для запрета доступа);
- PVEAdmin – все привилегии, кроме прав на изменение настроек системы (Sys.PowerMgmt, Sys.Modify, Realm.Allocate);
- PVEAuditor – доступ только для чтения;
- PVEDatastoreAdmin – создание и выделение места для резервного копирования и шаблонов;
- PVEDatastoreUser – выделение места для резервной копии и просмотр хранилища;
- PVEPoolAdmin – выделение пулов;
- PVESysAdmin – ACL пользователя, аудит, системная консоль и системные журналы;
- PVETemplateUser – просмотр и клонирование шаблонов;
- PVEUserAdmin – администрирование пользователей;
- PVEVMAdmin – управление VM;
- PVEVMUser – просмотр, резервное копирование, настройка CDRом, консоль VM, управление питанием VM.

Просмотреть список predefined ролей в веб-интерфейсе можно, выбрав «Центр обработки данных» → «Разрешения» → «Роли» (рис. 350).

Добавить новую роль можно как в веб-интерфейсе, так и в командной строке.



Рис. 350 – Список predefined ролей

Привилегия – это право на выполнение определенного действия. Для упрощения управления списки привилегий сгруппированы в роли, которые затем можно использовать в таблице разрешений. Привилегии не могут быть напрямую назначены пользователям, не будучи частью роли. Список используемых привилегий приведен в таблице 20.

Пул ресурсов – это набор ВМ, контейнеров и хранилищ. Пул ресурсов удобно использовать для обработки разрешений в случаях, когда определенные пользователи должны иметь контролируемый доступ к определенному набору ресурсов. Пулы ресурсов часто используются в тандеме с группами, чтобы члены группы имели разрешения на набор машин и хранилищ.

Т а б л и ц а 20 – Привилегии, используемые в PVE

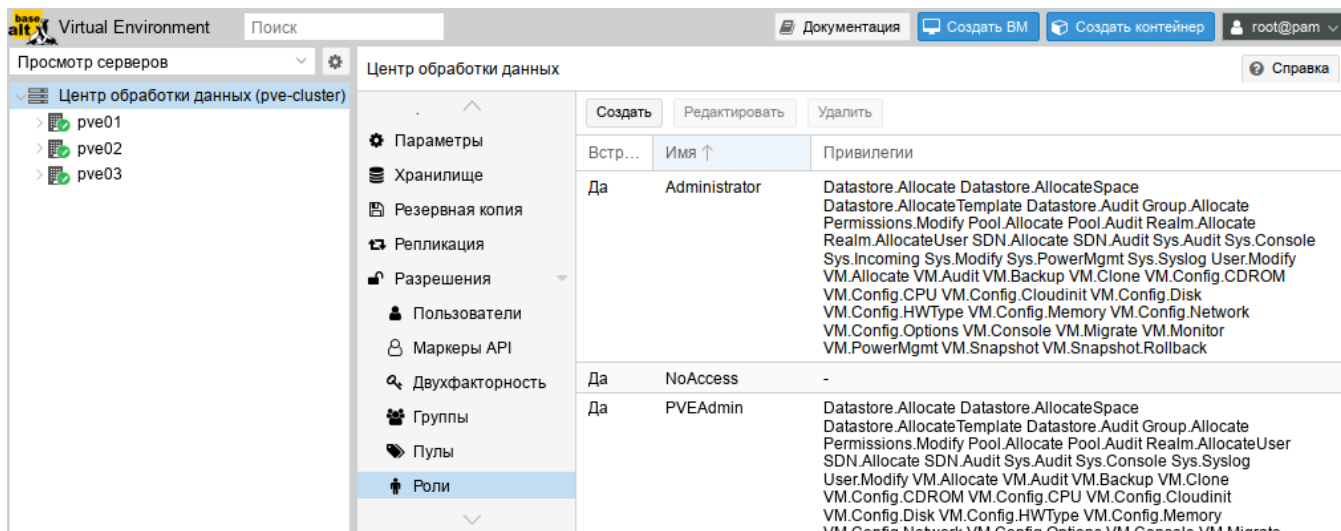
Привилегия	Описание
Привилегии узла/системы	
Permissions.Modify	Изменение прав доступа
Sys.PowerMgmt	Управление питанием узла (запуск, остановка, сброс, выключение)
Sys.Console	Консольный доступ к узлу
Sys.Syslog	Просмотр Syslog
Sys.Audit	Просмотр состояния/конфигурации узла, конфигурации кластера Corosync и конфигурации HA
Sys.Modify	Создание/удаление/изменение параметров сети узла
Group.Allocate	Создание/удаление/изменение групп
Pool.Allocate	Создание/удаление/изменение пулов
Realm.Allocate	Создание/удаление/изменение областей аутентификации
Realm.AllocateUser	Назначение пользователю области аутентификации
User.Modify	Создание/удаление/изменение пользователя
Права, связанные с VM	
VM.Allocate	Создание/удаление VM
VM.Migrate	Миграция VM на альтернативный сервер в кластере
VM.PowerMgmt	Управление питанием (запуск, остановка, сброс, выключение)
VM.Console	Консольный доступ к VM
VM.Monitor	Доступ к монитору виртуальной машины (kvm)
VM.Backup	Резервное копирование/восстановление VM
VM.Audit	Просмотр конфигурации VM
VM.Clone	Клонирование VM
VM.Config.Disk	Добавление/изменение/удаление дисков VM
VM.Config.CDRROM	Извлечь/изменить CDRROM
VM.Config.CPU	Изменение настроек процессора
VM.Config.Memory	Изменение настроек памяти
VM.Config.Network	Добавление/изменение/удаление сетевых устройств
VM.Config.HWType	Изменение типа эмуляции
VM.Config.Options	Изменение любой другой конфигурации VM
VM.Snapshot	Создание/удаление снимков VM
Права, связанные с хранилищем	
Datastore.Allocate	Создание/удаление/изменение хранилища данных
Datastore.AllocateSpace	Выделить место в хранилище
Datastore.AllocateTemplate	Размещение/загрузка шаблонов контейнеров и ISO-образов
Datastore.Audit	Просмотр хранилища данных

Права доступа назначаются объектам, таким как ВМ, хранилища или пулы ресурсов. PVE использует файловую систему как путь к этим объектам. Эти пути образуют естественное дерево, и права доступа более высоких уровней (более короткий путь) необязательно распространяются вниз по этой иерархии.

Примеры:

- /nodes/{node} – доступ к серверам PVE;
- /vms – все ВМ;
- /vms/{vmid} – доступ к определенным ВМ;
- /storage/{storeid} – доступ к хранилищам;
- /access/groups – администрирование групп;
- /access/realms/{realmid} – административный доступ.

Для назначения разрешений необходимо в окне «Центр обработки данных» → «Разрешения» нажать кнопку «Добавить», в выпадающем меню выбрать «Разрешения группы», если разрешения назначаются группе пользователей, или «Разрешения пользователя», если разрешения назначаются пользователю. Далее в открывшемся окне (рис. 351) выбрать путь, группу и роль и нажать кнопку «Добавить» (рис. 352).



Рис. 351 – Добавление разрешений



Рис. 352 – Добавление разрешений группе

10. СИСТЕМА РЕЗЕРВНОГО КОПИРОВАНИЯ PROXMOX BACKUP SERVER

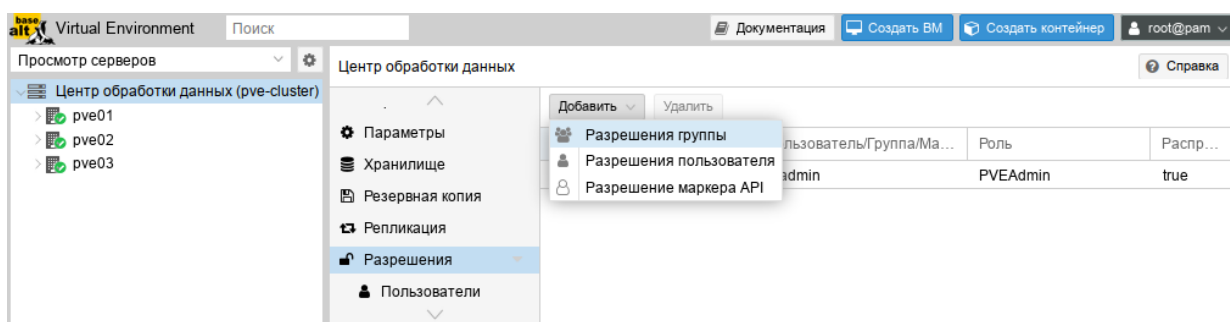
Proxmox Backup Server (PBS) – клиент-серверное решение для резервного копирования и восстановления виртуальных машин, контейнеров и данных с физических узлов. Решение оптимизировано для проекта Proxmox VE (PVE).

Все взаимодействия между клиентом и сервером шифруются, используя TLS, кроме того данные могут быть зашифрованы на стороне клиента перед отправкой на сервер. Это позволяет сделать резервное копирование более безопасным.

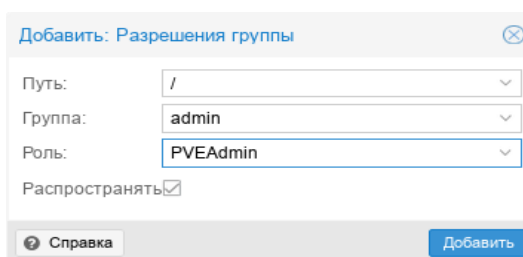
Сервер резервного копирования хранит данные резервного копирования и предоставляет API для создания хранилищ данных и управления ими. С помощью API также можно управлять дисками и другими ресурсами на стороне сервера.

Клиент резервного копирования использует API для доступа к резервным копиям. С помощью инструмента командной строки proxmox-backup-client можно создавать резервные копии и восстанавливать данные (в PVE клиент встроен).

Для управления настройкой резервного копирования и резервными копиями используется веб-интерфейс. Все административные задачи можно выполнять в веб-браузере. Веб-интерфейс также предоставляет встроенную консоль.

10.1. Установка PBS

10.1.1. Сервер PBS

Установить сервер PBS:

```
# apt-get install proxmox-backup-server
```

Запустить и добавить в автозагрузку Proxmox Backup API Proxy Server:

```
# systemctl enable --now proxmox-backup-proxy.service
```

Служба proxmox-backup-proxy предоставляет API управления PBS по адресу 127.0.0.1:82. Она имеет разрешение на выполнение всех привилегированных операций.

10.1.2. Клиент PBS

Установить клиент PBS:

```
# apt-get install proxmox-backup-client
```

10.2. Веб-интерфейс PBS

Веб-интерфейс PBS доступен по адресу `https://<имя-компьютера>:8007`.

Потребуется пройти аутентификацию (рис. 353) (логин по умолчанию: `root`, пароль указывается в процессе установки ОС). Веб-интерфейс PBS показан на рис. 354.



Рис. 353 – Аутентификация в веб-интерфейсе PBS



Рис. 354 – Веб-интерфейс PBS

10.3. Настройка хранилища данных

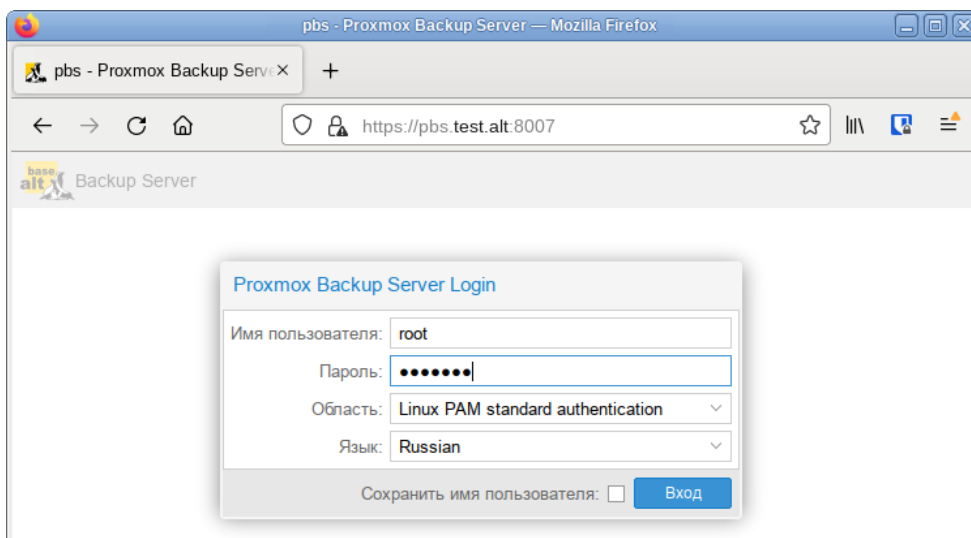
10.3.1. Управление дисками

В веб-интерфейсе на вкладке «Управление» → «Хранилище/Диски» можно увидеть диски, подключенные к системе (рис. 355).

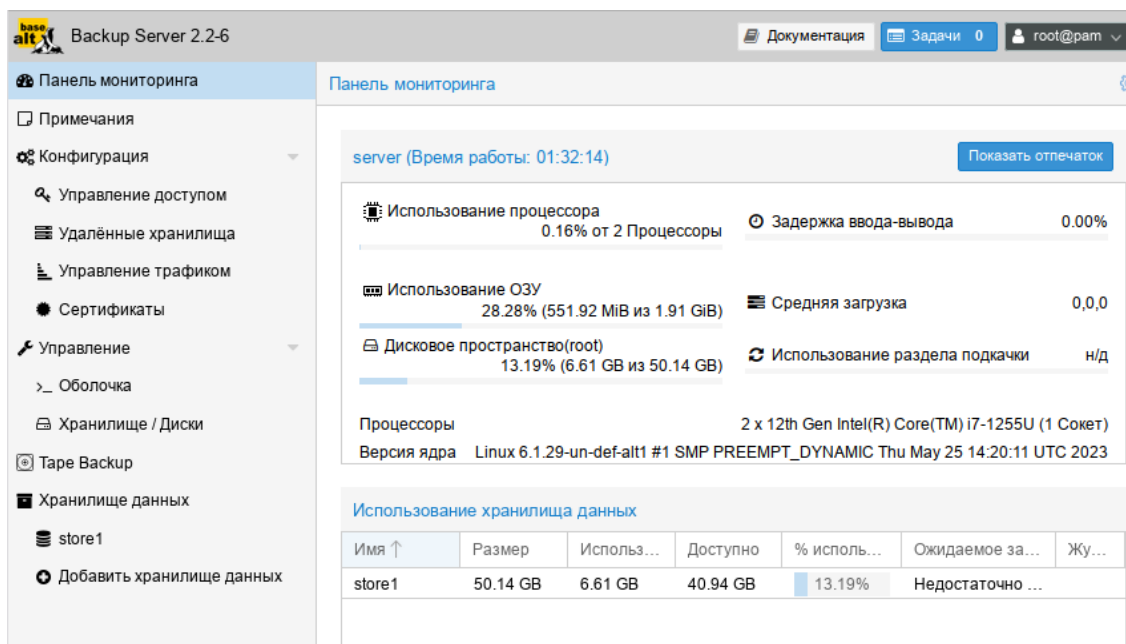
Просмотр списка дисков в командной строке:

```
# proxmox-backup-manager disk list
```

Создание файловой системы ext4 или xfs на диске в веб-интерфейсе показано на рис. 356.

Пример создания файловой системы в командной строке (будет создана файловая система ext4 и хранилище данных на диске nvme0n3, хранилище данных будет создано по адресу /mnt/datastore/store2):

```
# proxmox-backup-manager disk fs create store2 --disk nvme0n3\
--filesystem ext4 --add-datastore true
create datastore 'store2' on disk nvme0n3
Chunkstore create: 1%
Chunkstore create: 2%
...
Chunkstore create: 99%
TASK OK
```



Рис. 355 – PBS. Диски, подключенные к системе



Рис. 356 – PBS. Создание файловой системы на диске

Для мониторинга состояния локальных дисков используется пакет `smartmontools`. Он содержит набор инструментов для мониторинга и управления S.M.A.R.T. системой для локальных жестких дисков. Если диск поддерживает S.M.A.R.T. и поддержка S.M.A.R.T. для диска включена, посмотреть данные S.M.A.R.T. можно в веб-интерфейсе или с помощью команды:

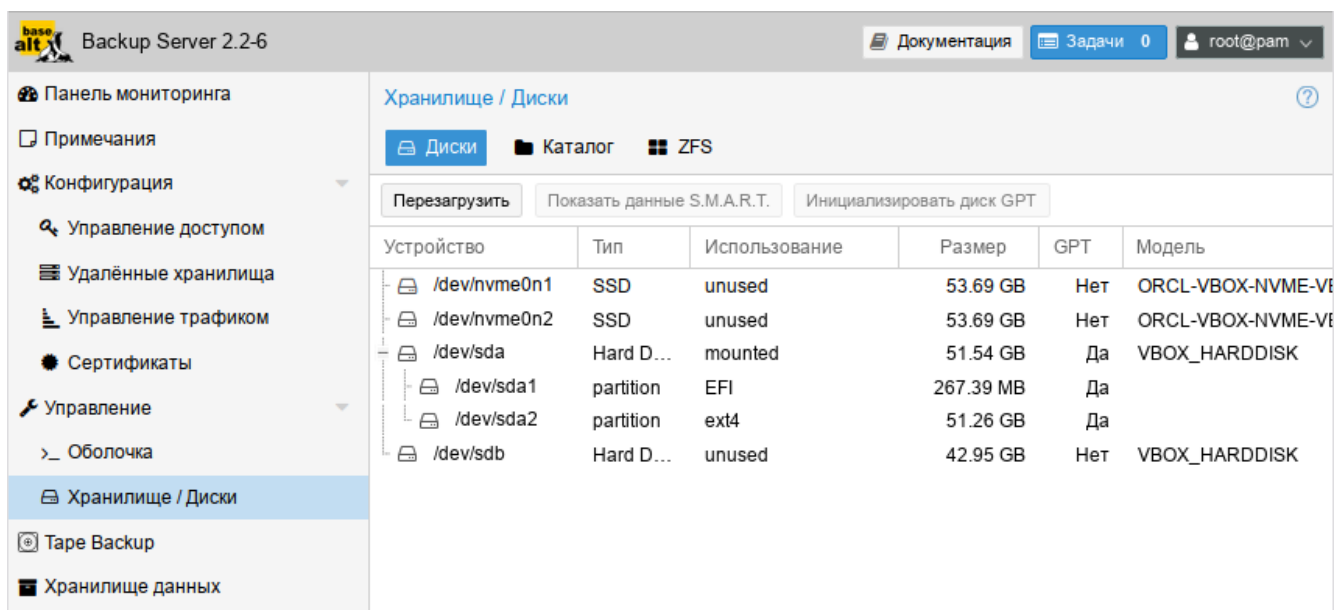
```
# proxmox-backup-manager disk smart-attributes sdX
```

10.3.2. Создание хранилища данных

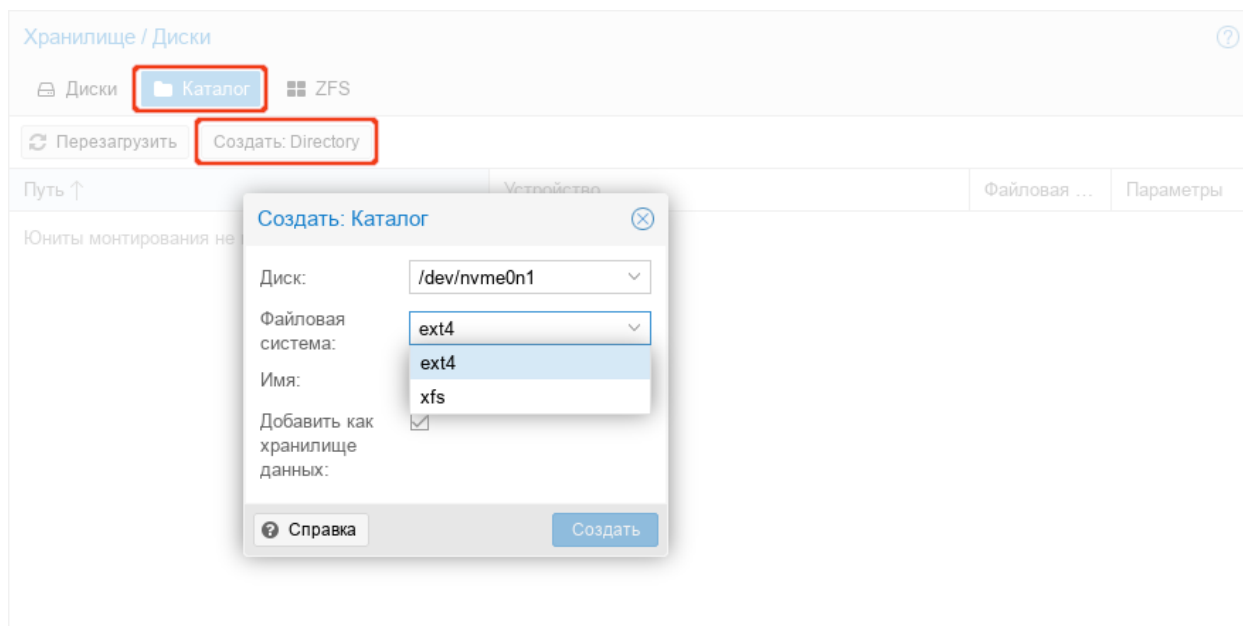
Хранилище данных – это место, где хранятся резервные копии. Текущая реализация PBS использует каталог внутри стандартной файловой системы (`ext4`, `xf`s) для хранения данных резервного копирования. Информация о конфигурации хранилищ данных хранится в файле `/etc/proxmox-backup/datastore.cfg`.

Необходимо настроить как минимум одно хранилище данных. Хранилище данных идентифицируется именем и указывает на каталог в файловой системе.

С каждым хранилищем связаны настройки хранения, определяющие, сколько снимков резервных копий для каждого интервала времени (ежечасно, ежедневно, еженедельно, ежемесячно, ежегодно) хранить в этом хранилище.

Для создания хранилища в веб-интерфейсе, необходимо нажать кнопку «Добавить хранилище данных» в боковом меню (в разделе «Хранилище данных»).

В открывшемся окне необходимо указать (рис. 357):

- 1) «Имя» – название хранилища данных;
- 2) «Путь к каталогу хранилища» – путь к каталогу, в котором будет создано хранилище данных;
- 3) «Расписание сборщика мусора» – частота, с которой запускается сборка мусора;
- 4) «Расписание удаления» – частота, с которой происходит удаление ранее созданных резервных копий;
- 5) «Параметры удаления» – количество резервных копий, которые необходимо хранить.

Добавить: Хранилище данных

Общее | Параметры удаления

Имя: Расписание сборщика мусора:

Путь к каталогу хранилища: Расписание удаления:

Комментарий:

Справка Добавить

Рис. 357 – PBS. Создание хранилища данных

Создание хранилища данных в командной строке:

```
# proxmox-backup-manager datastore create store1
/mnt/backup/disk1
```

Вывести список существующих хранилищ:

```
# proxmox-backup-manager datastore list
```

После создания хранилища данных в каталоге появляется следующий макет:

```
# ls -arilh /mnt/backup/disk1/
итого 1,1М
2269541 -rw-r--r-- 1 backup backup 0 ноя 15 15:17 .lock
2269540 drwxr-x--- 1 backup backup 1,1М ноя 15 15:17 .chunks
2269538 drwxr-xr-x 3 root root 4,0К ноя 15 15:17 ..
2269539 drwxr-xr-x 3 backup backup 4,0К ноя 15 15:17 .
```

где:

- 1) `.lock` – пустой файл, используемый для блокировки процесса;
- 2) каталог `.chunks` – содержит подкаталоги, с именами от `0000` до `ffff`.

В этих каталогах будут храниться фрагментированные данные, полученные после выполнения операции резервного копирования.

10.4. Управление трафиком

Создание и восстановление резервных копий может привести к большому трафику и повлиять на работу других пользователей сети или общих хранилищ.

PBS позволяет ограничить входящий (например, резервное копирование) и исходящий (например, восстановление) сетевой трафик из набора сетей. При этом можно настроить определенные периоды, в которые будут применяться ограничения

Примечание. Ограничение скорости не влияет на задания синхронизации. Чтобы ограничить входящий трафик, создаваемый заданием синхронизации, необходимо настроить ограничение скорости входящего трафика для конкретного задания.

Настройка правила управления трафиком в веб-интерфейсе показана на рис. 358.

Добавить: Правило управления трафиком ✕

Имя: Комментарий:

Входная скорость: MiB/s Всплеск на входе: MiB/s

Выходная скорость: MiB/s Всплеск на выходе: MiB/s

Сети:

Интервалы времени:

Время начала	Время завершения	Пн	Вт	Ср	Чт	Пт	Сб	Вс	
<input type="text" value="08:00"/>	<input type="text" value="19:00"/>	<input checked="" type="checkbox"/>	<input checked="" type="checkbox"/>	<input checked="" type="checkbox"/>	<input checked="" type="checkbox"/>	<input checked="" type="checkbox"/>	<input type="checkbox"/>	<input type="checkbox"/>	<input type="button" value="🗑"/>

Рис. 358 – PBS. Настройка правила управления трафиком

Управление трафиком в консоли:

- 1) создать правило управления трафиком для ограничения всех клиентов IPv4 (сеть 0.0.0.0/0) до 100 Мбит/с:

```
# proxmox-backup-manager traffic-control create rule0 \
--network 0.0.0.0/0 \
--rate-in 100MB --rate-out 100MB \
--comment "Default rate limit (100MB/s) for all clients"
```

- 2) ограничить правило временными рамками:

```
# proxmox-backup-manager traffic-control update rule0 \
--timeframe "mon..fri 8-19"
```

- 3) вывести список текущих правил:

```
# proxmox-backup-manager traffic-control list
```

- 4) удалить правило:

```
# proxmox-backup-manager traffic-control remove rule0
```

- 5) показать состояние (текущую скорость передачи данных) всех настроенных правил:

```
# proxmox-backup-manager traffic-control traffic
```

10.5. Управление пользователями

PVE поддерживает несколько источников аутентификации (рис. 359).



Рис. 359 – Выбор типа аутентификации в веб-интерфейсе

PBS хранит данные пользователей в файле `/etc/proxmox-backup/user.cfg`.

Пользователя часто внутренне идентифицируют по его имени и области аутентификации в форме `<user>@<realm>`.

После установки PBS существует один пользователь `root@pam`, который соответствует суперпользователю ОС. Суперпользователь имеет неограниченные права, поэтому рекомендуется добавить других пользователей с меньшими правами.

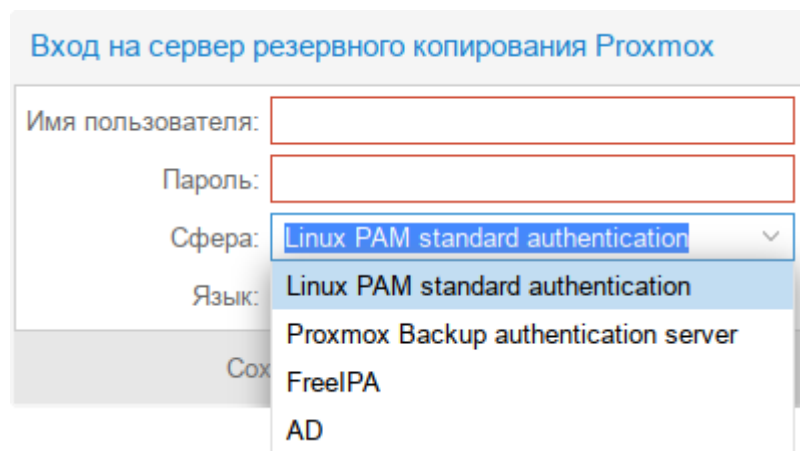
10.5.1. Области аутентификации

PBS поддерживает следующие области (методы) аутентификации:

- 1) «Стандартная аутентификация Linux PAM» («Linux PAM standard authentication») – при использовании этой аутентификации системный пользователь должен существовать (должен быть создан, например, с помощью команды `adduser`). Пользователь аутентифицируется с помощью своего обычного системного пароля;
- 2) «Сервер аутентификации Proxmox Backup» («Proxmox Backup authentication server») – аутентификация Proxmox Backup Server. Хешированные пароли хранятся в файле `/etc/proxmox-backup/shadow.json`;

- 3) «Сервер LDAP» – позволяет использовать внешний LDAP-сервер для аутентификации пользователей (например, OpenLDAP);
- 4) «Сервер OpenID Connect» – уровень идентификации поверх протокола OATH 2.0. Позволяет аутентифицировать пользователей на основе аутентификации, выполняемой внешним сервером авторизации.

10.5.1.1. Стандартная аутентификация Linux PAM

При использовании «Стандартная аутентификация Linux PAM», системный пользователь должен существовать (должен быть создан, например, с помощью команды `adduser`) на всех узлах, на которых пользователю разрешено войти в систему.

Область Linux PAM создается по умолчанию и не может быть удалена.

10.5.1.2. Сервер аутентификации Proxmox Backup

Область «Сервер аутентификации Proxmox Backup» представляет собой хранилище паролей в стиле Unix (`/etc/proxmox-backup/shadow.json`). Пароль шифруется с использованием метода хеширования SHA-256.

Область создается по умолчанию.

Для добавления пользователя в веб-интерфейсе следует в разделе «Конфигурация» → «Управление доступом» перейти на вкладку «Управление пользователями» и нажать кнопку «Добавить» (рис. 360).

Примеры использования командной строки для управления пользователями PBS:

1) просмотреть список пользователей:

```
# proxmox-backup-manager user list
```

2) создать пользователя:

```
# proxmox-backup-manager user create backup_u@pbs --email backup_u@test.alt
```

3) обновить или изменить любые свойства пользователя:

```
# proxmox-backup-manager user update backup_u@pbs --firstname Дмитрий --lastname Иванов
```

4) отключить учетную запись пользователя:

```
# proxmox-backup-manager user update backup_u@pbs --enable 0
```

5) удалить учетную запись пользователя:

```
# proxmox-backup-manager user remove backup_u@pbs
```

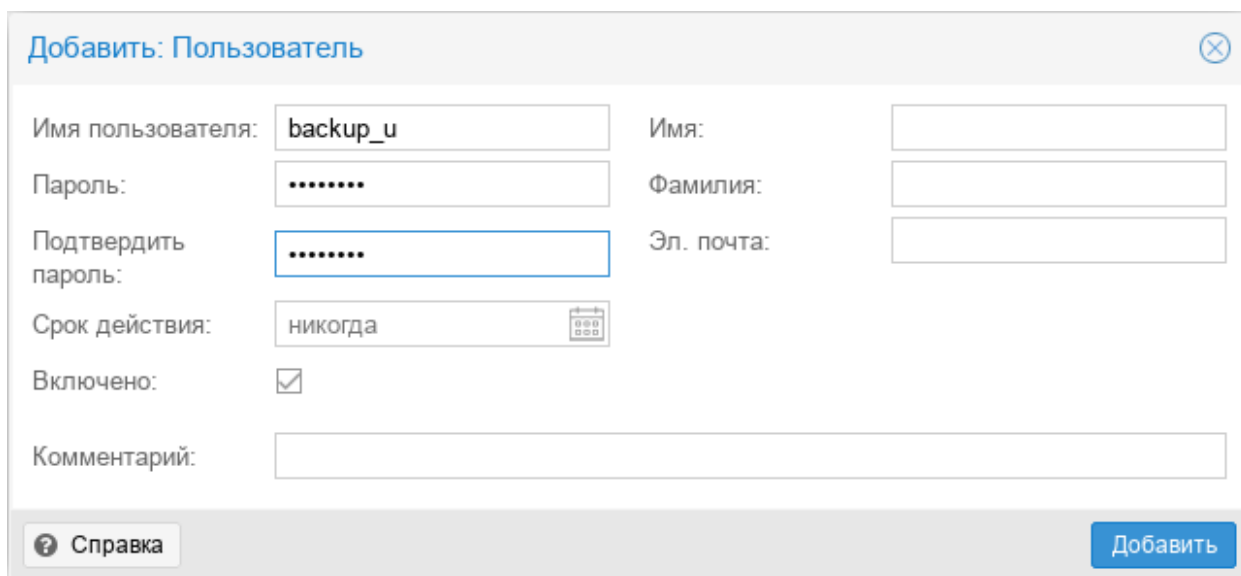

Добавить: Пользователь

Имя пользователя: backup_u Имя:

Пароль: Фамилия:

Подтвердить пароль: Эл. почта:

Срок действия: никогда

Включено:

Комментарий:

Справка Добавить

Рис. 360 – PBS. Добавление пользователя

10.5.1.3. LDAP аутентификация (FreeIPA)

В данном разделе приведен пример настройки LDAP аутентификации для аутентификации на сервере FreeIPA. В примере используются следующие исходные данные:

- 1) ipa.example.test, 192.168.0.113 – сервер FreeIPA;
- 2) admin@example.test – учетная запись с правами чтения LDAP;
- 3) pve – группа, пользователи которой имеют право аутентифицироваться в PVE.

Для настройки аутентификации FreeIPA необходимо выполнить следующие шаги:

- 1) создать область аутентификации LDAP. Для этого в разделе «Конфигурация» → «Управление доступом» → «Сферы» нажать кнопку «Добавить» → «Сервер LDAP» (рис. 361);



Рис. 361 – Создать область аутентификации LDAP

2) на вкладке «Общее» (рис. 362) указать следующие данные:

- «Сфера» – идентификатор области;
- «Имя основного домена» (base_dn) – каталог, в котором выполняется поиск пользователей (cn=accounts, dc=example, dc=test);
- «Имя пользовательского атрибута» (user_attr) – атрибут LDAP, содержащий имя пользователя, с которым пользователи будут входить в систему (uid);
- «Bind Domain Name» – имя пользователя (uid=admin, cn=users, cn=accounts, dc=example, dc=test);
- «Пароль (bind)» – пароль пользователя;
- «Сервер» – IP-адрес или имя FreeIPA-сервера (ipa.example.test или 192.168.0.113);
- «Резервный сервер» (опционально) – адрес резервного сервера на случай, если основной сервер недоступен;
- «Порт» – порт, который прослушивает сервер LDAP (обычно 389 без ssl, 636 с ssl);

Добавить: Сервер LDAP

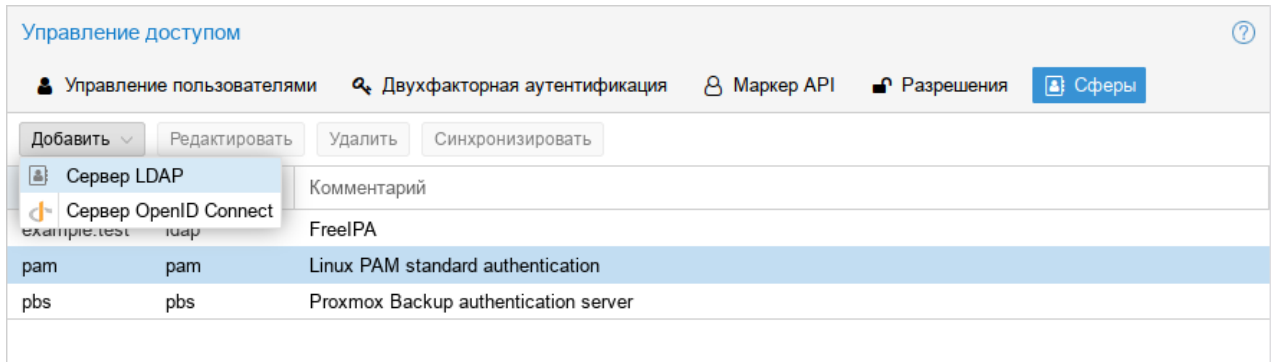
Общее Параметры синхронизации

Сфера: example.test Сервер: 192.168.0.113

Имя основного домена: cn=accounts,dc=example,c Резервный сервер:

Имя пользовательского атрибута: uid Порт: 389

Анонимный поиск: Режим: LDAP

Bind Domain Name: uid=admin,cn=users,cn=ac Проверить сертификат:

Пароль (bind): Без изменений

Комментарий: FreeIPA

Справка OK Reset

Рис. 362 – Настройка LDAP аутентификации FreeIPA (вкладка «Общее»)

3) на вкладке «Параметры синхронизации» (рис. 363) заполнить следующие поля (в скобках указаны значения, используемые в данном примере):

- «Атрибут имени пользователя» (опционально) – атрибут LDAP, содержащий имя пользователя (givenname);
- «Атрибут фамилии пользователя» (опционально) – атрибут LDAP, содержащий фамилию пользователя (sn);
- «Атрибут электронной почты» (опционально) – атрибут LDAP, содержащий электронную почту пользователя (mail);
- «Классы пользователей» – класс пользователей LDAP (inetOrgPerson);
- «Фильтр пользователей» – фильтр пользователей (memberOf=cn=pve, cn=groups, cn=accounts, dc=example, dc=test);

Добавить: Сервер LDAP

Общее **Параметры синхронизации**

First Name attribute: Классы пользователей:

Last Name attribute: Фильтр пользователей:

Атрибут электронной почты:

Параметры синхронизации по умолчанию

Включить новых пользователей:

Удалить исчезнувшие параметры

Список управления доступом: Remove ACLs of vanished users

Запись: Remove vanished user

Свойства: Удалить исчезнувшие свойства из синхронизированных записей пользователей.

OK Reset

Рис. 363 – Настройка LDAP аутентификации FreeIPA (вкладка «Параметры синхронизации»)

4) нажать кнопку «ОК»;

5) выбрать добавленную область и нажать кнопку «Синхронизировать» (рис. 364);

Управление доступом

Управление пользователями Двухфакторная аутентификация Маркер API Разрешения **Сферы**

Добавить Редактировать Удалить **Синхронизировать**

Сфера ↑	Тип	Комментарий
example.test	ldap	FreeIPA
pam	pam	Linux PAM standard authentication
pbs	pbs	Proxmox Backup authentication server

Рис. 364 – Кнопка «Синхронизировать»

б) указать, если необходимо, параметры синхронизации и нажать кнопку «Синхронизировать» (рис. 365).

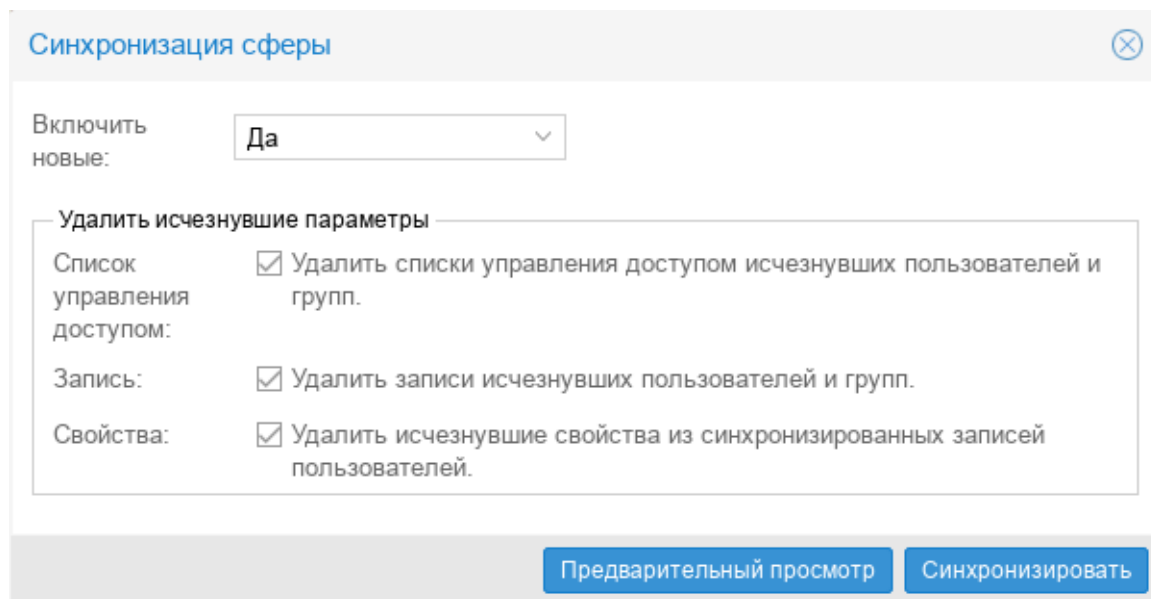

Синхронизация сферы

Включить новые: Да

Удалить исчезнувшие параметры

Список управления доступом: Удалить списки управления доступом исчезнувших пользователей и групп.

Запись: Удалить записи исчезнувших пользователей и групп.

Свойства: Удалить исчезнувшие свойства из синхронизированных записей пользователей.

Предварительный просмотр Синхронизировать

Рис. 365 – Параметры синхронизации области аутентификации

Примечание. Команда синхронизации пользователей:

```
# proxmox-backup-manager ldap sync example.test
```

Для автоматической синхронизации пользователей можно добавить команду синхронизации в планировщик задач.

10.5.1.4. LDAP аутентификация (AD)

В данном разделе приведен пример настройки аутентификации на сервере AD.

В примере используются следующие исходные данные:

- 1) dc.test.alt, 192.168.0.122 – сервер AD;
- 2) administrator@test.alt – учетная запись администратора (для большей безопасности рекомендуется создать отдельную учетную запись с доступом только для чтения к объектам домена и не использовать учетную запись администратора);
- 3) office – группа, пользователи которой имеют право аутентифицироваться в PVE.

Для настройки AD аутентификации необходимо выполнить следующие шаги:

- 1) создать область аутентификации LDAP. Для этого в разделе «Конфигурация» → «Управление доступом» → «Сферы» нажать кнопку «Добавить» → «Сервер LDAP» (см. рис. 362);

2) на вкладке «Общее» (рис. 366) указать следующие данные:

- «Сфера» – идентификатор области;
- «Имя основного домена» (base_dn) – каталог, в котором выполняется поиск пользователей (dc=test, dc=alt);
- «Имя пользовательского атрибута» (user_attr) – атрибут LDAP, содержащий имя пользователя, с которым пользователи будут входить в систему (sAMAccountName);
- «По умолчанию» – установить область в качестве области по умолчанию для входа в систему;
- «Bind Domain Name» – имя пользователя (cn=Administrator, cn=Users, dc=test, dc=alt);
- «Пароль (bind)» – пароль пользователя;
- «Сервер» – IP-адрес или имя AD-сервера (dc.test.alt или 192.168.0.122);
- «Резервный сервер» (опционально) – адрес резервного сервера на случай, если основной сервер недоступен;
- «Порт» – порт, который прослушивает сервер LDAP (обычно 389 без ssl, 636 с ssl);

Добавить: Сервер LDAP

Общее | Параметры синхронизации

Сфера:	test.alt	Сервер:	192.168.0.122
Имя основного домена:	dc=test,dc=alt	Резервный сервер:	
Имя пользовательского атрибута:	samaccountname	Порт:	389
Анонимный поиск:	<input type="checkbox"/>	Режим:	LDAP
Bind Domain Name:	cn=Administrator,cn=Users	Проверить сертификат:	<input type="checkbox"/>
Пароль (bind):		
Комментарий:	AD		

Справка | Добавить

Рис. 366 – тройка LDAP аутентификации AD (вкладка «Общее»)

3) на вкладке «Параметры синхронизации» (рис. 367) заполнить следующие поля (в скобках указаны значения, используемые в данном примере):

- «Атрибут имени пользователя» (опционально) – атрибут LDAP, содержащий имя пользователя (givenname);
- «Атрибут фамилии пользователя» (опционально) – атрибут LDAP, содержащий фамилию пользователя (sn);
- «Атрибут электронной почты» (опционально) – атрибут LDAP, содержащий электронную почту пользователя (mail);
- «Классы пользователей» – класс пользователей LDAP (user);
- «Фильтр пользователей» – фильтр пользователей ((&(objectclass=user)(samaccountname=*) (MemberOf=CN=UDS, cn=Users, dc=TEST, dc=ALT)));

4) нажать кнопку «ОК»;

5) выбрать добавленную область и нажать кнопку «Синхронизировать»;

6) указать, если необходимо, параметры синхронизации и нажать кнопку «Синхронизировать» (см. рис. 366).

Добавить: Сервер LDAP

Общее Параметры синхронизации

First Name attribute: Классы пользователей:

Last Name attribute: Фильтр пользователей:

Атрибут электронной почты:

Параметры синхронизации по умолчанию

Включить новых пользователей:

Удалить исчезнувшие параметры

Список управления доступом: Remove ACLs of vanished users

Запись: Remove vanished user

Свойства: Удалить исчезнувшие свойства из синхронизированных записей пользователей.

OK Reset

Рис. 367 – Настройка LDAP аутентификации AD
(вкладка «Параметры синхронизации»)

В результате синхронизации пользователи PBS будут синхронизированы с сервером AD. Сведения о пользователях можно проверить на вкладке «Управление пользователями».

Настроить разрешения для пользователя на вкладке «Разрешения».

Примечание. Команда синхронизации пользователей и групп:
`# proxmox-backup-manager ldap sync test.alt`

Для автоматической синхронизации пользователей и групп можно добавить команду синхронизации в планировщик задач.

10.5.2. API-токены

Любой аутентифицированный пользователь может генерировать API-токены, которые, в свою очередь, можно использовать для настройки клиентов резервного копирования вместо прямого указания имени пользователя и пароля.

Назначение API-токенов:

- 1) простой отзыв в случае компрометации клиента;
- 2) возможность ограничить разрешения для каждого клиента/токена в рамках разрешений пользователей.

Добавление API-токена в веб-интерфейсе показано на рис. 368.



Рис. 368 – PBS. Добавление API-токена

API-токен состоит из двух частей (рис. 369):

- 1) идентификатор (Token ID), который состоит из имени пользователя, области и имени токена (user@realm!имя токена);
- 2) секретное значение.

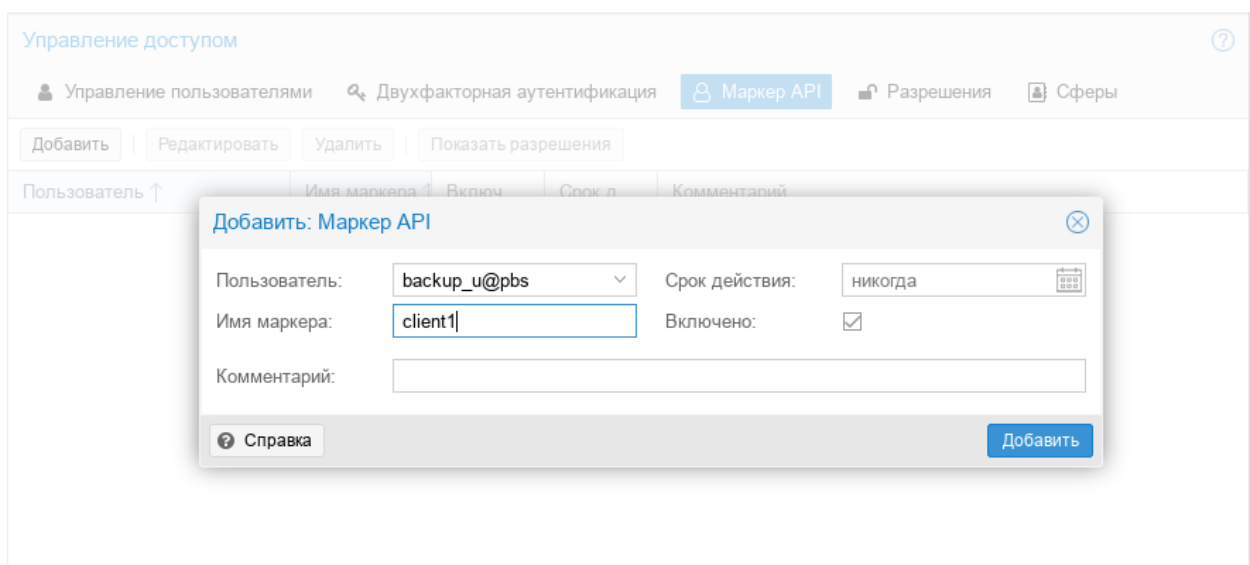

Рис. 369 – PBS. API-токен

Обе части должны быть предоставлены клиенту вместо идентификатора пользователя и его пароля.

Примечание. Отображаемое секретное значение необходимо сохранить, так как после создания токена его нельзя будет отобразить снова.

Создание API-токена в консоли:

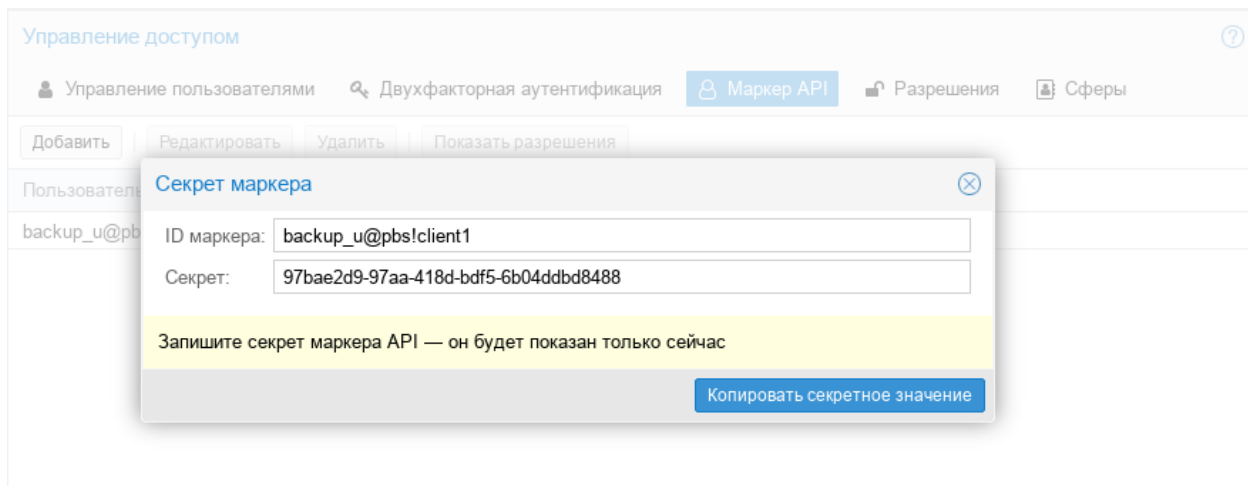
```
# proxmox-backup-manager user generate-token backup_u@pbs client1
Result: {
  "tokenid": "backup_u@pbs!client1",
  "value": "ff13e5e0-30df-4a70-99f1-c62b13803769"
}
```

10.5.3. Управление доступом

По умолчанию новые пользователи и API-токены не имеют никаких разрешений. Добавить разрешения можно, назначив роли пользователям/токенам для определенных объектов, таким как хранилища данных или удаленные устройства.

Роль – это список привилегий. В PBS предопределен ряд ролей:

- 1) NoAccess – нет привилегий (используется для запрета доступа);
- 2) Admin – все привилегии;
- 3) Audit – доступ только для чтения;
- 4) DatastoreAdmin – все привилегии для хранилищ данных;
- 5) DatastoreAudit – просмотр настроек хранилищ и их содержимых без возможности чтения фактических данных;
- 6) DatastoreBackup – создание и восстановление собственных резервных копий;
- 7) DatastorePowerUser – создание, восстановление и удаление собственных резервных копий;
- 8) DatastoreReader – просмотр содержимого хранилища, восстановление данных;
- 9) RemoteAdmin – все привилегии для удаленных PBS;
- 10) RemoteAudit – просмотр настроек удаленных PBS;
- 11) RemoteSyncOperator – чтение данных с удаленных PBS;
- 12) TapeAdmin – все привилегии для резервного копирования на ленту;
- 13) TapeAudit – просмотр настроек, показателей и состояние ленты;
- 14) TapeOperator – создание и восстановление резервных копий на ленте без возможности изменения конфигурации;
- 15) TapeReader – чтение и проверка конфигурации ленты.

PBS использует систему управления разрешениями на основе ролей и путей.

Запись в таблице разрешений позволяет пользователю играть определенную роль при доступе к объекту или пути. Такое правило доступа может быть представлено как тройка (путь, пользователь, роль) или (путь, API-токен, роль), причем роль содержит набор разрешенных действий, а путь представляет цель этих действий.

Информация о правах доступа хранится в файле `/etc/proxmox-backup/acl.cfg`. Файл содержит 5 полей, разделенных двоеточием «:»:

```
acl:1:/datastore:backup_u@pbs!client1:DatastoreAdmin
```

В каждом поле представлены следующие данные:

- 1) идентификатор acl;
- 2) 1 или 0 – включено или отключено;
- 3) объект, на который установлено разрешение;
- 4) пользователи/токены, для которых установлено разрешение;
- 5) устанавливаемая роль.

Добавление разрешения можно выполнить в веб-интерфейсе («Конфигурация» → «Управление доступом» вкладка «Разрешения») (рис. 370).



Рис. 370 – PBS. Добавление разрешения

Управление разрешениями в консоли:

- 1) добавить разрешение (добавить пользователя backup_u@pbs в качестве администратора хранилища данных для хранилища данных store1, расположенного в /mnt/backup/disk1/store1):

```
# proxmox-backup-manager acl update /datastore/store1
DatastoreAdmin --auth-id backup_u@pbs
```

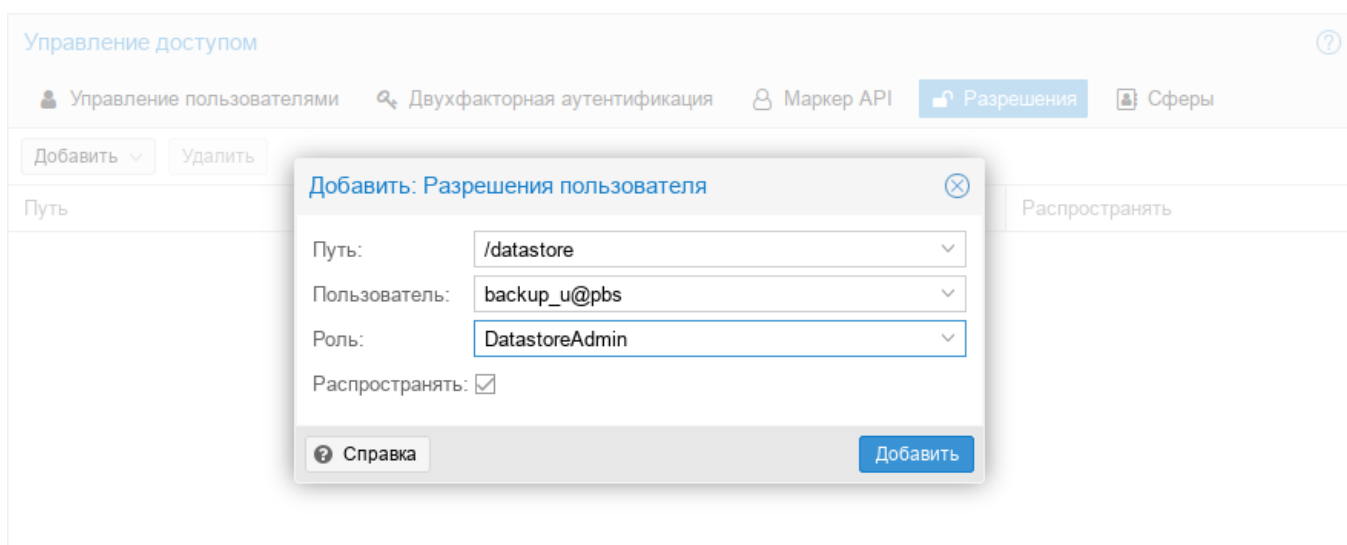
- 2) вывести список разрешений:

```
# proxmox-backup-manager acl list
```

- 3) отобразить действующий набор разрешений пользователя или API-токена:

```
# proxmox-backup-manager user permissions backup_u@pbs --path
/datastore/store1
Privileges with (*) have the propagate flag set
```

```

Path: /datastore/store1
- Datastore.Audit (*)
- Datastore.Backup (*)
- Datastore.Modify (*)
- Datastore.Prune (*)
- Datastore.Read (*)
- Datastore.Verify (*)

```

Примечание. Для токенов требуются собственные записи ACL. Токены не могут делать больше, чем их соответствующий пользователь.

10.5.4. Двухфакторная аутентификация

Примечание. Двухфакторная аутентификация реализована только для веб-интерфейса.

PBS поддерживает три метода двухфакторной аутентификации (рис. 371):

- 1) «TOTP» (одноразовый пароль на основе времени) – для создания этого кода используется алгоритм одноразового пароля с учетом времени входа в систему (код меняется каждые 30 секунд);
- 2) «WebAuthn» (веб-аутентификация) – реализуется с помощью различных устройств безопасности, таких как аппаратные ключи или доверенные платформенные модули (TPM). Для работы веб-аутентификации необходим сертификат HTTPS;
- 3) «Ключи восстановления» – список ключей, каждый из которых можно использовать только один раз. В каждый момент времени у пользователя может быть только один набор одноразовых ключей.



Рис. 371 – PBS. Двухфакторная аутентификация

Процедура добавления аутентификации «TOTP» показана на рис. 372.

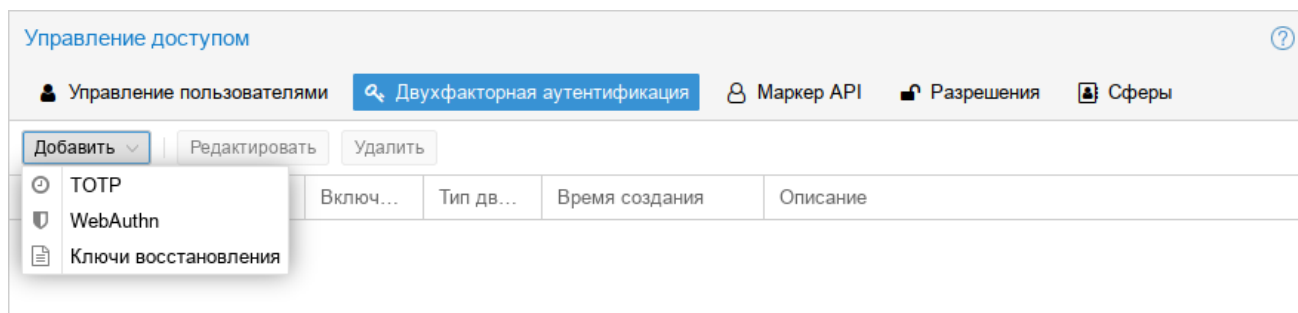

Добавить фактор временного одноразового пароля (TOTP) для в... (X)

Пользователь: backup_u@pbs

Описание: smartphone

Секрет: PJWUMBU5DSL4JFZKZ6I7UG6S6DMHB3RR [Случайный...](#)

Имя издателя: Proxmox



Код для проверки: 675470

[Справка](#) [Добавить](#)

Рис. 372 – PBS. Настройка аутентификации TOTP

При аутентификации пользователя будет запрашиваться второй фактор, показанный на рис. 373.

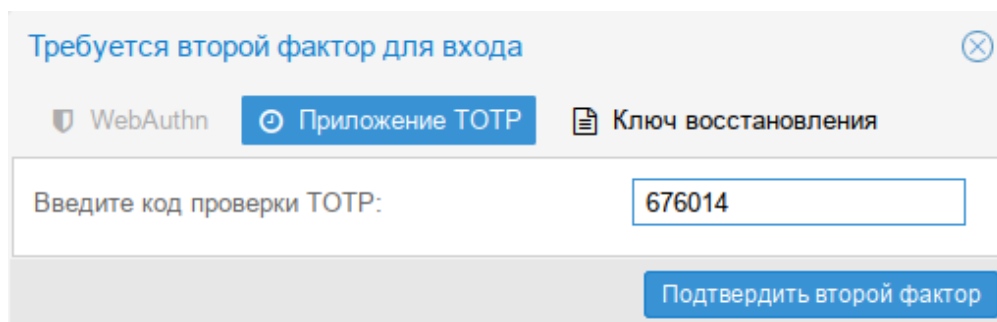

Требуется второй фактор для входа (X)

[WebAuthn](#) [Приложение TOTP](#) [Ключ восстановления](#)

Введите код проверки TOTP: 676014

[Подтвердить второй фактор](#)

Рис. 373 – Запрос второго фактора (TOTP) при аутентификации пользователя в веб-интерфейсе

При настройке аутентификации «Ключи восстановления» необходимо создать набор ключей (рис. 374).



Рис. 374 – PBS. Настройка аутентификации «Ключи восстановления»

При аутентификации пользователя будет запрашиваться второй фактор (рис. 375).

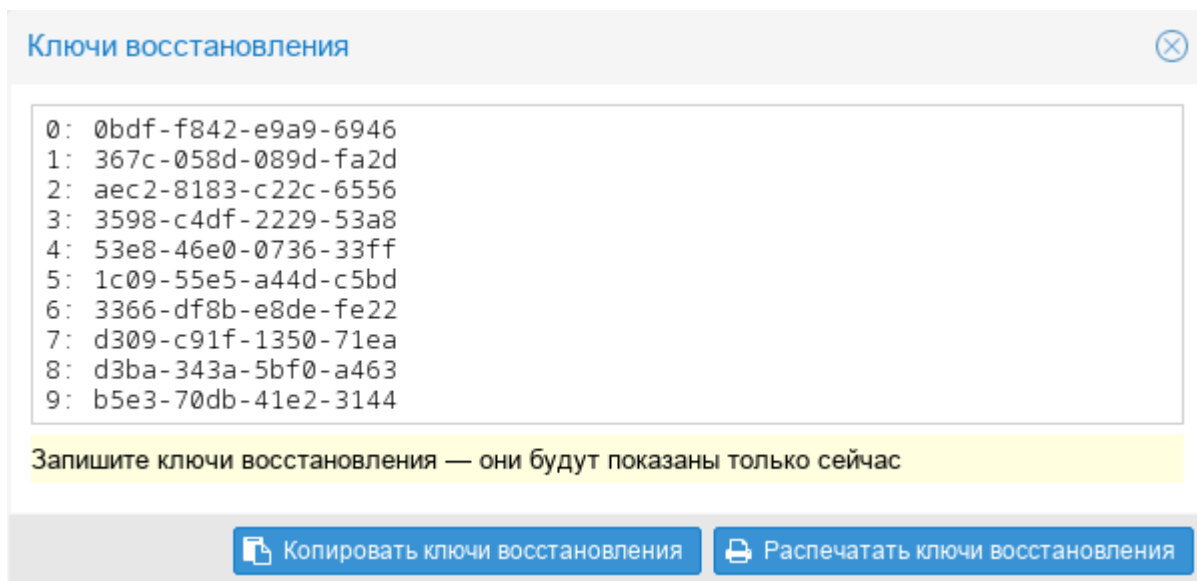

Рис. 375 – Запрос второго фактора («Ключи восстановления») при аутентификации пользователя в веб-интерфейсе

10.6. Управление удаленными PBS

Хранилища данных с удаленного сервера можно синхронизировать с локальным хранилищем с помощью задания синхронизации.

Информация о конфигурации удаленных PBS хранится в файле `/etc/proxmox-backup/remote.cfg`.

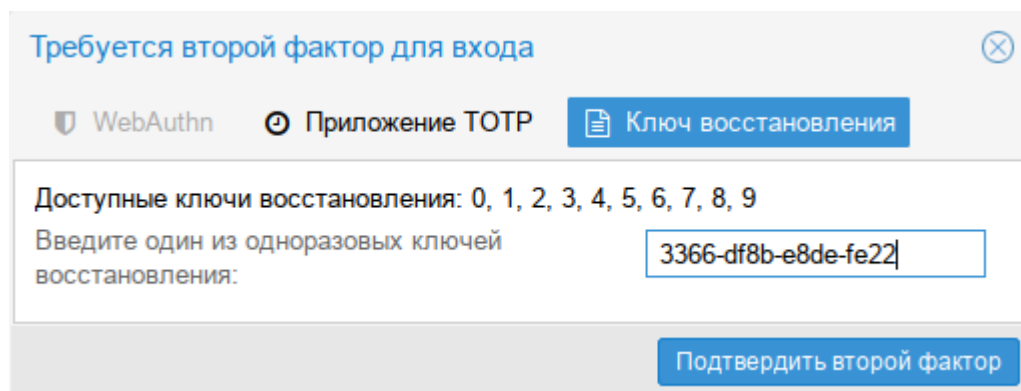
Для добавления удаленного PBS в веб-интерфейсе следует перейти в раздел «Конфигурация» → «Удаленные хранилища» и нажать кнопку «Добавить» (рис. 376).



Рис. 376 – PBS. Добавление удаленного PBS

Примечание. Отпечаток TLS-сертификата можно получить в веб-интерфейсе удаленного PBS (рис. 377).

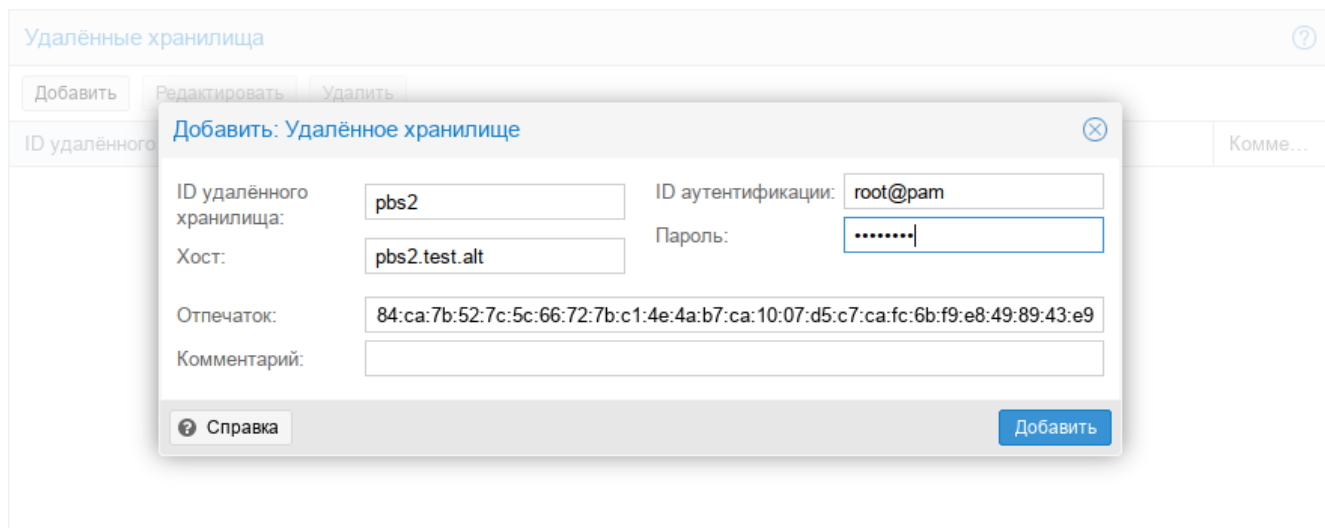

Рис. 377 – PBS. Отпечаток TLS-сертификата

Получить отпечаток в командной строке:

```
# proxmox-backup-manager cert info | grep Fingerprint
```

Для настройки задачи синхронизации, необходимо в разделе «Хранилище данных» перейти на вкладку «Задания синхронизации» и нажать кнопку «Добавить» (рис. 378).

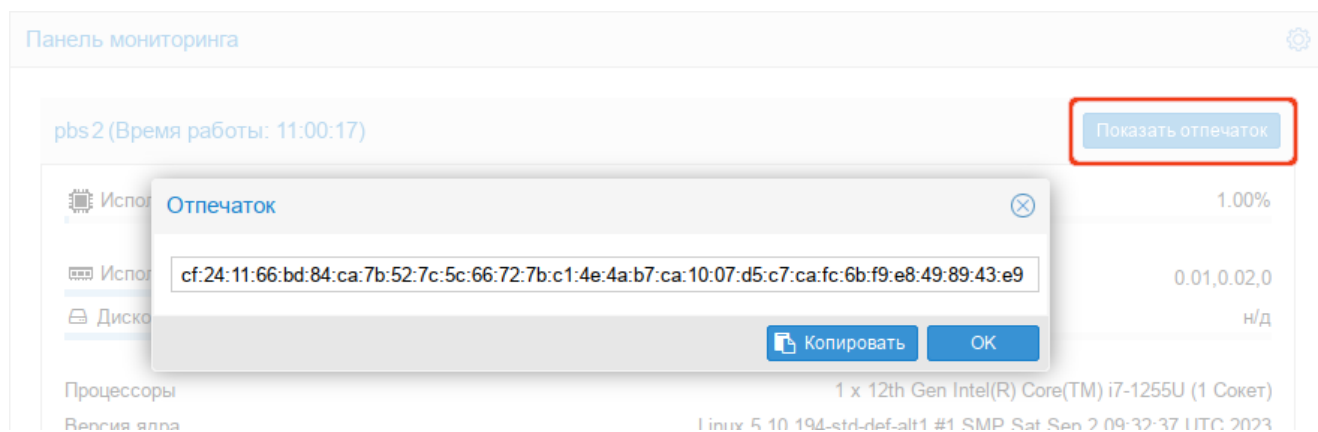

Рис. 378 – PBS. Добавление задачи синхронизации

После того, как задание синхронизации создано, оно будет запускаться по заданному расписанию, а также его можно запустить вручную из веб-интерфейса (кнопка «Запустить сейчас»).

10.7. Клиент резервного копирования

Клиент резервного копирования использует следующий формат для указания репозитория хранилища данных на сервере резервного копирования (где имя пользователя указывается в виде `user@realm`):

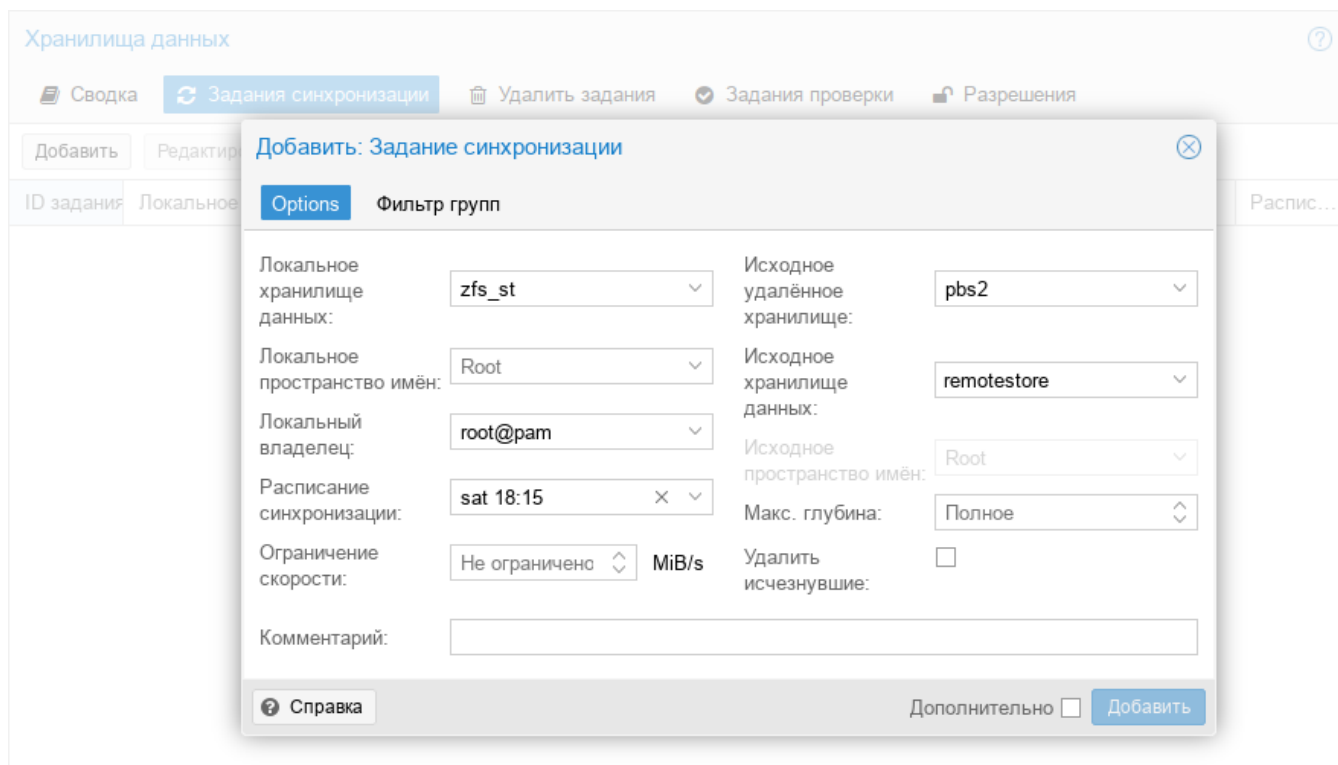
```
[ [пользователь@] сервер[:порт]: ] datastore
```

Значение по умолчанию для пользователя – `root@pam`. Если сервер не указан, используется – `localhost`. Примеры репозитория показаны в таблице 21.

Указать репозиторий можно, передав его в параметре `--repository`, или установив переменную окружения `PBS_REPOSITORY`, например:

```
# export PBS_REPOSITORY=pbs.test.alt:store1
```

Т а б л и ц а 21 – Примеры репозиториев

Пример	Пользователь	Хост:Порт	Хранилище
store1	root@pam	localhost:8007	store1
pbs.test.alt:store1	root@pam	pbs.test.alt:8007	store1
backup_u@pbs@pbs.test.alt:store1	backup_u@pbs	pbs.test.alt:8007	store1
backup_u@pbs!client1@pbs.test.alt:store1	backup_u@pbs!client1	pbs.test.alt:8007	store1
192.168.0.123:1234:store1	root@pam	192.168.0.123:1234	store1

10.7.1. Создание резервной копии

В этом разделе рассмотрено, как создать резервную копию внутри машины (физического хоста, ВМ или контейнера). Такие резервные копии могут содержать архивы файлов и образов.

Создать резервную копию домашнего каталога пользователя `user` (будет создан архив `user.pxa`):

```
$ proxmox-backup-client backup user.pxa:/home/user/ --repository
pbs.test.alt:store1
Starting backup: host/host-197/2023-09-17T13:12:05Z
Client name: host-01
Starting backup protocol: Sun Sep 17 15:12:05 2023
No previous manifest available.
Upload directory '/home/user/' to 'pbs.test.alt:store1' as
user.pxa.didx
user.pxa: had to backup 667.04 MiB of 667.04 MiB (compressed
190.182 MiB) in 26.22s
user.pxa: average backup speed: 25.436 MiB/s
Uploaded backup catalog (109.948 KiB)
Duration: 26.36s
End Time: Sun Sep 17 15:12:12 2023
```

Команда `proxmox-backup-client backup` принимает список параметров резервного копирования, включая имя архива на сервере, тип архива и источник архива на клиенте, в формате:

```
<archive-name>.<type>:<source-path>
```

Тип архива `.pxar` используется для файловых архивов, а `.img` – для образов блочных устройств.

Команда создания резервной копии блочного устройства:

```
$ proxmox-backup-client backup mydata.img:/dev/mylvm/mydata
```

10.7.2. Создание зашифрованной резервной копии

PBS поддерживает шифрование на стороне клиента с помощью AES-256 в режиме GCM.

Создание ключа шифрования:

```
$ proxmox-backup-client key create my-backup.key
```

```
Encryption Key Password: *****
```

```
Verify Password: *****
```

Создание зашифрованной резервной копии:

```
$ proxmox-backup-client backup user_s.pxar:/home/user/ --
repository pbs.test.alt:store1 --keyfile ./my-backup.key
Password for "root@pam": ***
Starting backup: host/host-197/2023-09-17T12:17:16Z
Client name: host-01
Starting backup protocol: Sun Sep 17 14:17:19 2023
Using encryption key from './my-backup.key'..
Encryption Key Password: *****
Encryption key fingerprint: 0d:aa:4f:9b:ef:63:31:47
fingerprint:
cf:24:11:66:bd:84:ca:7b:52:7c:5c:66:72:7b:c1:4e:4a:b7:ca:10:07:d5:c7:c
a:fc:6b:f9:e8:49:89:43:e9
Are you sure you want to continue connecting? (y/n): y
Downloading previous manifest (Sun Sep 17 14:14:27 2023)
Upload directory '/home/user/' to '192.168.0.123:store1' as
user_s.pxar.didx
user_s.pxar: had to backup 667.04 MiB of 667.04 MiB (compressed
190.028 MiB) in 21.16s
user_s.pxar: average backup speed: 31.518 MiB/s
Uploaded backup catalog (109.971 KiB)
Duration: 31.17s
End Time: Sun Sep 17 14:17:31 2023
```

Содержимое хранилища `store1` показано на рис. 379.

Группа резервных копий	Комм...	Действия	Время резервного копи	Размер	Ко	Владелец	Зашифровано	Проверка
Корневое пространство...								
host/host-01	v.	🗑️	2023-09-17 14:17:16		4	root@pam	Смешано	🔔 Нет
host/host-01/2023-...	v.	🗑️	2023-09-17 14:10:47	409.13 MiB		root@pam	Нет	🔔 Нет
host/host-01/2023-...	v.	🗑️	2023-09-15 14:13:37	409.15 MiB		root@pam	Нет	🔔 Нет
host/host-01/2023-...	v.	🗑️	2023-09-17 14:14:27	409.15 MiB		root@pam	Зашифро...	🔔 Нет
catalog.pcat1.didx		📄		3.35 KiB			Зашифро...	
index.json.blob		📄		502 B			Подписано	
user_s.pxar.didx		📄		409.14 MiB			Зашифро...	
host/host-01/2023-...	v.	🗑️	2023-09-17 14:17:16	46.92 KiB		root@pam	Зашифро...	🔔 Нет
host/pbs	v.	🗑️	2023-09-15 15:00:37		1	root@pam	Нет	🔔 Нет

Рис. 379 – PBS. Содержимое хранилища store1

10.7.3. Восстановление данных

Просмотреть список всех снимков на сервере:

```
$ proxmox-backup-client snapshot list --repository
pbs.test.alt:store1
```

Просмотреть содержимое снимка:

```
$ proxmox-backup-client catalog dump host/host-01/2022-04-
28T12:27:01Z --repository pbs.test.alt:store1
```

Команда восстановления архива из резервной копии:

```
proxmox-backup-client restore <снимок> <имя-архива> <целевой-
путь> [ОПЦИИ]
```

Восстановить архив `user.pxar` в каталог `/home/user/restore`:

```
$ proxmox-backup-client restore host/host-01/2023-09-17T12:10:47Z
user.pxar /home/user/restore --repository pbs.test.alt:store1
```

Получить содержимое любого архива можно, восстановив файл `index.json` в репозитории по целевому пути «-». При этом содержимое архива будет выведено на стандартный вывод:

```
$ proxmox-backup-client restore host/host-01/2023-09-17T12:10:47Z
index.json - --repository pbs.test.alt:store1
```

Если необходимо восстановить несколько отдельных файлов, можно использовать интерактивную оболочку восстановления:

```
$ proxmox-backup-client catalog shell host/host-01/2023-09-17T12:10:47Z user.pxar --repository pbs.test.alt:store1
Starting interactive shell
pxar:/ > ls
...

```

Пример поиска в содержимом архива и восстановление данных:

```
pxar:/ > find *.txt --select
/test/connection_trace.txt
/Рабочий стол/1.txt
pxar:/ > list-selected
/test/connection_trace.txt
/Рабочий стол/1.txt
pxar:/ > restore-selected /home/user/restore/
pxar:/ > restore /home/user/conf/ --pattern *.conf
pxar:/ > exit

```

где:

- 1) `find *.txt -select` – найти все файлы с расширением `.txt` и добавить соответствующие шаблоны в список для последующего восстановления;
- 2) `list-selected` – вывести шаблоны на экран;
- 3) `restore-selected /home/user/restore/` – восстановить все файлы в архиве, соответствующие шаблонам в `/home/user/restore/` на локальном хосте;
- 4) `restore /home/user/conf/ --pattern *.conf` – восстановить все файлы с расширением `.conf` в `/home/user/conf/` на локальном хосте.

10.7.4. Вход и выход

При первой попытке получить доступ к серверу с использованием команды `proxmox-backup-client`, потребуется ввести пароль пользователя. Сервер проверяет учетные данные и отправляет билет, действительный в течение двух часов. Клиент использует этот билет для последующих запросов к этому серверу.

Можно вручную инициировать вход/выход. Команда входа:

```
$ proxmox-backup-client login --repository pbs.test.alt:store1
Password for "root@pam": *****
```

Удалить билет:

```
$ proxmox-backup-client logout --repository pbs.test.alt:store1
```

10.8. Интеграция с PVE

PBS можно интегрировать в автономную или кластерную установку PVE, добавив его в качестве хранилища (рис. 380).



Рис. 380 – PVE. Добавление хранилища Proxmox Backup Server

Диалог создания хранилища `pbs_backup` типа «Proxmox Backup Server» для хранения резервных копий представлен на рис. 381.

Рис. 381 – PVE. Диалог создания хранилища Proxmox Backup Server

Примечания:

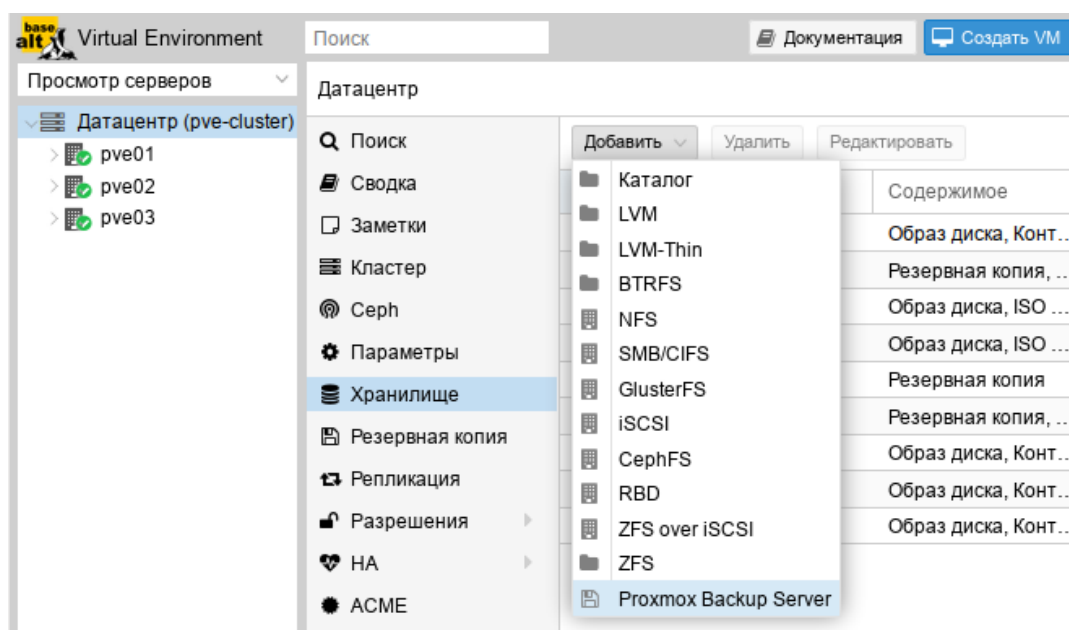
1. Отпечаток TLS-сертификата можно получить в веб-интерфейсе сервера резервного копирования (см. рис. 377). Получить отпечаток также можно, выполнив следующую команду на сервере резервного копирования:

```
# proxmox-backup-manager cert info | grep Fingerprint
Fingerprint
(sha256):c8:26:af:4a:c3:dc:60:72:4a:0b:4d:c1:e6:58:02:62:90:39:cb:fc:7
5:5d:00:9a:57:ca:3d:28:a0:2c:99:a5
```

2. Добавление хранилища в командной строке:

```
# pvesm add pbs pbs_backup --server pbs.test.alt\
--datastore store2\
--fingerprint c8:26:af:4a:c3:dc:60:72:....:99:a5\
--username root@pam\
--password
```

3. Просмотреть состояние хранилища:

```
# pvesm status --storage pbs_backup
Name Type Status Total Used
Available % pbs_backup pbs active 30786448 3097752 26099504 10.06%
```

Если добавить хранилище данных типа Proxmox Backup Server в PVE, можно создавать резервные копии ВМ и контейнеров в это хранилище так же, как и в любые другие хранилища.

ПЕРЕЧЕНЬ СОКРАЩЕНИЙ

ВМ	– виртуальная машина;
ОЗУ	– оперативное запоминающее устройство;
ОС	– операционная система;
ПИ	– программное изделие;
ПО	– программное обеспечение;
ПЭВМ	– персональная электронно-вычислительная машина;
ЦПУ	– центральное процессорное устройство.

